

Gebruiks- en montagehandleiding Wijnklimaatkast



Lees **altijd eerst** de gebruiks- en montagehandleiding voordat u uw toestel plaatst, installeert en in gebruik neemt. Dat is veiliger voor uzelf en u voorkomt schade aan uw toestel.

Inhoud

Opmerkingen omtrent uw veiligheid	5
Uw bijdrage aan de bescherming van het milieu	16
Installatie	17
Plaats van opstelling	17
Klimaatklasse	18
Aanwijzingen voor het inbouwen.....	19
Meubels/inbouwtoestellen	19
Belastbaarheid van de nisbodem.....	19
Luchttoevoer en luchtafvoer.....	20
Deuraanslag	20
Side-by-side	20
Inbouwmaten.....	22
Afmetingen bij geopende deur (openingshoek 90°/115°)	24
Afmetingen van het meubelfront	25
Het inbouwen van de wijnklimaatkast.....	26
Voor u begint	26
Benodigd gereedschap:	26
Gewicht van het meubelfront	27
De inbouwnis afstellen	27
Inbouwnis controleren	28
Voor de inbouw	28
Inbouwnis voorbereiden.....	29
Wijnklimaatkast in de inbouwnis schuiven.....	32
Het waterpas plaatsen van de wijnklimaatkast	33
Wijnklimaatkast in de inbouwnis bevestigen.....	36
Montage van het meubelfront voorbereiden	38
Meubelfront bevestigen en opstellen	41
Afdekkingen bevestigen	44
Deurafdekkingen bevestigen.....	47
De ventilatierooster en het sokkelpaneel bevestigen.....	48
Openingshoek van de deur van het toestel verkleinen	49
Elektrische aansluiting.....	50
Energie besparen	52
Beschrijving van het toestel	54
Hoofdscherm.....	56
Instellingsmodus 	57
Accessoires	59
Bijgeleverde accessoires.....	59
Bij te bestellen accessoires	59

Eerste ingebruikname	60
De juiste deurassistent (Push2open/Pull2open) kiezen.....	60
De wijnklimaatkast bedienen.....	61
Het toestel voor het eerst in gebruik nemen	62
De wijnklimaatkast in- en uitschakelen	63
Bij langere afwezigheid.....	63
Overige instellingen wijzigen	64
Toetsvergrendeling  /  in- of uitschakelen	64
Zelftest <input checked="" type="checkbox"/> uitvoeren	65
Deurassistent  inschakelen.....	65
Deurassistent  uitschakelen.....	67
Miele@home	68
Demo-functie  uitschakelen	72
Instellingen herstellen naar de fabrieksinstellingen 	73
Sabbatmodus  in- of uitschakelen	75
Ambiente ver-lichting  in- of uitschakelen	76
Ambiente display kiezen	77
De optimale temperatuur en luchtvochtigheid	78
De optimale temperatuur.....	78
Isolatieplaten voor de thermische scheiding.....	79
Temperatuur instellen	79
De luchtvochtigheid.....	80
Luchtvochtigheid verhogen δ	80
Luchtvochtigheid niet verhogen δ	81
Deuralarm	82
Het opslaan van wijnen	83
Houten plateaus	84
Het verplaatsen van de houten plateaus.....	84
Het aanpassen van de houten plateaus.....	84
Aanbrengen van opschriften op de lijsten van de houten plateaus	85
Maximale beladingscapaciteit	85
De SommelierSet	86
Het installeren van de SommerlierSet	86
Automatisch ontdooien	88
Reiniging en onderhoud	89
Aanwijzingen i.v.m. reinigingsmiddelen.....	89
Voor het reinigen van de wijnklimaatkast	90

Inhoud

De binnenruimte, de accessoires en de deur reinigen	90
Deurdichting reinigen	91
Ventilatieopeningen reinigen	91
Na het reinigen	91
Nuttige tips	92
Geluiden en de oorzaken ervan	98
Klantendienst	99
Contact bij storingen	99
EPREL-databank	99
Garantie.....	99
Verklaring van overeenstemming	100
Auteursrecht en licenties	101

Opmerkingen omtrent uw veiligheid

Deze wijnklimaatkast voldoet aan de voorgeschreven veiligheidsbepalingen. Onjuist gebruik kan echter persoonlijk letsel of materiële schade tot gevolg hebben.

Lees de gebruiks- en montagehandleiding aandachtig door voordat u de wijnklimaatkast in gebruik neemt. Daarin vindt u belangrijke richtlijnen met betrekking tot de inbouw, de veiligheid, het gebruik en het onderhoud. Dat is veiliger voor uzelf en u voorkomt schade aan de wijnklimaatkast.

In overeenstemming met de norm IEC 60335-1 adviseert Miele u uitdrukkelijk om het hoofdstuk over de installatie van de wijnklimaatkast en de veiligheidsinstructies en waarschuwingen te lezen en op te volgen.

Wanneer de veiligheidsrichtlijnen en waarschuwingen niet worden opgevolgd, kan Miele niet aansprakelijk worden gesteld voor schade die hieruit voortvloeit.

Bewaar de gebruiks- en montagehandleiding en geef deze door aan een eventuele volgende eigenaar.

 Kans op letsel en schade door kantelende wijnklimaatkast.

De wijnklimaatkast is erg zwaar en neigt met geopende deur naar voren te kantelen.

Houd de deur van het toestel dicht, totdat de wijnklimaatkast ingebouwd en volgens de gebruiks- en montagehandleiding in de inbouwnis bevestigd is.

 Gevaar voor letsel door glasbreuk.

Op een hoogte van meer dan 2.000 m kan het glazen paneel van de kastdeur breken als gevolg van gewijzigde luchtdrukverhoudingen. Scherpe randen kunnen ernstig letsel veroorzaken.

Opmerkingen omtrent uw veiligheid

Verantwoord gebruik

▶ Deze wijnklimaatkast is bedoeld voor gebruik in huishoudens of dergelijke, zoals bijvoorbeeld

– in winkels, kantoren en soortgelijke werkomgevingen

– in boerderijen

– door klanten in hotels, motels, bed & breakfast en andere specifieke woonomgevingen.

Deze wijnklimaatkast mag niet buiten worden gebruikt.

▶ De wijnklimaatkast is uitsluitend bestemd voor het bewaren van wijn in het huishouden.

Gebruik voor andere doeleinden is ontoelaatbaar.

▶ De wijnklimaatkast is niet geschikt voor het bewaren en koelen van geneesmiddelen, bloedplasma, laboratoriumpreparaten of gelijkwaardige stoffen, of producten die zijn onderworpen aan de Richtlijn medische hulpmiddelen. Een onjuist gebruik van de wijnklimaatkast kan tot beschadiging of bederf van de bewaarde producten leiden. De wijnklimaatkast is ook niet geschikt voor gebruik in explosieve omgevingen.

Miele is niet aansprakelijk voor schade die wordt veroorzaakt door een onjuist gebruik of een verkeerde bediening.

▶ Personen (kinderen inbegrepen) die op basis van hun fysieke of psychische gesteldheid, hun onervarenheid of gebrek aan kennis van de wijnklimaatkast, niet in staat zijn om deze veilig te bedienen, mogen deze alleen onder toezicht gebruiken.

Deze personen mogen de wijnklimaatkast enkel zonder toezicht bedienen, wanneer hen is uitgelegd hoe ze deze veilig kunnen gebruiken en wanneer ze begrijpen welke risico's eraan verbonden zijn.

Kinderen in het huishouden

- ▶ Kinderen jonger dan 8 jaar moeten uit de buurt van de wijnklimaatkast worden gehouden, tenzij u voortdurend toezicht houdt.
- ▶ Kinderen vanaf 8 jaar mogen de wijnklimaatkast alleen zonder toezicht gebruiken als ze precies weten hoe ze deze veilig moeten bedienen. Kinderen moeten de eventuele risico's van een foutieve bediening kunnen inzien en begrijpen.
- ▶ Kinderen mogen de wijnklimaatkast niet zonder toezicht reinigen of onderhouden.
- ▶ Houd kinderen in de gaten wanneer zij zich in de buurt van de wijnklimaatkast bevinden. Laat kinderen nooit met de wijnklimaatkast spelen.
- ▶ Rond de scharnieren van de deur van de wijnklimaatkast bestaat kans op letsel. Vooral kinderen moeten uit de buurt worden gehouden.
- ▶ Verstikkingsgevaar! Kinderen kunnen zich tijdens het spelen in verpakkingsmateriaal wikkelen (bijvoorbeeld in folie) of het materiaal over hun hoofd trekken en stikken. Houd verpakkingsmaterialen bij kinderen vandaan.

Opmerkingen omtrent uw veiligheid

Technische veiligheid

► Het koelmiddelcircuit is op lekkage gecontroleerd. De wijnklimaatkast voldoet aan de geldende veiligheidsvoorschriften en de relevante EU-richtlijnen.



► Deze wijnklimaatkast bevat het koelmiddel isobutaan (R600a), een natuurlijk gas dat niet schadelijk is voor het milieu, maar wel brandbaar. Het koelmiddel beschadigt de ozonlaag niet en verhoogt het broeikaseffect niet.

Het gebruik van dit milieuvriendelijke koelmiddel leidt echter tot een gedeeltelijke verhoging van het werkingsgeluid. Naast de werkingsgeluiden van de compressor kunnen stromingsgeluiden in het volledige koelcircuit worden geproduceerd. Deze effecten zijn helaas onvermijdelijk, maar hebben geen invloed op de prestaties van de wijnklimaatkast.

Zorg ervoor dat bij het transporteren en het inbouwen/installeren van de wijnklimaatkast geen onderdelen van het koelcircuit worden beschadigd. Wegspattend koelmiddel kan oogletsel veroorzaken.

Bij beschadigingen:

- vermijd open vuur of andere brandhaarden.
 - koppel de wijnklimaatkast los van het elektriciteitsnet.
 - lucht de kamer waarin de wijnklimaatkast staat gedurende enkele minuten.
 - neem contact op met de klantendienst.
- Hoe meer koelmiddel de wijnklimaatkast bevat, hoe groter de ruimte moet zijn, waarin u het apparaat plaatst. Bij een eventuele lekkage kan in te kleine ruimtes een brandbaar mengsel van gas en lucht ontstaan. Per 11 g koelmiddel moet het vertrek minstens 1 m³ groot zijn. De hoeveelheid koelmiddel vindt u op het typeplaatje in het toestel.

Opmerkingen omtrent uw veiligheid

- ▶ Vergelijk voordat u de wijnklimaatkast aansluit de aansluitgegevens (zekering, spanning en frequentie) op het typeplaatje met die van het elektriciteitsnet. Deze moeten beslist overeenkomen zodat de wijnklimaatkast niet beschadigd raakt. Vergelijk deze gegevens voor het aansluiten. Raadpleeg bij twijfel een elektricien.
- ▶ De elektrische veiligheid van de wijnklimaatkast is uitsluitend gegarandeerd als deze wordt aangesloten op een aardingsstelsel dat volgens de geldende voorschriften is geïnstalleerd. Aan deze fundamentele veiligheidsvoorwaarde moet worden voldaan. Laat de elektrische installatie bij twijfel door een vakman inspecteren.
- ▶ De wijnklimaatkast kan alleen betrouwbaar en veilig functioneren, als deze op het openbare elektriciteitsnet is aangesloten.
- ▶ In geval van nood moet de stekker van de wijnklimaatkast direct uit het stopcontact getrokken worden. Daarom mag het stopcontact zich niet achter het toestel bevinden en moet ze makkelijk bereikbaar zijn.
- ▶ Wanneer de meegeleverde aansluitkabel beschadigd is, moet de aansluitkabel door een origineel Miele-onderdeel worden vervangen om gevaren voor de gebruiker te voorkomen. Enkel bij gebruik van originele Miele-onderdelen garandeert Miele dat aan de veiligheidseisen wordt voldaan.
- ▶ Stopcontactblokken of verlengkabels bieden niet voldoende veiligheids garanties (brandgevaar). Gebruik deze apparaten niet om de wijnklimaatkast op het elektriciteitsnet aan te sluiten.
- ▶ Wanneer er vocht komt op onderdelen die onder spanning staan of op de elektriciteitskabel, kan dat kortsluiting veroorzaken. Gebruik de wijnklimaatkast daarom niet in ruimtes waar met water wordt gespat (bijv. garage, bijkeuken etc.).

Opmerkingen omtrent uw veiligheid

- ▶ Deze wijnklimaatkast mag niet op niet-vaste plaatsen (bijv. op een schip) worden gebruikt.
- ▶ In gebieden met een tropisch klimaat (boven ca. 32 °C en een luchtvochtigheid van boven ca. 70%) moet de wijnklimaatkast in een geconditioneerde ruimte worden gebruikt. Anders kan de juiste functie van de wijnklimaatkast niet worden gegarandeerd.
- ▶ Schade aan de wijnklimaatkast kan uw veiligheid in gevaar brengen. Controleer de wijnklimaatkast op zichtbare schade. Gebruik nooit een beschadigde wijnklimaatkast.
- ▶ Gebruik de wijnklimaatkast alleen als deze is ingebouwd zodat een veilig functioneren is gewaarborgd.
- ▶ Bij installatie-, onderhouds- en reparatiewerkzaamheden moet de wijnklimaatkast van het elektriciteitsnet losgekoppeld zijn. De wijnklimaatkast is alleen van het elektriciteitsnet losgekoppeld, wanneer:
 - de zekeringen van de elektrische installatie zijn uitgeschakeld;
 - de schroefzekering van de elektrische aansluiting er geheel is uitgedraaid;
 - de stekker uit het stopcontact is getrokken. Trek bij elektriciteitskabels met stekker niet aan de elektriciteitskabel, maar aan de stekker om de verbinding met het elektriciteitsnet te verbreken.
- ▶ Door ondeskundig uitgevoerde installatie-, onderhouds- en reparatiewerkzaamheden kan de gebruiker ernstig gevaar lopen. Installatie-, onderhouds- en reparatiewerkzaamheden mogen alleen door een door Miele geautoriseerde vakman / vakvrouw worden uitgevoerd.
- ▶ Het recht op garantie vervalt wanneer de wijnklimaatkast door een klantendienst wordt gerepareerd die niet door Miele is erkend.
- ▶ Defecte onderdelen mogen alleen door originele Miele onderdelen worden vervangen. Alleen van deze onderdelen kan Miele garanderen dat ze volledig voldoen aan de veiligheidseisen die wij aan onze producten stellen.

► Vanwege speciale eisen (bijvoorbeeld wat betreft temperatuur, vochtigheid, chemische bestendigheid, slijtvastheid en trillingen) is deze wijnklimaatkast met speciale verlichting uitgerust. Deze verlichting mag alleen voor het beoogde doeleinde worden gebruikt. De verlichting is niet geschikt voor de verlichting van het vertrek. De verlichting mag uitsluitend door een vakman/vakvrouw of door een technicus van Miele worden vervangen. Deze wijnklimaatkast bevat lichtbronnen van energie-efficiëntieklasse F.

Veilig gebruik

► De wijnklimaatkast is ontworpen voor een bepaalde klimaatklasse. Een klimaatklasse is een temperatuurbereik waar de kamertemperatuur niet boven of onder mag liggen. De klimaatklasse wordt vermeld op het typeplaatje aan de binnenkant van de wijnklimaatkast. Als de kamertemperatuur lager is, staat de compressor langer stil waardoor de wijnklimaatkast de vereiste temperatuur niet kan behouden.

► Sluit de ventilatiegleuven niet af om te voorkomen dat de luchtgeleiding niet goed functioneert, het stroomverbruik stijgt en onderdelen beschadigd raken.

► Indien u vet- of oliehoudende voedingsmiddelen in de wijnklimaatkast bewaart, voorkom dan dat eventueel vrijkomend vet of olie in aanraking komt met kunststof delen van de wijnklimaatkast. Hierdoor kunnen spanningsscheuren in de kunststof ontstaan waardoor de kunststof knapt of scheurt.

► Brand- en explosiegevaar. Bewaar geen explosieve stoffen en geen producten met brandbare drijfgassen (bijv. spuitbussen) in de wijnklimaatkast. Brandbare gasmengsels kunnen ontbranden door elektrische onderdelen.

► Explosiegevaar. Gebruik geen elektrische toestellen in de wijnklimaatkast. Er kunnen vonken ontstaan.

Opmerkingen omtrent uw veiligheid

Accessoires en onderdelen

- ▶ Gebruik uitsluitend Miele-accessoires om te voorkomen dat garantieaanspraken vervallen. Worden er andere onderdelen gemonteerd of ingebouwd, dan vervalt het recht op waarborg en/of productaansprakelijkheid.
- ▶ Miele geeft u na afloop van de productie van de wijnklimaatkast een leveringsgarantie van 15 jaar voor reserve-onderdelen. Reserve-onderdelen zijn verkrijgbaar bij Miele.

Reiniging en onderhoud

- ▶ Behandel de deurdichting niet met olie of vet om te voorkomen dat deze in de loop van de tijd poreus wordt.
- ▶ De stoom van een stoomreiniger kan in aanraking komen met spanningvoerende delen van het apparaat en zo kortsluiting veroorzaken.
Gebruik voor het reinigen van de wijnklimaatkast dus nooit een stoomreiniger.
- ▶ Scherpe of kantige voorwerpen kunnen de verdamper beschadigen waardoor de wijnklimaatkast niet meer correct functioneert.
Gebruik geen voorwerpen met scherpe punt of rand om
 - ijslagen te verwijderen;
 - voorwerpen zoals etiketten te verwijderen.

Transport

- ▶ De wijnklimaatkast moet altijd rechtop en in de transportverpakking worden vervoerd om beschadiging te vermijden.
- ▶ U zou zich kunnen verwonden en er zou schade kunnen ontstaan.
Vervoer de wijnklimaatkast samen met een tweede persoon, omdat deze zeer zwaar is.

Opmerkingen omtrent uw veiligheid

Wat te doen wanneer u het toestel afdankt

- ▶ Maak het slot van uw oude koeltoestel eventueel onbruikbaar. U voorkomt daarmee dat kinderen ingesloten kunnen raken en in levensgevaar komen.
- ▶ Vrijkomend koelmiddel kan oogletsel veroorzaken. Beschadig geen delen van het koelsysteem, bijv. door
 - koelmiddelkanalen van de verdamper open te prikken,
 - buisleidingen om te buigen,
 - beschermende lagen af te krabben.

Uw bijdrage aan de bescherming van het milieu

Het afvoeren van het verpakkingsmateriaal

De verpakking beschermt de wijnklimaatkast tegen transportschade. Het verpakkingsmateriaal is uitgekozen met het oog op een zo gering mogelijke belasting van het milieu en de mogelijkheden voor recycling.

Door hergebruik van verpakkingsmateriaal wordt er op grondstoffen bespaard en wordt er minder afval geproduceerd. Uw vakhandelaar neemt de verpakking over het algemeen terug.

Het oude toestel afdanken

Elektrische en elektronische toestellen bevatten meestal waardevolle materialen. Ze bevatten ook stoffen, mengsels en onderdelen die nodig zijn geweest om de toestellen goed en veilig te laten functioneren. Wanneer u uw oude toestel bij het gewone huisvuil gooit of er niet goed mee omgaat, kunnen deze stoffen schadelijk zijn voor de gezondheid en het milieu. Gooi uw oude toestellen daarom nooit met het gewone huisvuil weg.

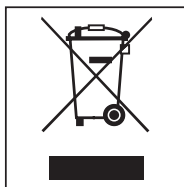

Lever het toestel in bij een gemeentelijk inzameldepot voor elektrische en elektronische toestellen, bij uw vakhandelaar of bij Miele. U bent wettelijk zelf verantwoordelijk voor het wissen van eventuele persoonlijke gegevens op het af te danken toestel.

Let erop dat de buisleidingen van uw wijnklimaatkast niet worden beschadigd, totdat deze op vakkundige en milieuvriendelijke wijze wordt verschroot. Alleen dan kunt u er zeker van zijn dat de koelmiddelen in het koelcircuit en de olie in de compressor niet in het milieu terechtkomen.

Het oude toestel moet tot die tijd buiten het bereik van kinderen worden opgeslagen. Informatie hierover vindt u in deze gebruiks- en montagehandleiding in het hoofdstuk "Veiligheidsinstructies en waarschuwingen".

Plaats van opstelling

Kies een droge ruimte waar kan worden geventileerd.

Denk er bij de keuze van de plaats van opstelling aan dat het energieverbruik van de wijnklimaatkast stijgt als u de wijnklimaatkast dichtbij een verwarming, een fornuis of een andere warmtebron plaatst. Zorg er ook voor dat het toestel niet direct blootgesteld wordt aan zonnestralen.

Hoe hoger de kamertemperatuur is, des te langer de compressor loopt en des te hoger het stroomverbruik van de wijnklimaatkast is.

Let bij het plaatsen van de wijnklimaatkast op het volgende:

- Het stopcontact moet gemakkelijk toegankelijk zijn in geval van nood. Het mag zich dus niet achter het toestel bevinden.
- De stekker en aansluitkabel van de wijnklimaatkast mogen niet tegen de achterkant van de wijnklimaatkast aan komen, omdat de stekker en de aansluitkabel door trillingen van de wijnklimaatkast beschadigd kunnen raken.
- Ook andere toestellen mogen niet worden aangesloten op een stopcontact dat zich achter deze wijnklimaatkast bevindt.

Als het plaatsen naast een warmtebron onvermijdelijk is, dient u de volgende minimale afstanden tot de warmtebron aan te houden:

- ten opzichte van elektrische of gasfornuizen minimaal 3 cm
- ten opzichte van olie- of kolenfornuizen minimaal 30 cm.

Als deze minimale afstanden niet aangehouden kunnen worden, moet voor de isolatie een plaat tussen de wijnklimaatkast en de warmtebron worden gemonteerd.

Installatie

Klimaatklasse

De wijnklimaatkast is geconstrueerd voor een bepaalde klimaatklasse. Een klimaatklasse is een temperatuurbereik waar de kamertemperatuur niet boven of onder mag liggen.

Klimaatklasse	Kamertemperatuur
SN	+10 °C tot +32 °C
N	+16 °C tot +32 °C
ST	+16 °C tot +38 °C
T	+16 °C tot +43 °C

Als de kamertemperatuur lager is, staat de compressor langer stil. Dat kan hogere temperaturen in de wijnklimaatkast en dus gevolgschade veroorzaken.

 Kans op beschadigingen door hoge luchtvochtigheid.

Bij hoge luchtvochtigheid kan zich condens op de buitenkant van de wijnklimaatkast vormen, die tot corrosie kan leiden.

Plaats de wijnklimaatkast in een droge en/of geconditioneerde ruimte met voldoende verluchting.

Controleer na de inbouw of de deur van het toestel goed sluit, of de lucht ongehinderd kan worden toegevoerd en afgevoerd en of de wijnklimaatkast op de in deze gebruiks- en montagehandleiding beschreven wijze is ingebouwd.

 Functieverlies als gevolg van hoge luchtvochtigheid en hoge temperatuur.

Een hoge luchtvochtigheid (boven ca. 70%) in combinatie met een hoge kamertemperatuur (boven ca. 32 °C) kan leiden tot functieverlies van uw wijnklimaatkast.

Gebruik uw wijnklimaatkast in gebieden met een tropisch klimaat in een geconditioneerde ruimte.

Aanwijzingen voor het inbouwen

 Kans op beschadiging en letsel door kantelende wijnklimaatkast.

De wijnklimaatkast is erg zwaar en neigt met geopende deur naar voren te kantelen.

Houd de deur gesloten tot de wijnklimaatkast is ingebouwd en volgens de gebruiks- en montagehandleiding in de inbouwnis is vastgezet.

Vanwege het gewicht en de grootte van de wijnklimaatkast moet de montage zeker met de hulp van een tweede persoon worden uitgevoerd.

Meubels/inbouwtoestellen

De wijnklimaatkast wordt met de aangrenzende en bovengelegen meubels/inbouwtoestellen door middel van schroeven stevig verbonden. Daarom moeten alle meubels/inbouwtoestellen die voor de bevestiging zijn bedoeld met de bodem of de muur verbonden zijn.

Belastbaarheid van de nisbodem

Om de wijnklimaatkast stevig te kunnen plaatsen en om de werking van de wijnklimaatkast te kunnen garanderen, moet u ervoor zorgen dat de bodem van de nis vlak en waterpas is.

De bodem van de inbouwnis moet uit hard, onbuigzaam materiaal bestaan.

Een volle wijnklimaatkast is erg zwaar. Daarom moet de ondergrond van de kast uiterst stevig zijn. Informeer hier eventueel naar bij een architect of bouwkundige.

Het gewicht van een volle wijnklimaatkast bedraagt ongeveer:

KWT 26x2 Vi	674 kg
KWT 26x2 ViS	679 kg

Installatie

Luchttoevoer en luchtafvoer

⚠ Pas op voor brand en beschadiging door onvoldoende ventilatie en ontluchting.

Als de wijnklimaatkast niet voldoende wordt geventileerd en ontlucht, slaat de compressor steeds vaker en voor steeds langere tijd aan.

Daardoor stijgt het energieverbruik en de werkingstemperatuur van de compressor, wat schade aan de compressor kan veroorzaken.

Zorg voor voldoende ventilatie voor de wijnklimaatkast.

Houd zeker rekening met de aangegeven ventilatieopeningen. De ventilatieopeningen mogen niet worden afgedekt of geblokkeerd.

Deuraanslag

⚠ Kans op letsel en beschadigingen door verandering van de draairichting van de deur.

Het zelfstandig veranderen van de draairichting van de deur kan leiden tot beschadigingen en letsel.

De wijnklimaatkast wordt met een vaste deuraanslag geleverd. Verander de draairichting van de deur in geen geval zelf.

Neem contact op met de Miele-klantendienst als de draairichting van de deur moet worden veranderd.

Side-by-side

Deze wijnklimaatkast kan samen met een koeltoestel of andere wijnklimaatkast “side-by-side” worden geplaatst. In het volgende overzicht kunt u zien welke side-by-side-inbouwmogelijkheden er zijn voor de wijnklimaatkast.

Afhankelijk van de inbouwsituatie heeft u voor de side-by-side-montage de side-by-side-montageset nodig (zie hoofdstuk “Accessoires”, paragraaf “Apart te bestellen accessoires”).

Er staat in de montagehandleiding van de side-by-side-montageset beschreven hoe u de toestellen moet bevestigen.

... met tussenwand

Wand **a** tussen de naast elkaar geplaatste wijnklimaatkasten/koeltoestellen moet **minimaal 16 mm** dik zijn.

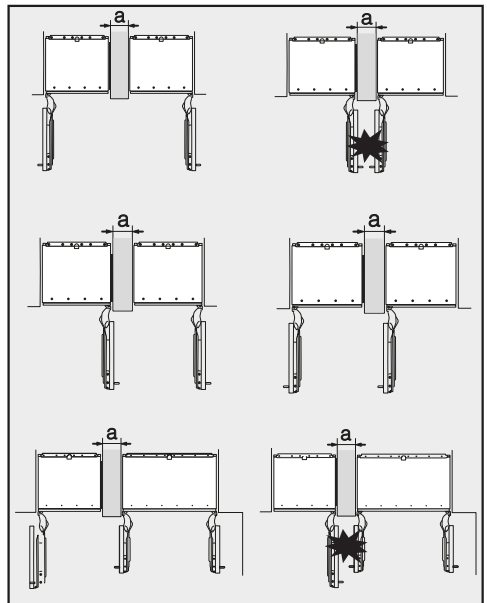

Als de deuraanslagen van de beide toestellen naast elkaar liggen, dient u er zeker voor te zorgen dat de meubelfronten en de handgrepen dik genoeg zijn, zodat de deuren niet tegen elkaar klappen en beschadigd raken als ze tegelijkertijd geopend worden.

De wijnklimaatkasten/koeltoestellen worden elk met het bijgeleverde montagemateriaal in hun inbouwnis bevestigd.

Als tussenwand **a smaller is dan 160 mm**, heeft u de zijwandverwarming uit de side-by-side-montagekit nodig om het ontstaan van condenswater en eventuele gevolgschade daarvan te voorkomen.

Houd er bij de planning van de inbouwnissen rekening mee dat de inbouwnis waarin het toestel met de zijwandverwarming wordt ingebouwd in principe **4 mm** breder moet zijn (zie hoofdstuk "Installatie", paragraaf "Inbouwmaten").

Als tussenwand **a dikker is dan 160 mm**, heeft u de side-by-side-montagekit niet nodig ; er is ook geen zijwandverwarming nodig.

... zonder tussenwand

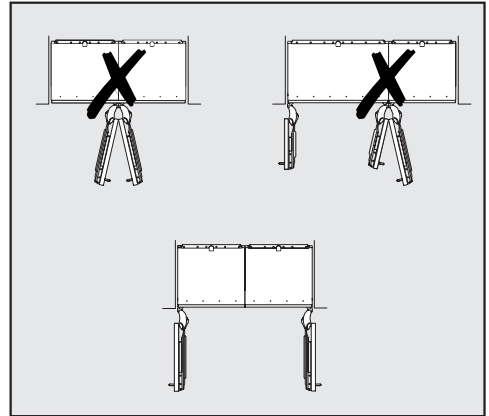

Als er tussen de naast elkaar geplaatste wijnklimaatkasten/koeltoestellen geen wand zit, moeten de wijnklimaatkasten/koeltoestellen met behulp van de side-by-side-montageset direct met elkaar worden verbonden. Bovendien moet de zijwandverwarming geïnstalleerd worden om het ontstaan van condenswater en eventuele gevolgschade daarvan te voorkomen.

Installatie

Inbouwmaten

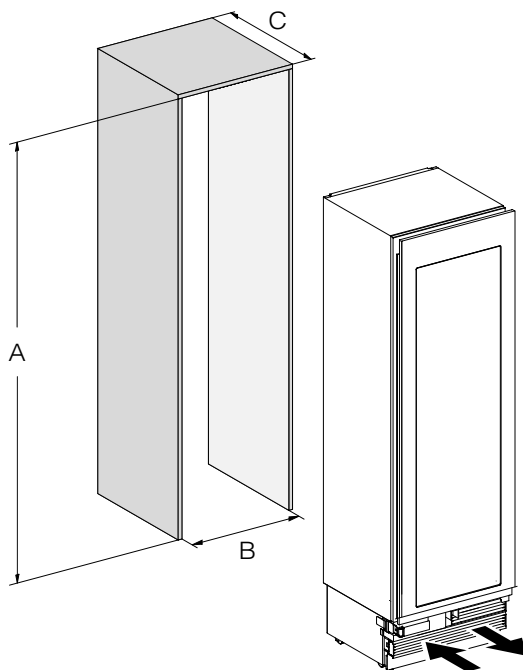

	A	B	C
KWT 26x2 Vi(S)	2134–2164 mm	610 mm	610 mm + meubelfront (19–38 mm)

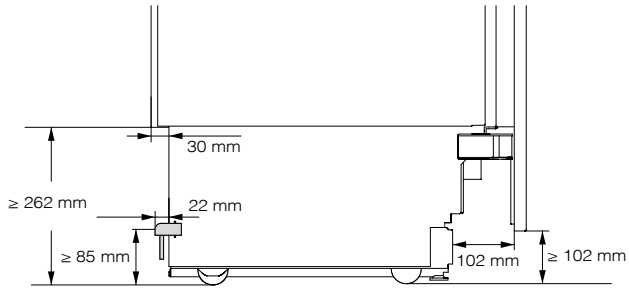

Zijaanzicht

Installatie

Afmetingen bij geopende deur (openingshoek 90°/115°)

KWT 26x2 Vi(S)

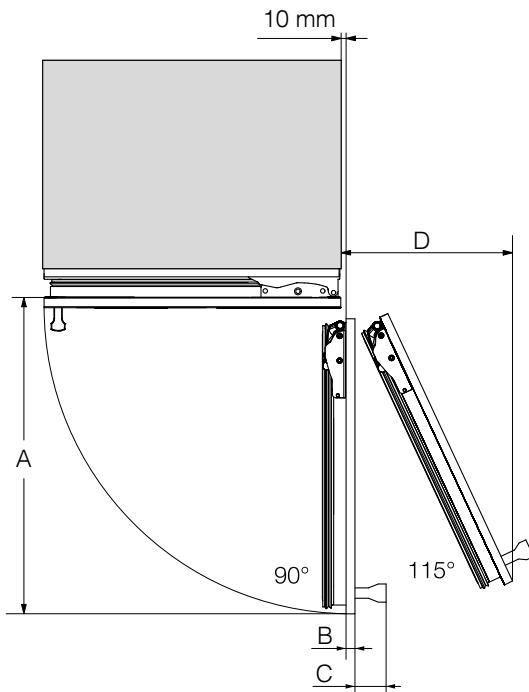

A	B*	C*	D (bij een meubelfront van 19 mm)
677 mm	Meubelfront (19–38 mm)	Deurgreep	296 mm

* De afmeting voor het meubelfront en de deurgreep varieert afhankelijk van de vormgeving van de keuken.

Afmetingen van het meubelfront

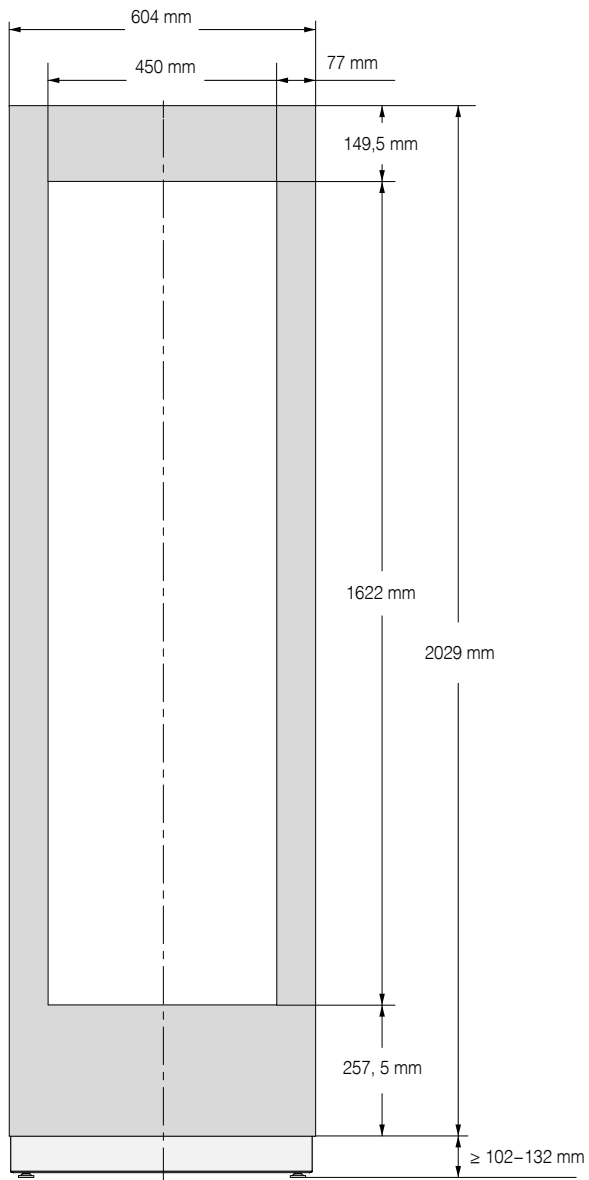

Installatie

Het inbouwen van de wijnklimaatkast

Voor u begint ...

Lees de gebruiks- en montagehandleiding aandachtig door voordat u met de inbouw van de wijnklimaatkast begint.

De wijnklimaatkast moet door een gekwalificeerde installateur overeenkomstig deze gebruiks- en montagehandleiding worden ingebouwd. De wijnklimaatkast kan alleen veilig functioneren als de wijnklimaatkast overeenkomstig de gebruiks- en montagehandleiding wordt ingebouwd en aangesloten.

 Kans op beschadiging en letsel door kantelende wijnklimaatkast.

De wijnklimaatkast is erg zwaar en neigt met geopende deur naar voren te kantelen.

Houd de deur van het toestel dicht, totdat het toestel ingebouwd en volgens de gebruiks- en montagehandleiding in de inbouwnis vastgezet is.

Vanwege het gewicht en de grootte van de wijnklimaatkast moet de montage zeker samen met een tweede persoon worden uitgevoerd.

Benodigd gereedschap:

- Drillboor met accu
 - Schroevendraaier (TX 20)
 - Boorhamer
 - Booropzetstukken afhankelijk van het materiaal van verschillende groottes
 - Hamer
 - Steeksleutel
 - Ratel, bevestiging: moer, 8 mm
 - Tape
 - Stanley mes
 - Waterpomptang
 - Waterpas
 - Meetlint
 - Potlood
- ### Overige
- Ladder
 - Steekkar

Gewicht van het meubelfront

Controleer voor de montage van het meubelfront of het toegestane gewicht van het te monteren meubelfront niet wordt overschreden :

Wijnklimaatkast	max. gewicht van het meubelfront
KWT 26x2 Vi(S)	73 kg

 Kans op beschadiging door een te zwaar meubelfront.

Een gemonteerd meubelfront dat het toegelaten gewicht overschrijdt, kan beschadigingen aan de scharnieren veroorzaken.

Deze beschadigingen kunnen onder andere tot functiestoringen leiden.

Controleer voor de montage van het meubelfront of het toegestane gewicht van het te monteren meubelfront niet wordt overschreden.

De inbouwnis afstellen

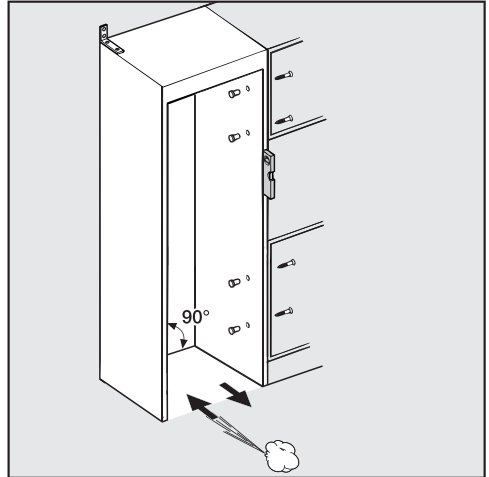

Plaats de inbouwnis voor de inbouw van de wijnklimaatkast zorgvuldig met een waterpas. De hoeken van de nis moeten in een hoek van 90° ten opzichte van elkaar staan, omdat het meubelfront anders niet precies tegen de 4 hoeken van de inbouwnis aanligt.

Installatie

Inbouwnis controleren

- Controleer de inbouwmaten (zie hoofdstuk “Installatie”, paragraaf “Inbouwmaten”).
- Controleer de positie van de elektrische aansluiting. De lengte van de aansluitkabel bedraagt 3 m.

Het stopcontact mag zich niet achter het toestel bevinden. In geval van nood moet het gemakkelijk toegankelijk zijn.

- Controleer of de deur van het toestel niet ergens tegenaan kan stoten (zie hoofdstuk “Installatie”, paragraaf “Afmetingen bij geopende deur van het toestel”).
- Bouw de wijnklimaatkast alleen in stabiele, stevige inbouwnissen in, die op vlakke en volledig rechte vloeren staan.
- Controleer de inbouwnis bovendien op de volgende criteria :
 - De zijwanden in de inbouwnis moeten vlak zijn.
 - De omliggende wanden in de inbouwnis moeten minimaal 16 mm dik zijn.
 - De omliggende wanden moeten veilig met de vloer of de wand verbonden zijn.
 - De diepte van ingekorte zijwanden moet minimaal 100 mm bedragen.

Voor de inbouw

- Haal voor het inbouwen de accessoires van de buitenkant van het toestel.
- Controleer de wijnklimaatkast op transportschade.

Plaats een beschadigde wijnklimaatkast niet.

- Controleer of alle onderdelen aan de achterwand van het toestel vrij kunnen bewegen.
- Bevestig een rest bodembedekking of dergelijke op de bodem voor de beoogde montagelocatie om de bodem tijdens de inbouw tegen beschadigingen te beschermen.

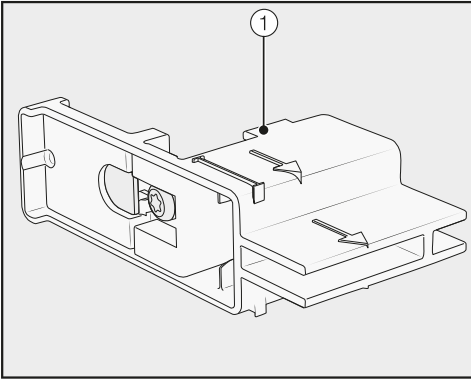

- Verwijder de instelhulpstukken ① **niet** van de deur van het toestel. De instelhulpstukken zijn later voor de plaatsing van de inbouw nis nodig.

⚠ Kans op beschadiging en letsel door kantelende wijnklimaatkast. De wijnklimaatkast kan kantelen, zodra u de bevestigingshoeken verwijdert waarmee de wijnklimaatkast aan de pallet bevestigd is. Vanwege het gewicht en de grootte van de wijnklimaatkast moet de montage **zeker samen met een tweede persoon** worden uitgevoerd.

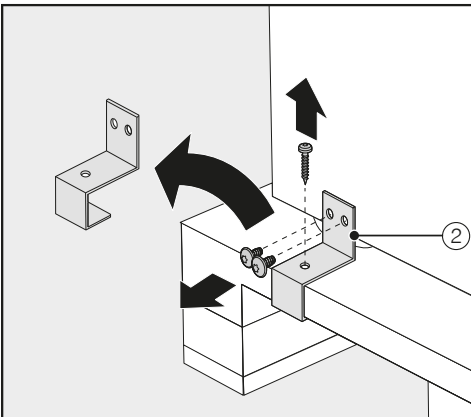

- Verwijder de bevestigingshoeken ②.

- Til de wijnklimaatkast voorzichtig en samen met meerdere personen met de achterkant van het toestel als eerste van de pallet.

⚠ Kans op beschadiging als gevolg van belasting van de vloer.

Als u de wijnklimaatkast verplaatst, kan dit leiden tot beschadigingen aan uw vloer.

Verplaats de wijnklimaatkast voorzichtig op delicate vloeren.

Zodra u de wijnklimaatkast heeft opgericht, kunt u deze over de wieltjes aan de onderaan het toestel bewegen.

Inbouwnis voorbereiden

⚠ Kans op beschadiging en letsel door kantelende wijnklimaatkast.

De wijnklimaatkast is erg zwaar en neigt met geopende deur naar voren te kantelen.

De inbouwnis moet zeker meerdere keren stevig aan de erachter of/en de erboven gelegen wand worden vastgeschroefd. Alleen zo kan de later in de inbouwnis bevestigde wijnklimaatkast tegen kantelen worden beschermd.

Gebruik voor de bevestiging van de inbouwnis ook de bijgeleverde kantelbeveiligingen.

Het montage materiaal voor de montage van de wijnklimaatkast is bijgeleverd. De meegeleverde plastic zakjes zijn met letters aangeduid.

Installatie

- Neem tijdens de afzonderlijke montageschappen de aangegeven letters in acht en gebruik het bijbehorende plastic zakje met het benodigde montage materiaal.

De kantelbeveiligingen verhinderen dat de wijnklimaatkast gaat kantelen.

Bovendien wordt met behulp van de kantelbeveiligingen de inbouw nis stevig aan de omliggende wanden bevestigd.

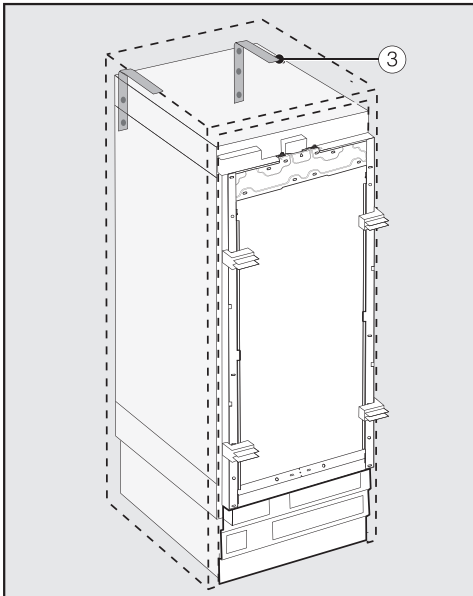

- Gebruik voor elk afzonderlijk toestel 2 kantelbeveiligingen ③, bij een toestelcombinatie (side-by-side) van 2 toestellen 4 kantelbeveiligingen.
- Positioneer de kantelbeveiligingen ③ links en rechts in de inbouw nis.

De positie van de kantelbeveiligingen in de hoogte bedraagt afhankelijk van het aansluitend instellen van de stelvoeten 2134–2164 mm vanaf de bodem van de nis.

 Kans op letsel en schade door kantelende wijnklimaatkast.

Als de kantelbeveiligingen te hoog worden bevestigd, kan de wijnklimaatkast niet door de kantelbeveiligingen worden beveiligd.

De afstand tussen de kantelbeveiligingen en de wijnklimaatkast mag niet meer dan 8 mm bedragen.

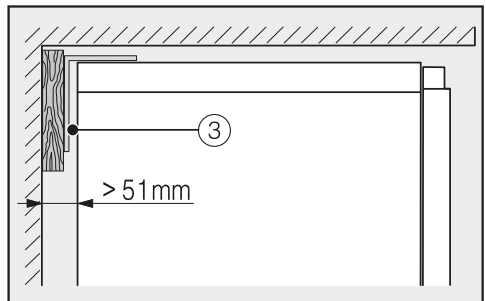
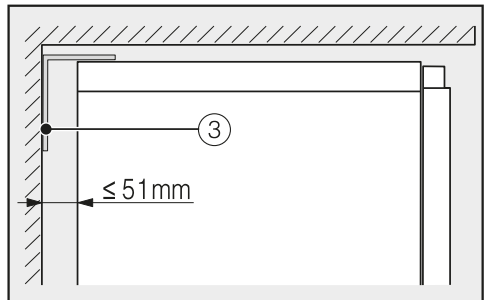

- Let erop dat de spleet tussen de achterwand van de wijnklimaatkast en de inbouw nis niet meer dan 51 mm bedraagt.
- Positioneer eventueel een houten wig achter de kantelbeveiligingen ③.

- Markeer de boorgaten met behulp van de kantelbeveiligingen aan de achterwand van de inbouwnis.

B

In de meegeleverde verpakking bevinden zich bevestigingsschroeven voor verschillende toepassingen/materialen.

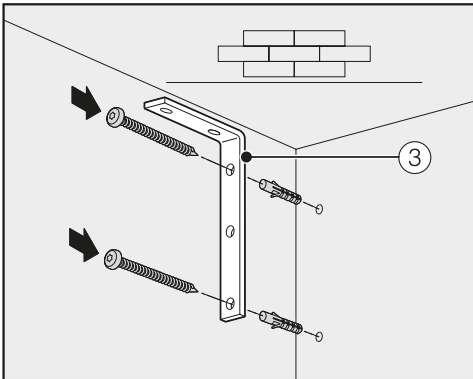

Bevestiging aan een betonnen muur

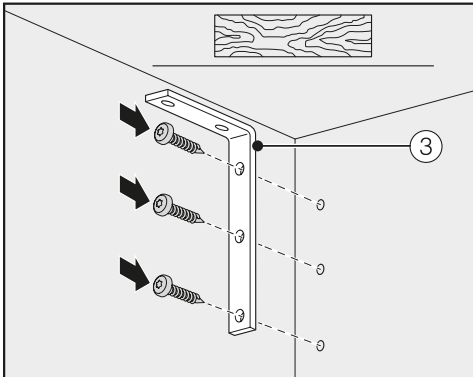

Bevestiging aan een houten muur

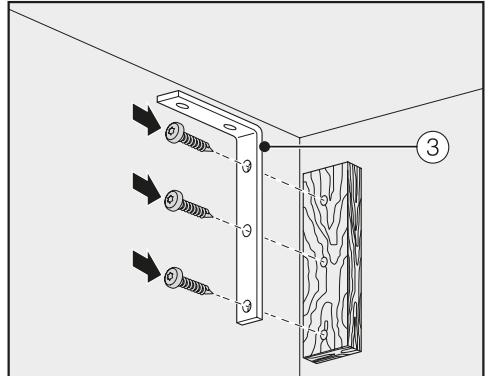

Bevestiging met een houten wig

- Verbind nu met behulp van de kantelbeveiligingen ③ de inbouwnis met de erachter of/een de erboven gelegen wand.

Installatie

Wijnklimaatkast in de inbouw nis schuiven

Let erop dat bij het inschuiven van de wijnklimaatkast in de inbouw nis de elektrische aansluiting niet beschadigd wordt.

Als u een side-by-side-opstelling van meerdere toestellen wilt, verbindt u de wijnklimaatkasten/koeltoestellen nu met elkaar (zie montagehandleiding van de side-by-side-montageset).

De sokkellijst moet van de toestelsokkel worden verwijderd, zodat de wijnklimaatkast vervolgens kan worden geplaatst.

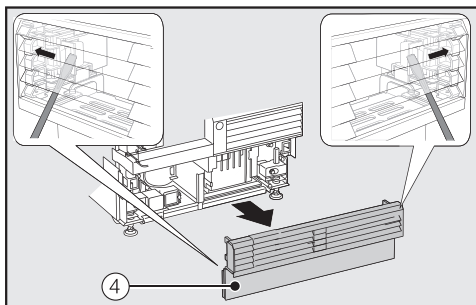

- Schuif aan beide kanten voorzichtig een sleufschroevendraaier door de rooster in de sokkellijst ④ en druk daarmee steeds de erin gelegen kunststof tongen naar buiten, zodat de sokkellijst losklikt.
- Leg de sokkellijst aan de kant.

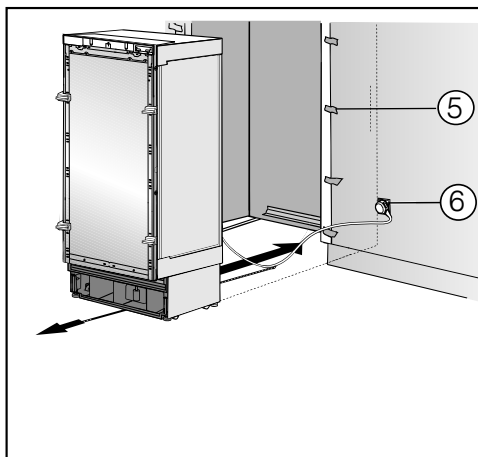

- Bescherm de omliggende meubelfronten met een afstandhouder ⑤.
- Steek de stekker van het toestel op de achterkant van de wijnklimaatkast (zie hoofdstuk “Installatie”, paragraaf “Elektrische aansluiting”).
- Steek de stekker ⑥ in het stopcontact.

Het stopcontact moet zich naast de wijnklimaatkast bevinden en gemakkelijk toegankelijk zijn.

⚠ Kans op beschadiging door elektrische overbelasting.

Elektrische overbelasting van de wijnklimaatkast kan leiden tot kortsluiting en daarmee tot beschadigingen aan uw wijnklimaatkast. Sluit bij een side-by-side-combinatie elk toestel op een ander stopcontact aan.

Tip: Bevestig een draad aan het midden van de stroomkabel en trek de kabel tijdens het inschuiven van de wijnklimaatkast onder de wijnklimaatkast door naar voren om de stroomkabel tegen vastklemmen te beveiligen.

- Schuif de wijnklimaatkast voorzichtig in de inbouw nis.
- Als de wijnklimaatkast niet zonder problemen in de inbouw nis kan worden geschoven, bijvoorbeeld omdat de bodem niet vlak is, kunt u de achterste stelvoeten een klein stukje uitdraaien (zie hoofdstuk “Installatie”, paragraaf “Wijnklimaatkast waterpas plaatsen”) en vervolgens de wijnklimaatkast in de inbouw nis schuiven.
- Verwijder de afstandhouders ⑤ van de omliggende meubelfronten.

Het waterpas plaatsen van de wijnklimaatkast

De instelhulpstukken ① aan de deur van het toestel helpen bij het waterpas plaatsen van de wijnklimaatkast in de inbouw nis.

De instelhulpstukken zijn geschikt voor een meubelfrontdikte van 19 mm of 38 mm.

- Zorg er vervolgens voor dat de wijnklimaatkast op de aangrenzende meubelfronten aansluit.

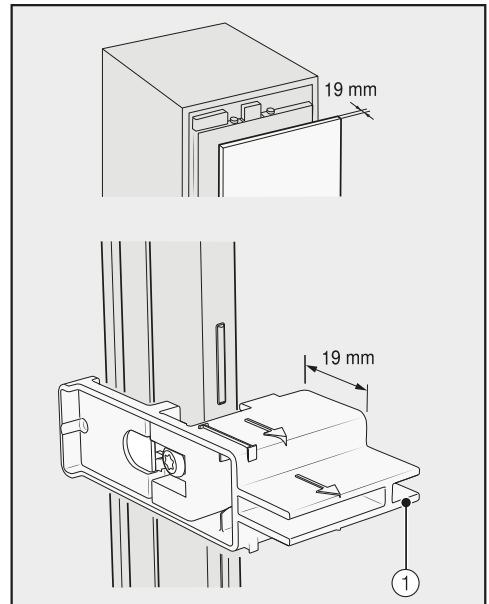

Meubelfrontdikte van 19 mm

Installatie

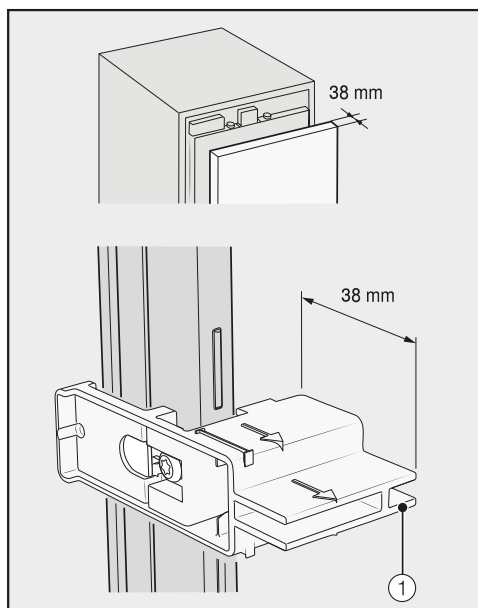

Meubelfrontdikte van 38 mm

De voorste en achterste stelvoeten zijn steeds in hoogte verstelbaar en kunnen vanuit de voorkant van het toestel worden veresteld.

⚠ Kans op beschadiging door onjuiste voetafstelling.

De voetafstelling kan door het gebruik van een accuschroevendraaier worden beschadigd.

Stel de voorste stelvoeten met de steeksleutel.

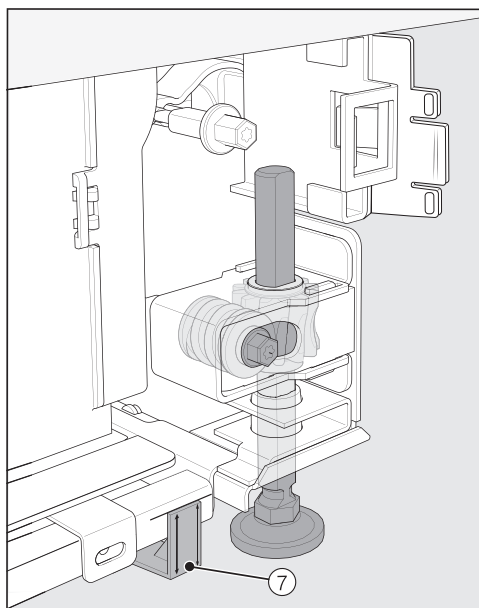

- Positioneer de meegeleverde afstandhouders ⑦ aan beide zijden bij de markeringen naast de stelvoeten voor de wijnklimaatkast.

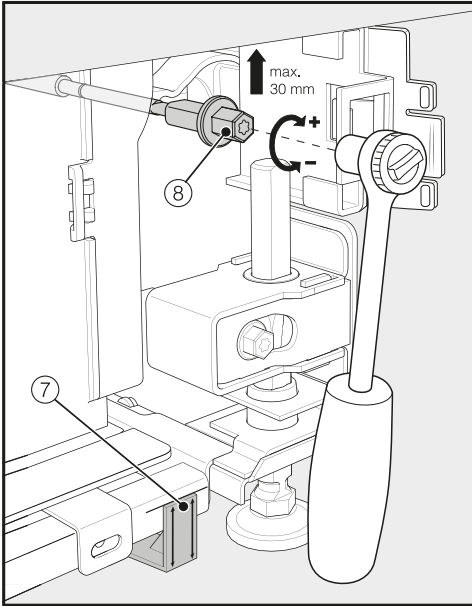

- Stel de achterste stelvoeten af met een ratel (bevestiging: moer, 8 mm) of met een schroevendraaier (TX 20) ⑧.

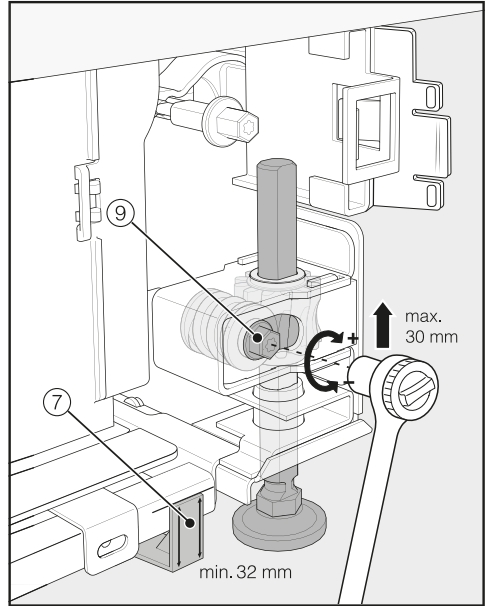

- Stel de voorste stelvoeten af met een ratel (bevestiging: moer, 8 mm) of met een schroevendraaier (TX 20) ⑨.

Tip: Volg bij het losdraaien van de stelvoeten de volgende stappen: altijd afwisselend links, rechts, etc.

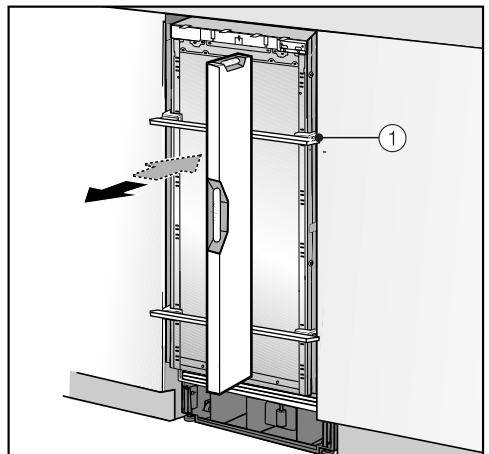

Installatie

- Leg voor het waterpas plaatsen van de wijnklimaatkast een waterpas op de instelhulpstukken ① bij de deur van het toestel.
- Draai de stelvoeten ⑧ en ⑨ aan beide zijden minimaal dusdanig ver eruit, totdat de op de sokkel aangebrachte markering de aangegeven richtmaat 32 mm bij de afstandhouder ⑦ heeft bereikt. De richtmaat van 32 mm is daarbij van toepassing op een nis-hoogte van 2134 mm.

Het waterpas plaatsen van de stelvoeten op een hoogte van minimaal 32 mm is belangrijk, zodat de ventilatie en ontluchting van de wijnklimaatkast via de toestelsokkel gegarandeerd is.

⚠ Pas op voor beschadiging van de stelvoeten door te sterke afstelling.

De achterste stelvoeten kunnen beschadigd raken.

Draai de stelvoeten **er maximaal zo ver uit** dat de op de sokkel aangebrachte markering de aangegeven richtmaat van 62 mm bij de afstandhouder heeft bereikt (bij een max. nishoogte van 2164 mm).

- Stel de wijnklimaatkast nog eens via de instelhulpstukken ① met behulp van de waterpas.

Wijnklimaatkast in de inbouw nis bevestigen

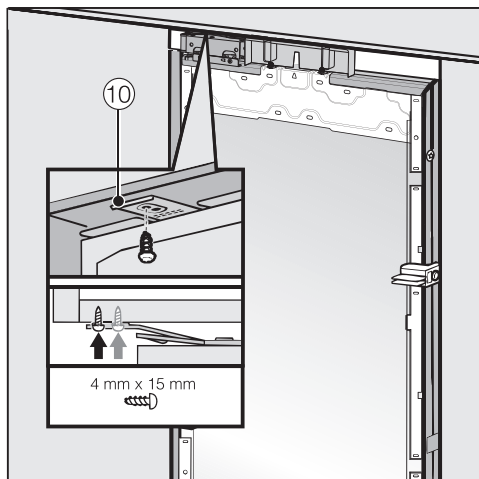

- Schroef bovenaan de kleppen van het bevestigingspaneel ⑩ aan de daarboven liggende meubels/inbouwonderdelen vast.

Als het niet mogelijk is om de wijnklimaatkast bovenaan te bevestigen, kan de wijnklimaatkast met de bevestigingskleppen aan de zijkant in de inbouw worden bevestigd :

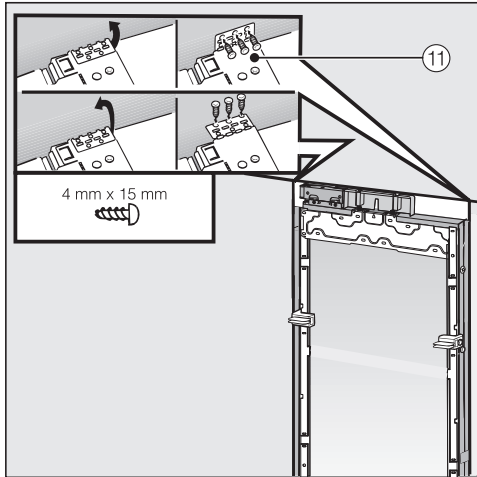

- Klap de zijdelingse bevestigingskleppen ⑪ uit.
- Schroef de bevestigingskleppen aan de zijkant ⑪ vast aan de ernaast liggende meubels/inbouwonderdelen.

- Open de deur van het toestel.

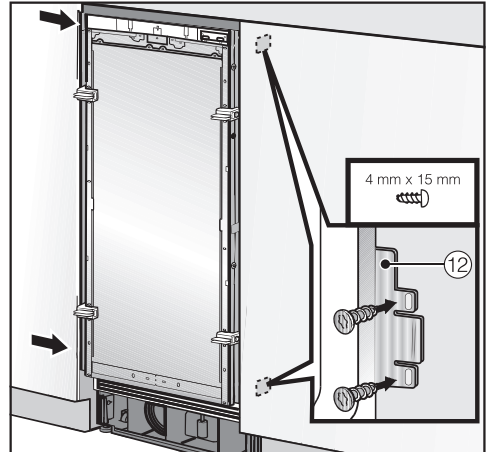

- Schroef onder- en bovenaan de kleppen van het bevestigingspaneel ⑫ aan de ernaast liggende meubels/inbouwonderdelen vast.

Bij een side-by-side-combinatie kunnen de wijnklimaatkasten/koeltoestellen alleen met de buitenliggende kant aan de ernaast liggende meubels/inbouwonderdelen worden bevestigd.

Installatie

Montage van het meubelfront voorbereiden

- Open de toesteldeur tot de aanslag.

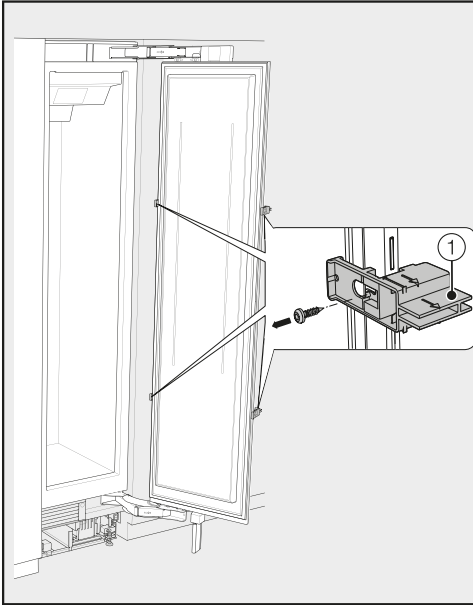

- Schroef de instelhulpstukken ① van de deur af.

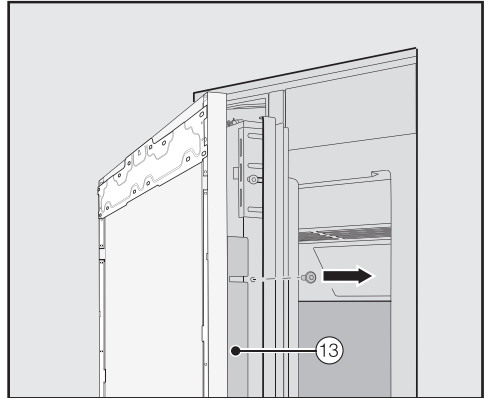

- Schroef de hoeklijsten ⑬ van de beide zijden van de deur van het toestel los en leg de hoeklijsten en schroeven even opzij. U heeft ze later opnieuw nodig.
- Sluit de toesteldeur.

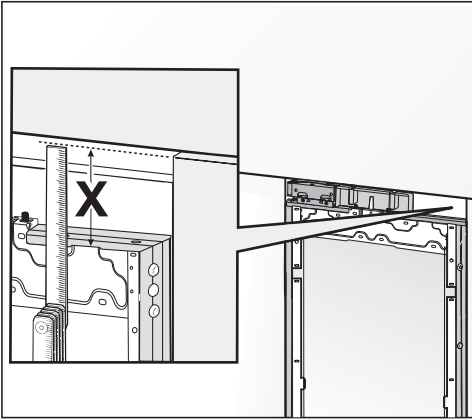

- Meet de afstand **X** tussen het montageframe en de bovenkant van het daarnaast liggende meubelfront.

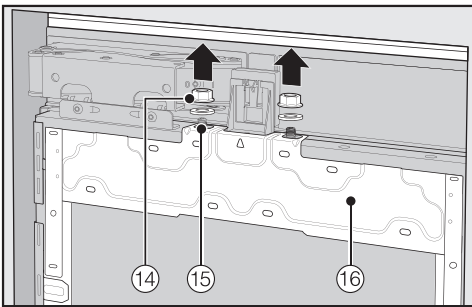

- Maak de moeren en sluitringen los (14) van de schroefbouten (15) en leg ze even opzij. U heeft ze later opnieuw nodig.
- Verwijder het montageframe (16) van de deur van het toestel naar boven toe.

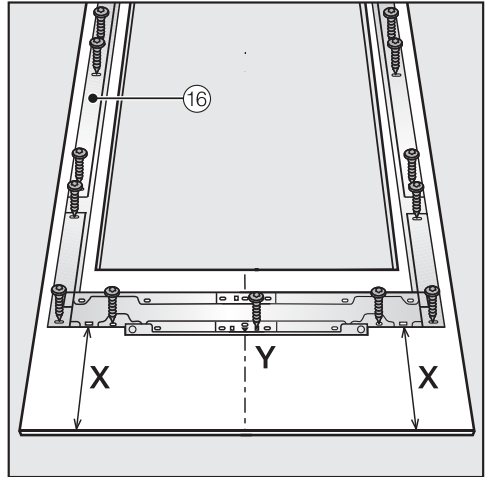

- Leg het te monteren meubelfront met de binnenzijde naar boven op een vaste ondergrond (leg er een deken onder om krassen te voorkomen).
- Markeer de afstand **X** -3 mm op de binnenzijde van het meubelfront.
- Bereken het midden **Y** van het meubelfront en markeer het.
- Plaats het montageframe (16) op het meubelfront. Let daarbij op de markeringen.
- Boor de gaten voor.



- Schroef het montageframe (16) op het meubelfront: bevestig het montageframe (16) met minstens één schroef op elk bevestigingspunt.

Installatie

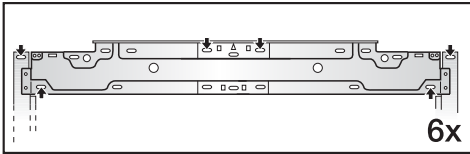

- Bevestig het montageframe ⑩ aan de bovenkant van het meubelfront met minstens 6 schroeven.

Het montageframe is met verschillende gaten voor verschillende varianten meubelfronten uitgerust.

Schroef bij de bevestiging van het montageframe altijd in het sterkste materiaal van het meubelfront. Kies daarvoor altijd een schroeflengte die een maat kleiner is dan waar het meubelfront tegen bestand is.

- Schroef naar behoefte de handgreep van binnenuit op het meubelfront (niet bij greeploze keukens).

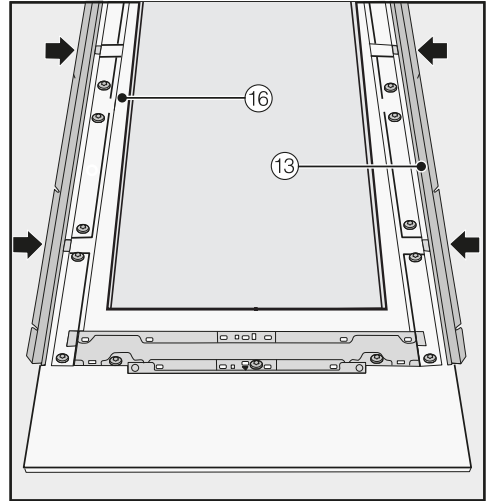

- Steek nu de randlijsten op beide zijden ⑬ tot de aanslag van de deur in de daarvoor bestemde openingen van het montageframe ⑩.

Meubelfront bevestigen en opstellen

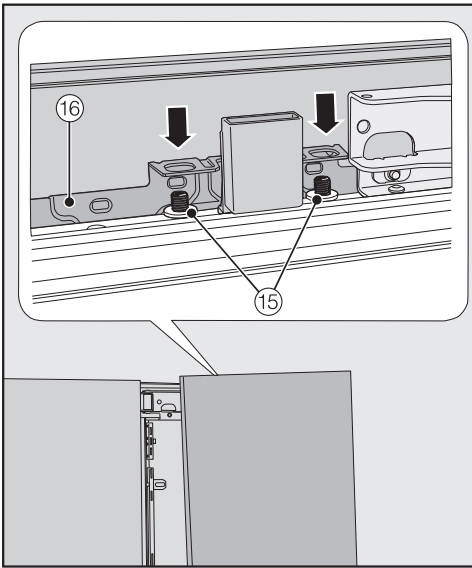

- Open de deur van het toestel en hang het meubelfront met het montageframe ⑯ van boven op de tapbouten ⑮.

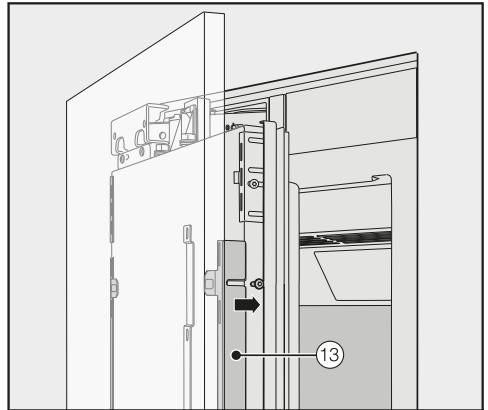

- Druk aan beide kanten de randlijsten ⑬ in de witte kunststof frames en schroef ze voor nu nog losjes vast. Extra schroeven hiervoor vindt u in de plastic zak gemarkeerd met de letter E.

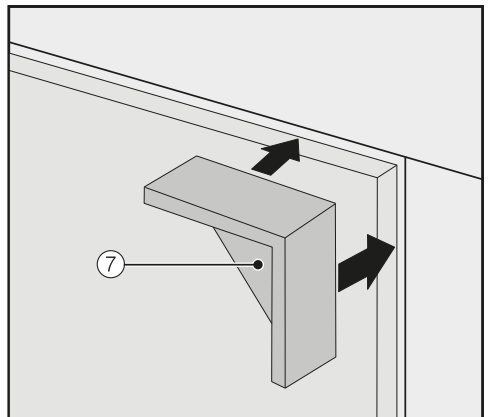

- Zet de afstandhouders ⑦ aan beide kanten bovenop de hoeken van het meubelfront.
- Sluit de deur en controleer de afstand van de deur tot de meubeldeuren daarnaast.

Installatie

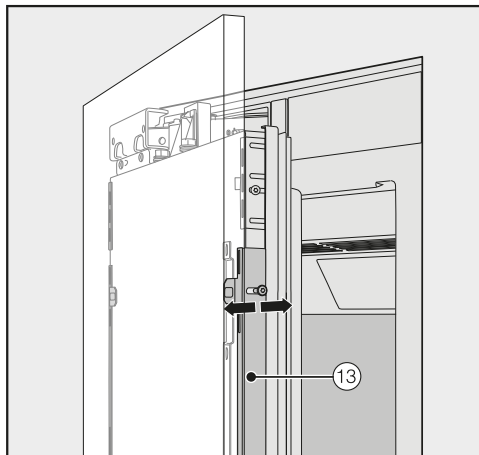

- Stel de diepte van het meubelfront zo af, dat het boven de uitsparingen in de randlijsten ⑬ komt te liggen.

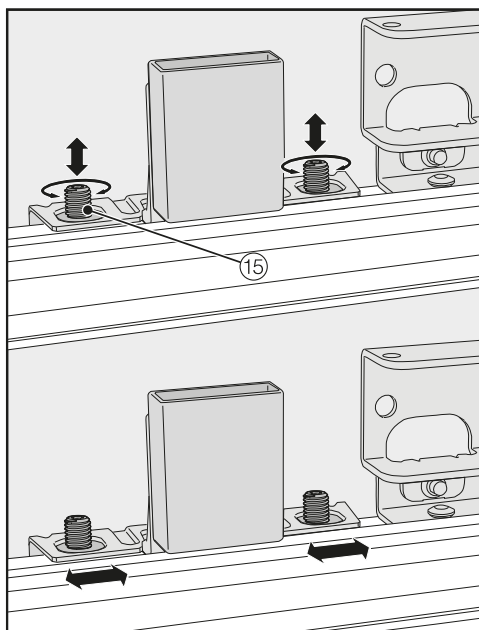

- Stel het meubelfront in de hoogte en aan de zijkenen zodanig af dat het bovenop de tapbouten ⑮ komt te liggen.

- Sluit de deur en controleer de afstand van de deur tot de meubelfronten eraansta.

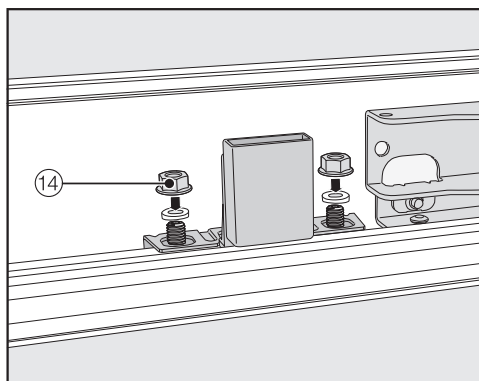

- Zet de onderlegschijven en moeren ⑭ er weer op en draai de moeren ⑭ vast. Zo wordt het meubelfront gefixeerd.

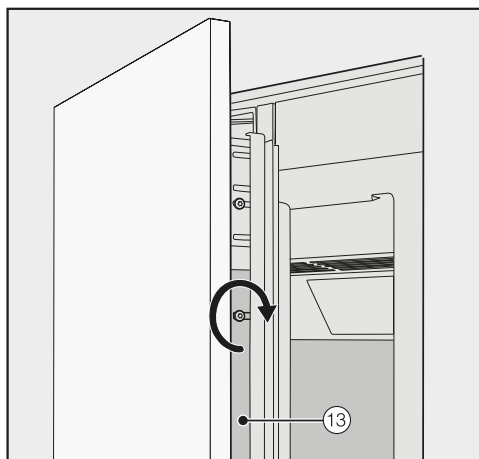

- Draai nu de schroeven in de randlijsten ⑬ vast.
- Open de deur van het toestel.
- Verwijder de afstandhouders ⑦ van het meubelfront.

Bevestigingshoeken monteren



Met de bevestigingshoek wordt het meubelfront ook onder aan de deur van het toestel bevestigd.

Monteer de bevestigingshoek pas, nadat de wijnklimaatkast (eventueel side-by-side) ingebouwd is en het meubelfront geplaatst werd.

- Open de toesteldeur tot de aanslag.

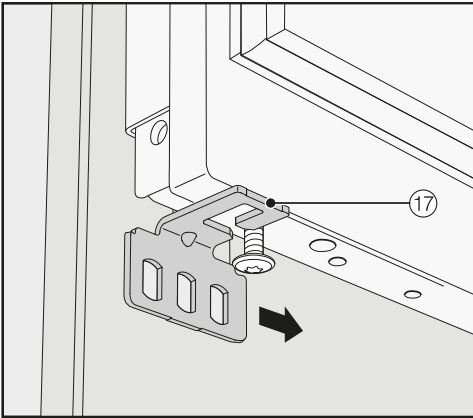

- Schuif de bevestigingshoek ⑰ van buiten op de schroef onderaan de deur.

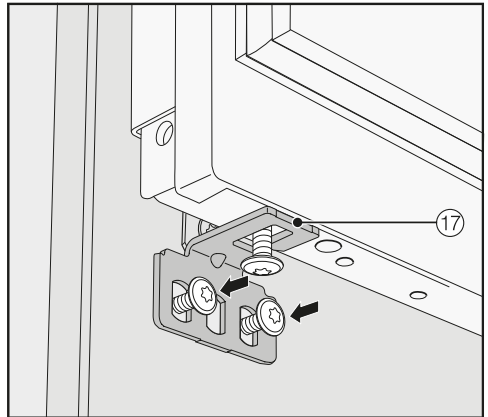
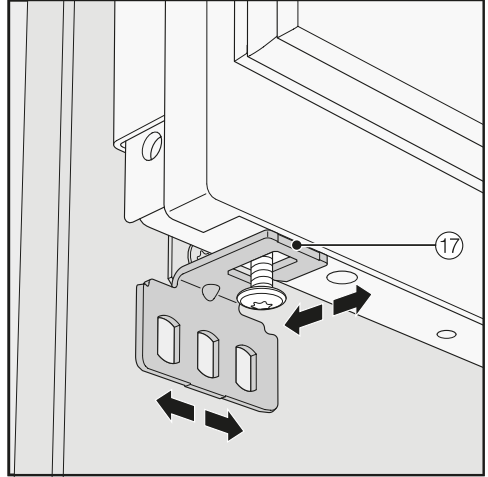

- Schroef de bevestigingshoeken ⑰ aan het meubelfront vast.

Installatie

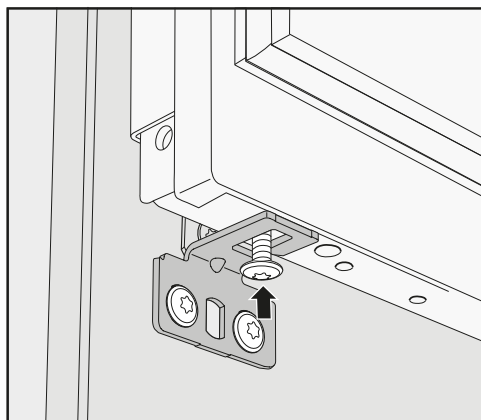

- Draai de schroef onderaan de deuren in.

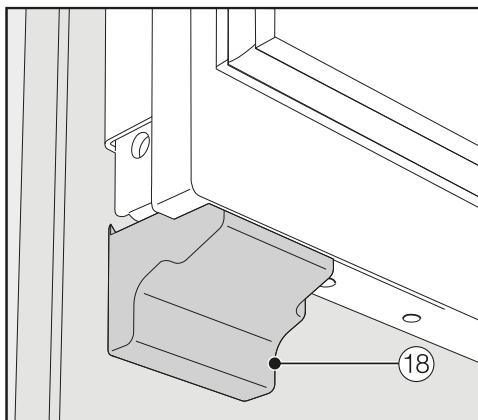

- Plaats de afdekkingen ⑱ op de bevestigingshoek, totdat u een klik hoort.

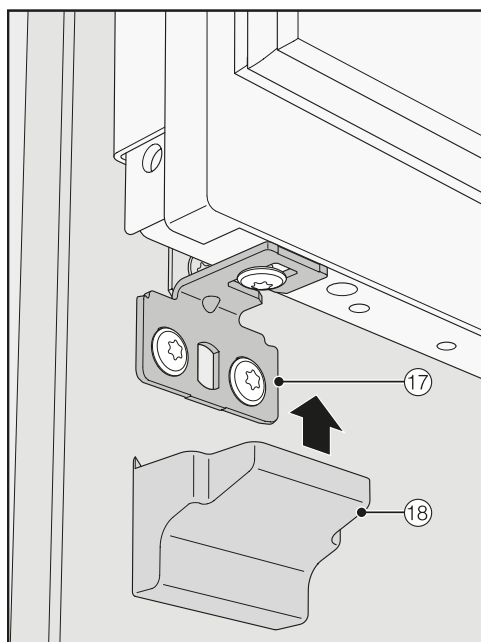

- Plaats de afdekking ⑱ op de bevestigingshoeken ⑰.

Afdekkingen bevestigen

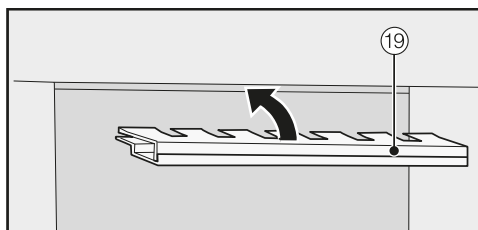

- Voordat u de afdekking ⑲ in de spleet boven de wijnklimaatkast kunt plaatsen, moet de afdekking als volgt in elkaar worden gezet:

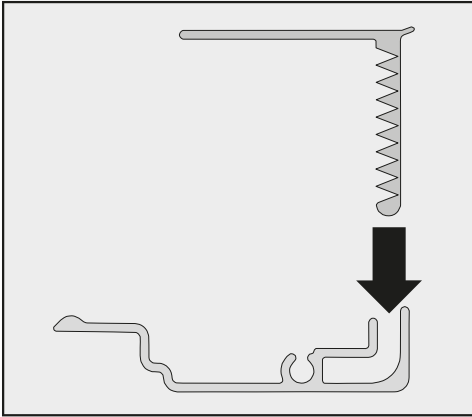

- Zet beide delen van de afdekking in elkaar.

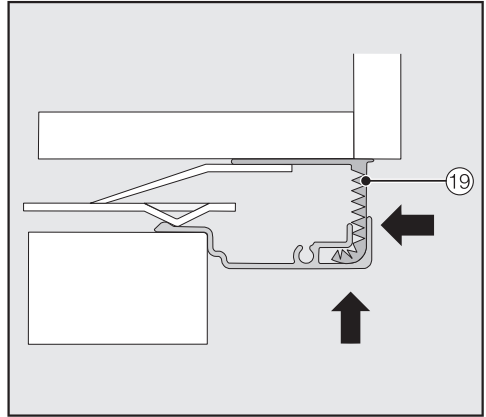

- Zet de samengestelde afdekking ⑲ in de spleet boven de wijnklimaatkast totdat deze vastklikt. Schuif daarbij beide delen van de afdekking zo ver als nodig in elkaar.

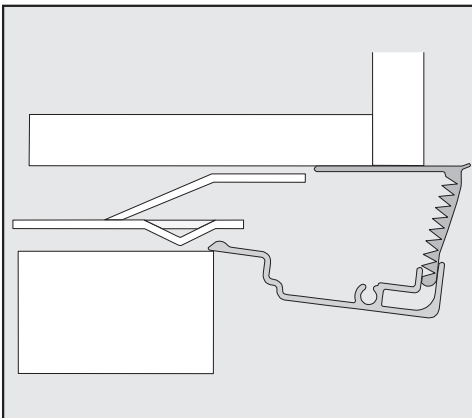

Afdekking van de zijkant

Afdekking monteren bij een side-by-side-combinatie

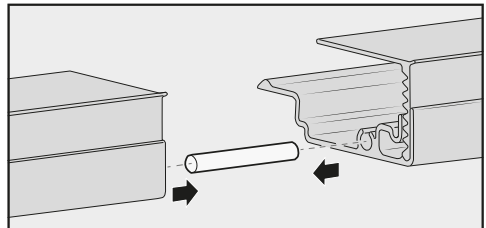

- Steek de stift (bijgesloten in de side-by-side-montageset) tot de helft in de voering van de afdekking van het linkertoestel.
- Zet de tweede afdekking op de pen en druk beide afdekkingen aan elkaar vast.
- Zet beide afdekkingen samen in de spleet boven de toestellen, totdat ze vastklikken.

Installatie

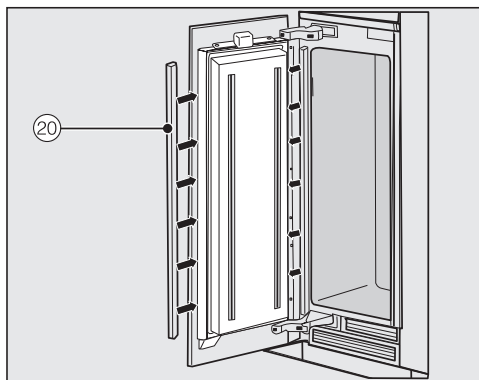

- Monteer aan beide zijkanten van de deur de kunststof afdekkingen ⑳ door ze van onder naar boven vast te drukken in de spleet tussen de deur en het meubelfront.

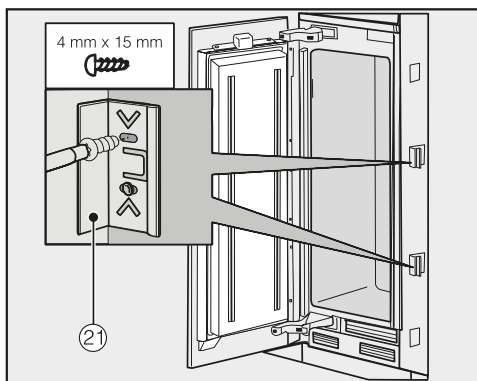

- Bevestig aan beide kanten van de wijnklimaatkast minstens 3 klemmen ㉑ voor de spleetafdekkingen.

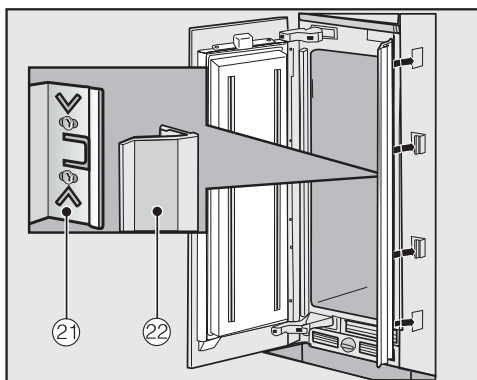

- Steek nu aan elke kant de spleetafdekkingen ㉒ op de klemmen ㉑. Bij een side-by-side-combinatie moeten deze spleetafdekkingen alleen aan de buitenkant worden geplaatst.

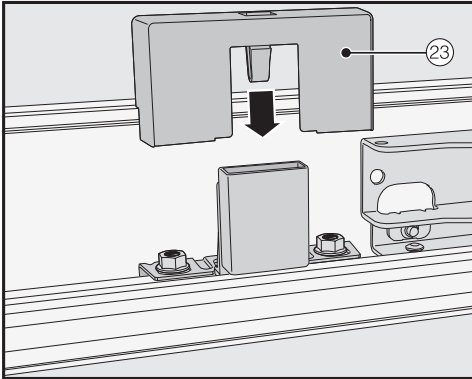

- Zet de afdekking 23 op de lichtschakelaar.

Deurafdekkingen bevestigen

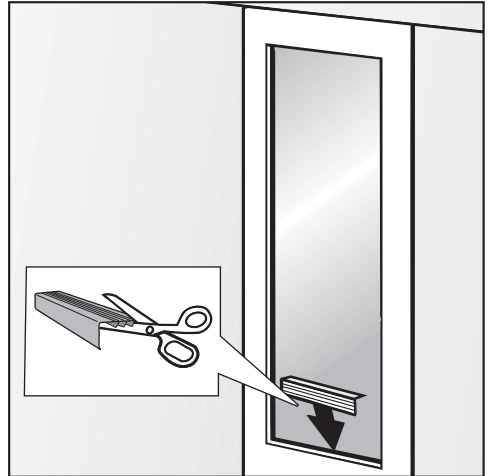

- Kort de deurafdekkingen eventueel in tot de passende breedte van de uitsparing in het meubelfront. Een extra afdeklust is voor de bepaling van de vereiste lengte bijgeleverd.

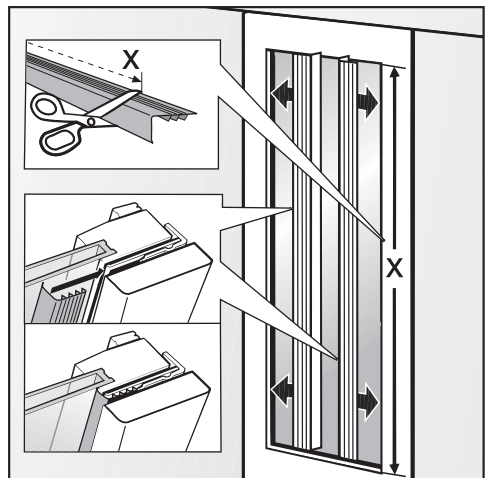

- Kort de lange deurafdekkingen voor de rechter- en linkerzijde in tot de vereiste lengte X.

Installatie

- Steek de deurafdekkingen in de spleet tussen meubelfront en glasplaat.

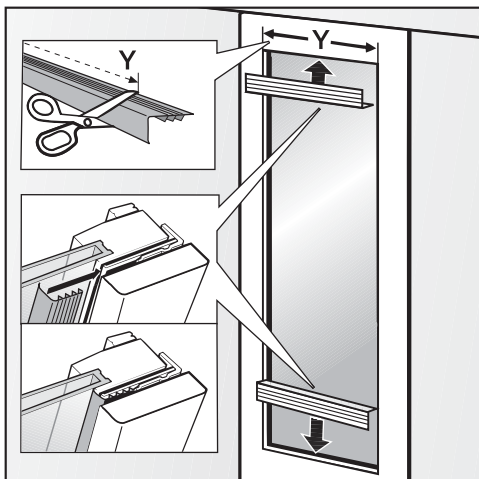

- Kort de korte deurafdekkingen voor boven en onder in tot de vereiste lengte Y.
- Steek de deurafdekkingen in de spleet tussen meubelfront en glasplaat.

De ventilatierooster en het sokkelpaneel bevestigen

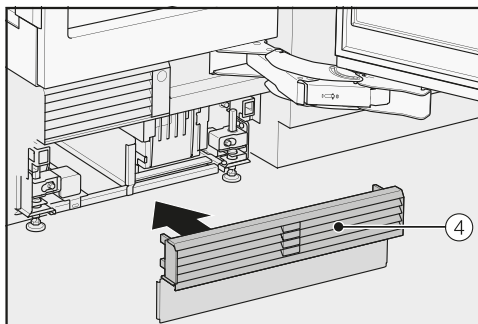

- Klik de ventilatierooster ④ onderaan in de sokkel vast.

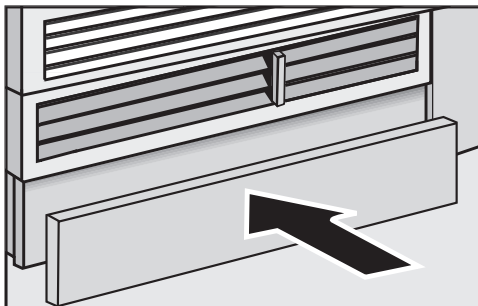

- Snijd het sokkelpaneel naar behoefte bij op de gewenste lengte en hoogte (tussen de onderkant van de sokkel en de grond).
- Bevestig het sokkelpaneel onderaan de ventilatierooster.

Openingshoek van de deur van het toestel verkleinen



De deurscharnieren van de wijnklimaatkast zijn standaard zo ingesteld dat de deur ver open kan.

Wanneer de deur van het toestel bijvoorbeeld tegen een aangrenzende muur slaat wanneer hij opengaat, moet de openingshoek tot 90° worden verkleind.

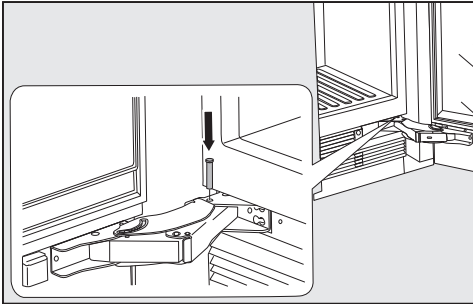

- Open de deur van het toestel.
- Zet de begrenzingspen vanaf boven in het onderste scharnier.

De openingshoek van de deur is nu beperkt tot 90°.

Installatie

Elektrische aansluiting

De wijnklimaatkast mag uitsluitend met de meegeleverde aansluitkabel (wisselstroom 50/60 Hz, 220–240 V) aangesloten worden. Een langere aansluitkabel is bij de Miele-klantendienst verkrijgbaar.

De zekering moet minstens 10 A bedragen.

Het toestel mag uitsluitend worden aangesloten op een correct geïnstalleerd stopcontact. De elektrische installatie moet conform VDE 0100 zijn uitgevoerd.

In geval van nood moet de stekker van de wijnklimaatkast direct uit het stopcontact getrokken worden. Daarom mag het stopcontact zich niet achter het toestel bevinden en moet ze makkelijk bereikbaar zijn.

Als na inbouw het stopcontact niet meer bereikbaar is, moet het toestel via een schakelaar met alle polen van de netspanning kunnen worden losgekoppeld. De contactopening in uitgeschakelde toestand moet minimaal 3 mm bedragen. Geschikte zelfuitschakelaars zijn automatische veiligheidsschakelaars, zekeringen en relais (EN 60335).

Netstekker en aansluitkabel van het koeltoestel mogen niet tegen de achterkant van het toestel aan komen, omdat ze door trillingen van de wijnklimaatkast beschadigd kunnen raken. Dat kan kortsluiting veroorzaken.

Ook andere toestellen mogen niet worden aangesloten op een stopcontact dat zich achter deze wijnklimaatkast bevindt.

Het is niet toegestaan om het toestel met een verlengsnoer op het elektriciteitsnet aan te sluiten. Met verlengsnoeren kan een veilig gebruik van de wijnklimaatkast namelijk niet worden gewaarborgd in verband met het gevaar voor oververhitting.

De wijnklimaatkast mag niet op wisselrichters worden aangesloten die bij autonome stroomvoorzieningen zoals bijv. **zonne-energie** worden toegepast.

Als de wijnklimaatkast wordt ingeschakeld, kan het bij spanningspieken om veiligheidsredenen worden uitgeschakeld. De elektronica kan beschadigd raken. De wijnklimaatkast mag ook niet in combinatie met zogenaamde **energiezuinige stekkers** worden gebruikt, omdat hierbij de energietoevoer naar de wijnklimaatkast wordt beperkt en de wijnklimaatkast te warm wordt.

Wijnklimaatkast aansluiten

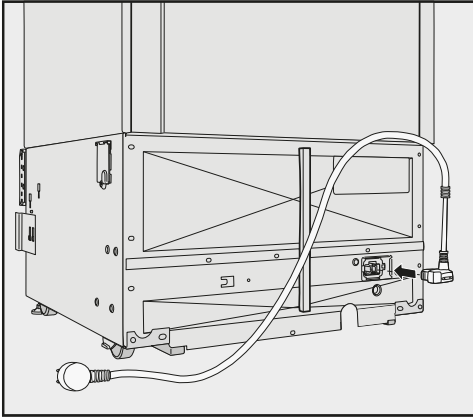

- Steek de stekker aan de achterkant van de wijnklimaatkast in het toestel.

Let erop dat de toestelstekker correct is vastgeklikt.

- Steek de stekker van de wijnklimaatkast in het stopcontact.

De wijnklimaatkast is nu op het elektriciteitsnet aangesloten.

Energie besparen

	Normaal energieverbruik	Te hoog energieverbruik
Plaatsing en onderhoud	Plaats het toestel in een ge-ventileerde ruimte.	In gesloten, niet geventileerde ruimtes.
	Stel het toestel niet bloot aan zonnestralen.	Direct blootgesteld aan zonnestralen.
	Plaats het toestel niet naast een warmtebron.	Naast een warmtebron (verwarming, fornuis).
	Zorg voor een omgevingstemperatuur van ca. 20 °C.	Bij een hoge omgevingstemperatuur vanaf 25 °C.
	Dek ventilatieroosters niet af en maak ze regelmatig stofvrij.	Met ventilatieroosters die zijn afgedekt of vol zitten met stof.
Temperatuurinstelling	10 tot 12 °C	Hoe lager de temperatuur, des te hoger het energieverbruik!

	Normaal energieverbruik	Te hoog energieverbruik
Gebruik	Laat de houten plateaus liggen op de plaats waar ze lagen toen het apparaat werd geleverd.	
	Open de toesteldeur alleen indien nodig en zo kort mogelijk. Zorg ervoor dat de wijnflessen goed gesorteerd zijn.	De deur vaak en lang openen betekent koudeverlies en instroom van warme lucht in het apparaat. De wijnklimaatkast heeft tijd nodig om opnieuw te koelen en de compressor moet langer werken.
	Zorg ervoor dat vakken niet te zwaar worden beladen, zodat de lucht kan circuleren.	Een verslechterde luchtstroom zorgt voor een verlies van koelcapaciteit.

Beschrijving van het toestel

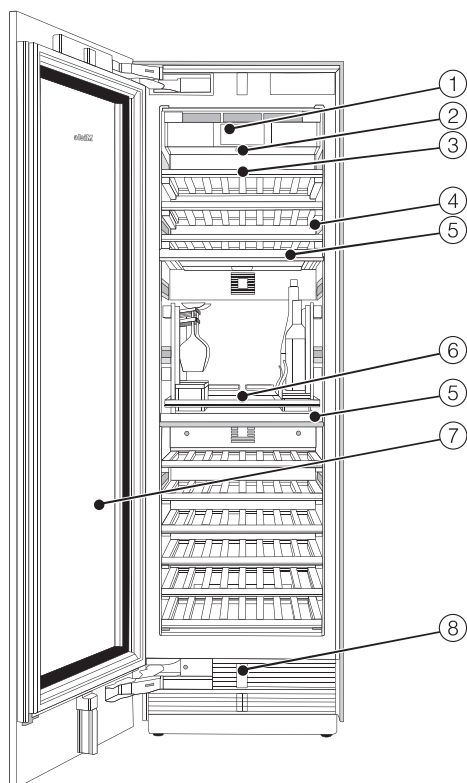

- ① Display
- ② Aan-uitschakelaar
- ③ Houten plateaus met lijsten met opschriften
- ④ Binnenverlichting
- ⑤ Isolatieplaat voor thermische scheiding van de wijnklimaatzones
- ⑥ SommelierSet*
- ⑦ Glazen deur met uv-filter
- ⑧ Automatische deuropening (Push2open/Pull2open)

Beschrijving van het toestel



*** De SommelierSet bestaat uit:**

Een glazenhouder, een flessenhouder, 2 accessoireboxen en een decanteerplaat.
Bovendien bevat de SommelierSet ook vilten plaatjes van verschillende grootte.

Beschrijving van het toestel

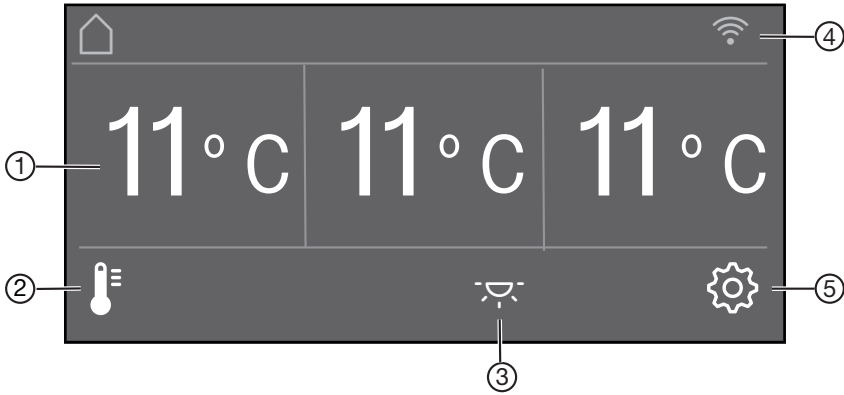





Hoofdscherm



- ① Temperatuurweergave (gewenste temperatuur) voor de 3 wijnklimaatzones
- ② Sensortoets  voor het instellen van de temperatuur en de luchtvochtigheid Δ
- ③ Sensortoets  voor het in- en uitschakelen van de binnenverlichting bij gesloten deur (sfeerverlichting)
- ④ Weergave Miele@home-verbindingstatus (alleen zichtbaar wanneer Miele@home is ingesteld)
- ⑤ Sensortoets  voor het kiezen van verschillende functies in de instellingsmodus

Instellingsmodus





In de instellingsmodus kunt u de volgende functies kiezen en hun instellingen wijzigen:

Symbool		Functie
	Taal	Instellen
	Lichtsterkte display	instellen (van donker naar licht)
	Kleurenschema	instellen (donker of licht)
	Geluidssignalen	Geluidsterkte instellen of het Geluidssignalen helemaal uitschakelen (bijv. voor het deuralarm)
	Toetssignaal	Geluidsterkte instellen of het Toetssignaal helemaal uitschakelen
°F/°C	Temperatuureenheid	instellen (°Fahrenheit of °Celsius)
	Toetsvergrendeling	aan- of uitschakelen (zie hoofdstuk “Het wijzigen van instellingen”)
	Zelftest	het systeem start opnieuw op en wordt gecontroleerd op fouten of storingen (zie hoofdstuk “Het wijzigen van instellingen”)
	Deurassistent	(Push2open of Pull2open) in- of uitschakelen (zie hoofdstuk “Het wijzigen van instellingen”)
@	Miele@home	instellen, deactiveren of de wifi-verbindingstatus controleren (zie hoofdstuk “Het wijzigen van instellingen”)

Beschrijving van het toestel

	Demo-functie	uitschakelen * (alleen zichtbaar bij ingeschakelde Demo-functie, zie hoofdstuk “Het wijzigen van instellingen”)
	Fabrieksinstellingen	Instellingen terugzetten naar de fabrieksinstellingen (zie hoofdstuk “Het wijzigen van instellingen”)
	Ambiente presenteer- teerverl.	kiezen tussen 5 verschillende instellingen van de sfeerverlichting (zie hoofdstuk “Het wijzigen van instellingen”)
	Ambiente display	Weergave van de display bij gesloten deur kiezen (zie hoofdstuk “Het wijzigen van instellingen”)
	Sabbatmodus	aan- of uitschakelen (zie hoofdstuk “Het wijzigen van instellingen”)

Symbolen in de instellingsmodus

	bladeren door de instellingsmodus of een instelling selecteren
	een instelling wijzigen (bijv. de displayhelderheid)
	een instelling bevestigen
	dit menu verlaten

Bijgeleverde accessoires

Toestelstekker

Krijtstift

Gebruik de krijtstiften voor het beschrijven van de magneetlijsten op de houten plateaus. Zo krijgt u een goed overzicht over de opgeslagen wijnsoorten.

Bij te bestellen accessoires

Miele heeft speciaal voor dit toestel handige accessoires en reinigings- en onderhoudsmiddelen in het assortiment.

Universeel microvezeldoekje

Het microvezeldoekje is handig bij het verwijderen van vingerafdrukken en ander licht vuil op roestvrijstalen fronten, panelen, ramen, meubels enz.

Frontpaneel in roestvrij staal

De frontpanelen van hoogwaardig roestvrij staal zorgen voor een bijzonder mooi design van uw wijnklimaatkast.

Daarvoor zijn er grepen en sokkelpanelen in roestvrij staallook beschikbaar.

Side-by-side-montageset

Voor het inbouwen van twee of meer wijnklimaatkasten/koeltoestellen naast elkaar heeft u de side-by-side-montageset nodig (zie hoofdstuk "Installatie", paragraaf "Side-by-side").

Scharnierhouder

Wanneer bij uw wijnklimaatkast de deurscharnieren moeten worden verwisseld, dan moet het bovenste ventilatierooster in de sokkel worden omgebouwd. Daarvoor heeft u een nieuwe scharnierhouder nodig.

Het veranderen van de draairichting van de deur kan uitsluitend uitgevoerd worden door onze klantendienst.

Bij te bestellen accessoires kunt u bij Miele (zie achterin deze gebruiksaanwijzing), in de webshop van Miele of bij de Miele-vakhandelaar verkrijgen.

Eerste ingebruikname

Voor het eerste gebruik

Laat de wijnklimaatkast na het transport ca. 1 uur staan voordat u deze aansluit.

Zo voorkomt u eventuele functiestoringen van de wijnklimaatkast.

Verpakkingsmateriaal

- Verwijder al het verpakkingsmateriaal uit de binnenruimte.

Verwijder al het verpakkingsmateriaal inclusief de folie **voordat** u de wijnklimaatkast inschakelt. De folie kan namelijk moeilijk worden verwijderd van koude oppervlakken.

De wijnklimaatkast reinigen

Neem daarbij de aanwijzingen uit het hoofdstuk “Reiniging en onderhoud” in acht.

- Reinig de binnenkant van het toestel en de accessoires.

De juiste deurassistent (Push2open/Pull2open) kiezen

De deurassistent ondersteunt u bij het openen van de deur van het toestel.

U kunt kiezen tussen de deurassistenten Push2open en Pull2open (zie hoofdstuk “Het wijzigen van instellingen”, paragraaf “Deurassistent ”).

De deurassistent Push2open is standaard ingesteld.

- Als uw wijnklimaatkast een meubelfront met handgreep heeft, kies dan de deurassistent Pull2open.
- Als uw wijnklimaatkast een meubelfront zonder handgreep heeft, kies dan de deurassistent Push2open.

SommelierSet gebruiken

- Gebruik de SommelierSet zoals beschreven in het hoofdstuk “De SommelierSet”.

De wijnklimaatkast bedienen

Door puntige of scherpe voorwerpen, zoals pennen, kunnen er krassen op de touchdisplay ontstaan.

Raak de display alleen met uw vingers aan.

Als uw vingers koud zijn, reageert de display mogelijk niet.

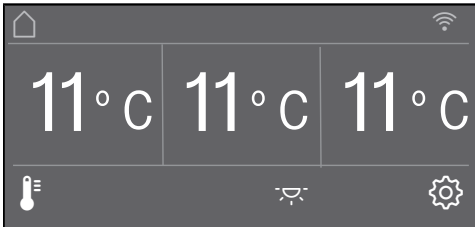

De bedieningstoetsen onder de temperatuurweergave kunnen via aanraking direct worden **gekozen**, de symbolen en teksten in of boven de temperatuurweergave worden echter alleen **weergegeven**.

De instellingsmodus

Via de instellingsmodus  kunt u verschillende functies van de wijnklimaatkast uitkiezen en deels hun instellingen wijzigen (zie hoofdstuk “Het wijzigen van instellingen”).

- Druk op de bedieningstoets  om naar de instellingsmodus te gaan.
- Kies met behulp van de sensortoetsen < en > de functie uit waarvan u de instellingen wilt wijzigen.
- Bevestig uw keuze met **OK**.
- Wijzig de instellingen naar behoefte met behulp van de bedieningstoetsen < en > of met behulp van de bedieningstoetsen + en -.
- Bevestig uw keuze met **OK**.

De **gekleurde** instelling is altijd de **gekozen** instelling. Deze kan direct met **OK** worden bevestigd.

- Druk op de bedieningstoets  als u terug wilt keren naar het vorige menu of het proces wilt afbreken.

Elke aanraking van de display wordt bevestigd met een toets signaal. Dit toets signaal kunt u uitschakelen via de instellingsmodus .

Eerste ingebruikname

Het toestel voor het eerst in gebruik nemen

- Open de deur van het toestel.

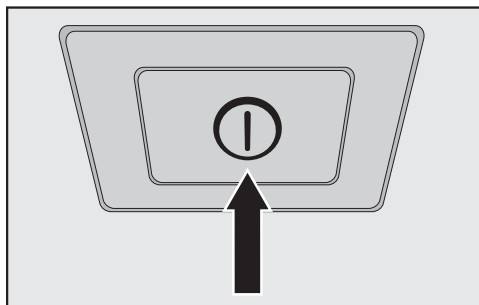



- Schakel de wijnklimaatkast in door op de aan-/uitschakelaar te drukken.

De Aan-/Uit schakelaar bevindt zich onder de display.

De wijnklimaatkast begint te koelen en de binnenverlichting gaat aan wanneer u de deur opent.

Op de display van de wijnklimaatkast verschijnt Miele.

- Schakelt u de wijnklimaatkast voor de eerste keer in, dan wordt u gevraagd om de volgende instellingen in te stellen:

- Taal instellen
(heeft u per ongeluk een verkeerde Taal gekozen, dan kunt u opnieuw naar de instellingsmodus  gaan en zich oriënteren naar het symbool  voor het instellen van de taal)
- Temperatuureenheid instellen:
°C (graden Celsius) of °F (graden Fahrenheit)
- Miele@home configureren:

- Kies verder als u Miele@home nu wilt inrichten (volg hiervoor de aanwijzingen in het hoofdstuk “Het wijzigen van instellingen”, paragraaf “Miele@home”).

- Kies overslaan als u Miele@home later wilt inrichten.

- Kies met behulp van de sensortoetsen < en > de door u gekozen instelling en bevestig die keuze met OK.

- Druk op de bedieningstoets  als u terug wilt keren naar het vorige menu.

Op de display verschijnt de melding Eerste ingebruikneming succesvol afgerond.

- Bevestig de eerste ingebruikname met OK.

Op de display verschijnt het hoofdscherm (zie hoofdstuk “Beschrijving van het toestel”, paragraaf “Hoofdscherm”).

De eerste ingebruikname kan niet worden afgebroken. Door uitschakelen van de wijnklimaatkast kan deze alleen worden onderbroken, maar na opnieuw inschakelen van de wijnklimaatkast moet de eerste ingebruikname worden voortgezet.

De wijnklimaatkast in- en uitschakelen

De wijnklimaatkast inschakelen

- Open de deur van het toestel.
- Schakel de wijnklimaatkast in door op de aan-uitschakelaar te drukken.

De wijnklimaatkast begint te koelen en de binnenverlichting gaat aan wanneer u de deur opent.

In de display van de wijnklimaatkast verschijnt Miele en aansluitend het hoofdscherm :

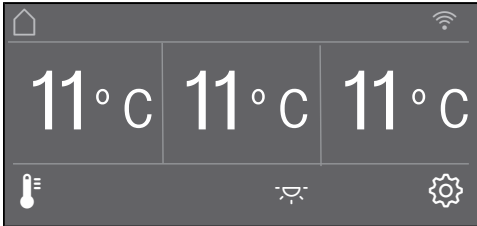

De wijnklimaatkast uitschakelen

- Schakel de wijnklimaatkast uit door op de aan-uitschakelaar te drukken.

De koeling en de binnenverlichting zijn uitgeschakeld.

Let op het volgende : de wijnklimaatkast is niet spanningsvrij wanneer deze wordt uitgeschakeld met de aan-uitschakelaar.

Bij langere afwezigheid

Wanneer u de wijnklimaatkast langere tijd niet gebruikt, doe dan het volgende:

- schakel de wijnklimaatkast uit,
- trek de stekker uit het stopcontact of schakel de zekering van de huisinstallatie uit,
- reinig de wijnklimaatkast, en
- laat de deur open staan om de wijnklimaatkast te verluchten en te voorkomen dat er geurtjes ontstaan.

Als de wijnklimaatkast bij langere afwezigheid wordt uitgeschakeld, maar niet wordt gereinigd, bestaat er gevaar voor schimmelvorming als de wijnklimaatkast gesloten blijft. De klimaatkast moet dus zeker gereinigd worden.

Overige instellingen wijzigen

Via de instellingsmodus  kunt u verschillende functies van de wijnklimaatkast uitkiezen, deels hun instellingen wijzigen en zo uw wijnklimaatkast aanpassen aan uw behoeftes.

Hierna worden alleen de functies in de instellingsmodus  beschreven die verdere toelichting vereisen.

Als u zich in de instellingsmodus  bevindt, worden het deuralarm en andere waarschuwingmeldingen automatisch onderdrukt.

Toetsvergrendeling / in- of uitschakelen

Schakel de Toetsvergrendeling in als u uw wijnklimaatkast wilt beschermen tegen ongewilde temperatuurwisselingen of ongewilde wijzigingen in de instellingsmodus .

- Kies in de instellingsmodus  met behulp van de bedieningstoetsen < en > Toetsvergrendeling en bevestig uw keuze met *OK*.
- Schakel de toetsenvergrendeling in met behulp van de bedieningstoetsen < en > Aan of Uit en bevestig uw keuze met *OK*.
- Sluit de deur van het toestel. Pas daarna wordt de toetsenvergrendeling geactiveerd.

Een ingeschakelde toetsenvergrendeling wordt niet weergegeven op de display.



Als u tijdens een ingeschakelde toetsenvergrendeling een bedieningstoets gebruikt, verschijnt op de display de melding **Houd de OK-toets 6 seconden ingedrukt om het apparaat te ontgrendelen.**

- Volg de aanwijzing op de display.

De display wordt even ontgrendeld en u kunt de gewenste instellingen wijzigen. Door het sluiten van de deur van het toestel wordt de toetsenvergrendeling opnieuw ingeschakeld.

Zelftest uitvoeren

Voer de Zelftest uit wanneer u het gevoel heeft dat uw wijnklimaatkast niet volledig functioneert en moet worden gecontroleerd op eventuele storingen.

- Kies in de instellingsmodus  met behulp van de bedieningstoetsen < en > Zelftest en bevestig uw keuze met OK.
- Druk op de bedieningstoets  als u het proces wilt afbreken.

De Zelftest start en de wijnklimaatkast wordt gecontroleerd op eventuele fouten en storingen.

- Als met behulp van de zelftest geen fouten of storingen worden ontdekt, verschijnt op de display de melding **Systeem start opnieuw**.
- Als met behulp van de zelftest fouten of storingen worden ontdekt, dan verschijnen deze foutmeldingen aansluitend op de display.

Tevens klinkt er een waarschuwingssignaal.

- Als de zoemer u stoort, dan kunt u deze voortijdig uitschakelen door op de bedieningstoets  te drukken.
- Noteer de weergegeven foutmelding(en).
- Neem contact op met de Miele-klantendienst en informeer hen over de weergegeven foutmelding(en).
- Bevestig de melding met OK.

Op de display verschijnt de melding **Systeem start opnieuw**.

De wijnklimaatkast schakelt zichzelf snel uit en weer in.

Op de display verschijnt de melding **Zelftest voltooid**.

- Bevestig de melding met OK.

Op de display verschijnt opnieuw het hoofdscherm.

Deurassistent inschakelen

U kunt kiezen tussen de deurassistenten **Push2open** en **Pull2open**.

De deurassistent **Push2open** is standaard ingesteld.

De deurassistent **Push2open** is geschikt voor greeploze meubelfronten. De deur van het toestel gaat vanzelf een stukje open wanneer u er zachtjes tegen duwt.

De deurassistent **Pull2open** is geschikt voor meubelfronten met handgreep. De deur van het toestel gaat eenvoudig en met weinig kracht open.

 **Risico op beschadiging door voortijdig sluiten van de deur.**

Bij een ingeschakelde deurassistent kan herhaald voortijdig sluiten van de deur leiden tot schade en functiestoringen.

Stop met het vasthouden of sluiten van de deur zolang de automatische deuropening nog in werking is. Als u de deur alsnog gesloten heeft, laat deze dan 5 minuten dicht. De automatische deuropening treedt opnieuw in werking.

Push2open inschakelen

- Kies in de instellingsmodus  met behulp van de sensortoetsen < en > **Deurassistent** en bevestig uw keuze met OK.

Overige instellingen wijzigen

- Kies met behulp van de sensortoetsen < en > Modus en bevestig uw keuze met *OK*.
- Kies met behulp van de sensortoetsen < en > Push2open en bevestig uw keuze met *OK*.
- Druk op de sensortoets ↩, om naar het vorige menuniveau terug te gaan.

– Intensiteit instellen

U kunt daarnaast de intensiteit van de functie Push2open instellen. Hoe lager de ingestelde intensiteit, des te minder kracht heeft u nodig bij het drukken op de deur.

- Kies in de instellingsmodus ⚙ met behulp van de sensortoetsen < en > Deurassistent en bevestig uw keuze met *OK*.
- Kies in de instellingsmodus ⚙ met behulp van de sensortoetsen < en > Intensiteit en bevestig uw keuze met *OK*.
- Kies met behulp van de sensortoetsen < en > de intensiteit naar uw wens (Laag, Gemiddeld, Hoog) en bevestig uw keuze met *OK*.

– Duur AutoClose instellen

U kunt daarnaast instellen hoe lang de deur geopend moet blijven totdat deze zelfstandig sluit.

- Kies in de instellingsmodus ⚙ met behulp van de sensortoetsen < en > Deurassistent en bevestig uw keuze met *OK*.
- Kies in de instellingsmodus ⚙ met behulp van de sensortoetsen < en > AutoClose en bevestig uw keuze met *OK*.
- Kies met behulp van de sensortoetsen + en – de gewenste duur (5–30 seconden) en bevestig uw keuze met *OK*.



De deur is zo beveiligd dat ze niet onbedoeld geopend kan worden: als u de deur niet opentrekt, gaat deze na de door u bepaalde duur vanzelf weer dicht.

Pull2open inschakelen

- Kies in de instellingsmodus ⚙ met behulp van de sensortoetsen < en > Deurassistent en bevestig uw keuze met *OK*.
- Kies met behulp van de sensortoetsen < en > Modus en bevestig uw keuze met *OK*.
- Kies met behulp van de sensortoetsen < en > Pull2open en bevestig uw keuze met *OK*.
- Druk op de sensortoets ↩, om naar het vorige menuniveau terug te gaan.

– Intensiteit instellen

U kunt daarnaast de intensiteit van de functie Pull2open instellen. Hoe lager de ingestelde intensiteit, des te minder kracht heeft u nodig bij het trekken aan de deur.

- Kies in de instellingsmodus  met behulp van de sensortoetsen < en > Deurassistent en bevestig uw keuze met *OK*.
- Kies in de instellingsmodus  met behulp van de sensortoetsen < en > Intensiteit en bevestig uw keuze met *OK*.
- Kies met behulp van de sensortoetsen < en > de intensiteit naar uw wens (Laag, Gemiddeld, Hoog) en bevestig uw keuze met *OK*.

Deurassistent uitschakelen

- Kies in de instellingsmodus  met behulp van de sensortoetsen < en > Deurassistent en bevestig uw keuze met *OK*.
- Kies met behulp van de sensortoetsen < en > Modus en bevestig uw keuze met *OK*.
- Kies met behulp van de sensortoetsen < en > Uit en bevestig uw keuze met *OK*.
- Druk op de sensortoets , om naar het vorige menuniveau terug te gaan.

Overige instellingen wijzigen

Miele@home

Uw wijnklimaatkast heeft een geïntegreerde WiFi-module.

Af fabriek is de netwerkfunctie gedeactiveerd.

Om hem te kunnen gebruiken, heeft u het volgende nodig:

- een WiFi-netwerk
- de Miele@mobile-app
- een Miele-gebruikersaccount. De gebruikersaccount kunt u aanmaken via de Miele@mobile-app.

De Miele@mobile-app helpt u bij de verbinding tussen de wijnklimaatkast en uw eigen WiFi-netwerk.

Nadat u de wijnklimaatkast in uw WiFi-netwerk heeft opgenomen, kunt u met de app bijvoorbeeld de volgende handelingen uitvoeren:

- informatie over de status van uw wijnklimaatkast opvragen
- instellingen van uw wijnklimaatkast wijzigen

Als u de wijnklimaatkast in uw WiFi-netwerk opneemt, wordt het energieverbruik hoger, ook als de wijnklimaatkast is uitgeschakeld.

Zorg ervoor dat op de opstellingsplaats van uw wijnklimaatkast het signaal van uw WiFi-netwerk sterk genoeg is.

Beschikbaarheid WiFi-verbinding

De WiFi-verbinding deelt een frequentiebereik met andere toestellen (zoals microgolfovens, op afstand bestuurbaar speelgoed). Hierdoor kunnen tijdelijke of volledige verbindingsofouten optreden. Een constante beschikbaarheid van de aangeboden functies kan daarom niet worden gegarandeerd.

Beschikbaarheid van Miele@home

Het gebruik van de Miele@mobile-app is afhankelijk van de beschikbaarheid van de Miele@home-services in uw land.

De service Miele@home is niet in elk land beschikbaar.

Informatie over de beschikbaarheid vindt u op de website www.miele.com.

Miele@mobile-app

De Miele@mobile-app kunt u gratis downloaden uit de Apple App Store[®] of de Google Play Store[™].



Overige instellingen wijzigen

Uw wijnklimaatkast via de Miele@mobile-app in het netwerk opnemen

Voor de aanmelding heeft u nog het volgende nodig :

- het wachtwoord van uw WiFi-netwerk
- het wachtwoord van de wijnklimaatkast

Het wachtwoord van de wijnklimaatkast is het serienummer dat u op het typeplaatje vindt.

Het typeplaatje vindt u aan de binnenkant van de wijnklimaatkast.



Als bijvoorbeeld het serienummer “78000001” is, is het wachtwoord “78000001”.

- Kies in de instellingsmodus  met behulp van de sensortoetsen < en > Miele@home en bevestig uw keuze met OK.

In de display verschijnt : instellen.

- Bevestig uw keuze met OK.
- Kies met behulp van de sensortoetsen < en > Per app en bevestig uw keuze met OK.
- Start de Miele@mobile-app en volg de verdere aanwijzingen in de app.

- Zodra uw wijnklimaatkast succesvol via de app in uw WiFi-netwerk is opgenomen, verschijnt in de display van de wijnklimaatkast Verbinding geslaagd.
- Bevestig de procedure opnieuw met OK.

Bij een actieve WiFi-verbinding verschijnt in de display .

Overige instellingen wijzigen

Uw wijnklimaatkast via WPS in het netwerk opnemen

Voor deze verbindingmethode moet uw router beschikken over de WPS-functie.

- Kies in de instellingsmodus  met behulp van de bedieningstoetsen < en > Miele@home en bevestig uw keuze met *OK*.

Op de display verschijnt instellen.

- Bevestig uw keuze met *OK*.
- Kies met behulp van de sensortoetsen < en > Per WPS en bevestig uw keuze met *OK*.
- Volg de aanwijzingen op de display.
- Bevestig de procedure met *OK*.

Om de Miele@home-functies te kunnen gebruiken, dient u uw wijnklimaatkast ook in de app aan te melden.

- Zodra uw wijnklimaatkast succesvol via WPS in uw thuisnetwerk is opgenomen, verschijnt op de display *Verbinding geslaagd*.
- Bevestig de procedure opnieuw met *OK*.

Bij een actieve WiFi-verbinding verschijnt op de display .

Miele@home deactiveren

- Kies in de instellingsmodus  met behulp van de bedieningstoetsen < en > Miele@home en bevestig uw keuze met *OK*.
- Kies met behulp van de sensortoetsen < en > deactiveren en bevestig uw keuze met *OK*.

Op de display verschijnt de melding *Deactivering geslaagd*.

- Bevestig de melding met *OK*.

Uw wijnklimaatkast wordt nu afgemeld van uw WiFi-netwerk.

Het symbool  verdwijnt van de display.

Miele@home activeren

Als Miele@home eerder is geactiveerd, maar de verbinding is verbroken, moet u de verbinding opnieuw activeren.

- Kies in de instellingsmodus  met behulp van de sensortoetsen < en > Miele@home en bevestig uw keuze met *OK*.
- Kies met behulp van de sensortoetsen < en > activeren en bevestig uw keuze met *OK*.

Op de display verschijnt de melding *Activering geslaagd*.





- Bevestig de melding met *OK*.

Bij een actieve wifi-verbinding verschijnt op de display .

Wifi-verbindingstatus controleren

- Kies in de instellingsmodus  met behulp van de sensortoetsen < en > Miele@home en bevestig uw keuze met **OK**.
- Kies met behulp van de sensortoetsen < en > Status verbinding en bevestig uw keuze met **OK**.

Op de display verschijnt een melding over de wifi-verbindingstatus:

-  verbonden: er is een sterke verbinding,
-  verbonden: er is een matige verbinding,
-  verbonden: er is een zwakke verbinding,
- : er is geen verbinding.

Miele@home opnieuw inrichten

Als uw WiFi-netwerk is gewijzigd, kunt u Miele@home voor uw wijnklimaatkast opnieuw instellen.

- Kies in de instellingsmodus  met behulp van de bedieningstoetsen < en > Miele@home en bevestig uw keuze met **OK**.
- Kies met behulp van de sensortoetsen < en > Opnieuw instellen en bevestig uw keuze met **OK**.

Op de display verschijnt de melding Configuratie resetten?

- Kies met behulp van de bedieningstoetsen < en > ja of nee en bevestig uw keuze met **OK**.

Netwerkconfiguratie herstellen

Herstel de fabrieksinstellingen van de wijnklimaatkast wanneer u het koeltoestel wegdoet, verkoopt of een gebruikt koeltoestel gaat gebruiken. Hierbij wordt ook de netwerkconfiguratie hersteld, zodat alle persoonlijke gegevens van de wijnklimaatkast verwijderd worden. Bovendien heeft de vorige eigenaar geen toegang meer tot de wijnklimaatkast.

- U kunt de instellingen van de wijnklimaatkast herstellen naar de fabrieksinstellingen, zoals beschreven in het hoofdstuk “Instellingen herstellen naar de fabrieksinstellingen ”.

Overige instellingen wijzigen

Demo-functie ■ uitschakelen

Met de toonzaalstand kan de vakhandel de wijnklimaatkast presenteren **zonder de koeling in te hoeven schakelen**. Deze functie is niet relevant voor particulier gebruik.

Als de toonzaalstand standaard ingeschakeld is, verschijnt op de display ■.

- Kies in de instellingsmodus  met behulp van de bedieningstoetsen < en > Demo-functie en bevestig uw keuze met OK.

Op de display verschijnt de melding Druk 4 seconden op de OK-toets om de functie te deactiveren.

- Volg de aanwijzing op de display.

Op de display verschijnt de countdown De demo-functie wordt over seconden uitgeschakeld.

Op de display verschijnt de melding De demo-functie wordt uitgeschakeld. Apparaat koelt.

- Bevestig deze melding met OK.

Op de display verschijnt opnieuw het hoofdscherm.

Instellingen herstellen naar de fabrieksinstellingen

U kunt de instellingen van de wijnklimaatkast terugzetten naar de fabrieksinstellingen.

Herstel de fabrieksinstellingen van de wijnklimaatkast wanneer u het koeltoestel wegdoet, verkoopt of een gebruikt koeltoestel gaat gebruiken. Hierbij wordt ook de netwerkconfiguratie hersteld, zodat alle persoonlijke gegevens van de wijnklimaatkast verwijderd worden. Bovendien heeft de vorige eigenaar geen toegang meer tot de wijnklimaatkast.

- Kies in de instellingsmodus  met behulp van de sensortoetsen < en > Fabrieksinstellingen en bevestig uw keuze met *OK*.
- Kies met behulp van de sensortoetsen < en > *Resetten* en bevestig uw keuze met *OK*.













Na een korte wachttijd verschijnt in de display de melding *Instellingen gereset*.

- Bevestig de melding met *OK*.

De eerste ingebruikname begint opnieuw (zie hoofdstuk “Eerste ingebruikname”, paragraaf “Het toestel voor het eerst in gebruik nemen”).

De instellingen van de wijnklimaatkast worden daarbij teruggezet naar de volgende waarden :

Overige instellingen wijzigen

Functie		Standaard fabrieksinstelling
	Taal	Engels
	Lichtsterkte display	middelste waarde (4 van 7 segmenten)
	Kleurenschema	donker
	Geluidssignalen	middelste waarde (4 van 7 segmenten)
	Toetsignaal	middelste waarde (4 van 7 segmenten)
°C/°F	Temperatuureenheid	°Celsius
	Toetsvergrendeling	uitgeschakeld
	Deurassistent	Push2open
	Miele@home	uitgeschakeld
	Ambiente ver-lichting	Sfeer 2
	Ambiente display	Temperatuurweergave op display
	Sabbatmodus	uitgeschakeld
	Luchtvochtigheid	niet verhoogd
	Temperatuur in de wijnkli- maatzones	C11

Sabbatmodus in- of uitschakelen

De wijnklimaatkast beschikt ter ondersteuning van religieuze gebruiken over de Sabbathmodus.

Als de Sabbathmodus is ingeschakeld, kunt u geen instellingen wijzigen van uw wijnklimaatkast.

Let op: de deur van het toestel is stevig gesloten, omdat in de Sabbathmodus optische en akoestische signalen zijn uitgeschakeld.

- Kies in de instellingsmodus  met behulp van de bedieningstoetsen < en > Sabbathmodus en bevestig uw keuze met OK.
- Kies met behulp van de bedieningstoetsen < en > Aan of Uit en bevestig uw keuze met OK.

Bij een ingeschakelde Sabbathmodus verschijnt op de display  en de displayhelderheid wordt verminderd (de display verandert niet door het sluiten van de deur).

De volgende functies worden uitgeschakeld bij een actieve Sabbathmodus :

- de deurassistent (bij een greeploos meubelfront hoeft de deur alleen van onder of van de zijkant te worden opengetrokken)
- de verlichting
- alle geluidssignalen en optische signalen
- de temperatuurweergave
- de sfeerverlichting (indien eerder ingeschakeld)

De volgende functies kunnen nog steeds worden gebruikt:

- De sensortoets voor de instellingsmodus  om Sabbathmodus uit te schakelen.

De functie Sabbathmodus gaat na ongeveer 125 uur automatisch uit.

Overige instellingen wijzigen

Ambiente ver-lichting in- uitschakelen

Als u uw wijnflessen ook bij een gesloten deur wilt presenteren, kunt u de Ambiente ver-lichting inschakelen. De binnenverlichting blijft dan ook bij een gesloten deur ingeschakeld.

Elke wijnklimaatzone is uitgerust met een eigen verlichtingslijst, zodat uw wijnklimaatkast optimaal wordt verlicht.

- Raak in de display de sensortoets  aan, zodat deze in een kleur oplicht.
- Sluit de toesteldeur.

De binnenverlichting blijft nu ook bij een gesloten deur ingeschakeld.

- Om de Ambiente ver-lichting uit te schakelen, kunt u de sensortoets  aanraken, zodat deze niet meer in een kleur oplicht.

De binnenverlichting is nu uitgeschakeld wanneer de deur gesloten is.

Intensiteit van de Ambiente ver-lichting kiezen

De intensiteit van de Ambiente ver-lichting kunt u in de instellingsmodus  instellen.

U kunt daar bovendien kiezen in welke wijnklimaatzones de Ambiente ver-lichting moet worden ingeschakeld.

- Kies in de instellingsmodus  met behulp van de sensortoetsen < en > Ambiente ver-lichting en bevestig uw keuze met *OK*.
- Kies met behulp van de sensortoetsen < en > uit de optie naar uw keuze (Ambiente 1–Ambiente 5) :
 - Ambiente 1 –Ambiente 3 : zwakke tot sterke verlichting in alle wijnklimaatzones
 - Ambiente 4 : alleen de middelste wijnklimaatzone wordt verlicht
 - Ambiente 5 : de middelste wijnklimaatzone wordt sterker, de bovenste en onderste wijnklimaatzone worden zwakker verlicht.
- Bevestig uw keuze met *OK*.

- Sluit de toesteldeur.

De Ambiente ver-lichting heeft nu de gewenste instelling.

Om te voorkomen dat hogere temperaturen of uv-licht een negatief effect hebben op de wijn, hebben wij in de verlichtingslijsten leds aangebracht.

 Gevaar voor letsel door led-verlichting.

Deze verlichting komt overeen met risicogroep RG 2. Als de afdekplaat defect is, kan dat oogletsel veroorzaken.

Kijk niet direct van dichtbij met optische instrumenten (een loep of iets dergelijks) in de verlichting als de afdekplaat voor de verlichting defect is.

Ambiente display kiezen

U kunt de weergave van het scherm bij gesloten deur van het toestel kiezen.

- Kies in de instellingsmodus  met behulp van de sensortoetsen < en > Ambiente display en bevestig uw keuze met OK.
- Kies met behulp van de sensortoetsen < en > de gewenste weergave van de display :
 - Temperatuur
 - Miele logo
 - uit (display is geheel uitgeschakeld).
- Bevestig uw keuze met OK.

Bij een gesloten deur is nu de door u gekozen display actief.

Zodra u de deur van het toestel opent, verschijnt zoals gebruikelijk het hoofdscherm in de display.

De optimale temperatuur en luchtvochtigheid

Wijnen blijven zich afhankelijk van de omgevingsfactoren ontwikkelen. Zo is naast de temperatuur ook de kwaliteit van de lucht doorslaggevend voor de houdbaarheid van de wijn.

Met een constante en op de wijn afgestemde temperatuur, een verhoogde luchtvochtigheid en een geurvrije omgeving heersen in deze wijnklimaatkast de optimale omstandigheden waaronder uw wijnen kunnen worden opgeslagen.

Bovendien is met deze wijnkast (in tegenstelling tot een koelkast) een trillingsvrije omgeving en daarmee een ongestoord rijpingsproces gegarandeerd.

De optimale temperatuur

Wijnen kunnen bij een temperatuur tussen 6 en 18 °C worden bewaard. Wilt u witte en rode wijnen naast elkaar opslaan, kies dan een temperatuur tussen 12 en 14 °C. Deze temperaturen zijn zowel voor witte als voor rode wijnen geschikt. In dat geval moeten rode wijnen minstens twee uur voor het drinken uit de wijnkast worden gehaald en geopend, zodat de wijn zuurstof krijgt en zijn aroma kan ontwikkelen.

Bij een opslagtemperatuur van boven de 22 °C rijpen wijnen te snel waardoor aroma's zich niet verder kunnen ontwikkelen. Bij een opslagtemperatuur van onder de 5 °C daarentegen kunnen ze niet optimaal rijpen.

Bij warmte zet wijn uit en bij koude trekt wijn samen. Temperatuurschommelingen zijn niet goed voor wijn en verstoren het rijpingsproces. Daarom is het

heel belangrijk om ervoor te zorgen dat de temperatuur in het apparaat vrijwel constant blijft.

Wijnsoort	Aanbevolen drinktemperatuur*
Lichte, fruitige rode wijnen:	+14 °C tot +16 °C
Zware rode wijnen:	+18 °C
Rosé:	+8 °C tot +10 °C
Fijne, aromatische witte wijnen:	+8 °C tot +12 °C
Zware of zoete witte wijnen:	+12 °C tot +14 °C
Champagne, sekt, prosecco:	+6 °C tot +10 °C

*Bewaar de wijn op een temperatuur die 1 tot 2 °C onder de aanbevolen drinktemperatuur ligt. De wijn wordt namelijk warmer als hij ingeschonken wordt.

Tip: Zware, rode wijnen kunnen het beste 2 - 3 uur voordat ze worden gedronken, open staan. Ze zuigen zich dan vol met zuurstof en ontwikkelen hun aroma.

Tip: Voor geopende flessen bevelen wij aan de zuurstof uit de fles te onttrekken, omdat de wijn anders zijn aroma en smaak verliest en sneller bederft. Er bestaan hiervoor speciale toestellen (zoals een flessendop met pompje) die de lucht wegzuigen en een vacuüm doen ontstaan.

De optimale temperatuur en luchtvochtigheid

Isolatieplaten voor de thermische scheiding

De wijnklimaatkast heeft 2 vaste isolatieplaten die de binnenruimte in 3 zones verdeeld, waarvoor u verschillende temperaturen kunt instellen. Zo kunt u tot 3 verschillende soorten wijn, bijv. rode wijn, witte wijn en champagne, gelijktijdig bewaren.

Temperatuur instellen

- Raak de sensortoets  aan om de temperatuur in te stellen.

De eerder ingestelde temperaturen van de 3 wijnklimaatzones verschijnen.

- Kies met behulp van de sensortoetsen < en > de wijnklimaatzone uit waarvan u de temperatuur wilt wijzigen en bevestig uw keuze met *OK*.
- Stel de temperatuur in met behulp van de sensortoetsen + en -. Als u de sensortoetsen ingedrukt houdt, verandert de temperatuur continu.
- Bevestig de instelling van de temperatuur met *OK* of wacht ongeveer 8 seconden nadat u voor het laatst een toets heeft aangeraakt. De temperatuur wordt dan automatisch overgenomen.

Tip: De nieuwe instelling wordt ook bevestigd en overgenomen als u de deur sluit.

De temperatuuraanduiding op het bedieningspaneel geeft altijd de **gewenste** temperatuur van de koelzone aan.

Heeft u de temperatuur gewijzigd, controleer dan de temperatuuraanduiding **na ca. 6 uur wanneer er weinig levensmiddelen in de wijnklimaatkast liggen en na ca. 24 uur wanneer de wijnklimaatkast vol zit**. Pas dan is de werkelijke temperatuur ingesteld.

- Is de temperatuur dan nog te hoog of te laag, wijzig de temperatuur dan.

De optimale temperatuur en luchtvochtigheid

Mogelijke temperatuurinstellingen

De temperatuur is in alle drie de wijnklimaatzones instelbaar van 5 tot 20 °C.

De luchtvochtigheid

In een gewone koelkast is de luchtvochtigheid te laag voor wijn. Daarom is een koelkast niet geschikt om wijn te bewaren. Een hogere luchtvochtigheid is heel belangrijk voor het bewaren van wijn, zodat de kurk van buitenaf vochtig gehouden wordt. Bij een lage luchtvochtigheid droogt de kurk van buiten uit en kan de fles niet meer luchtdicht worden gesloten. Daarom moet wijn ook liggend bewaard worden, zodat de wijn de kurk van binnenuit vochtig houdt. Als er lucht in de fles komt, bederft elke wijn onherroepelijk.

Tip: De hoogte van de luchtvochtigheid kan voor elke wijnklimaatzone apart worden ingesteld. Verhoog de luchtvochtigheid in een wijnklimaatzone altijd als u er wijnflessen met kurken in bewaart.

 Gevaar voor beschadiging door extra bevochtiging.

De luchtvochtigheid stijgt dan en de lucht condenseert in de kast. Het condenswater kan schade aan de wijnklimaatkast veroorzaken, zoals bijv. corrosie.

U hoeft de lucht in de wijnklimaatkast **niet** extra vochtig te maken door bijv. een kom water in de kast te plaatsen.

Luchtvochtigheid verhogen δ

Als u een hogere luchtvochtigheid heeft ingesteld, schakelen de ventilatoren zich automatisch in. Zo worden luchtvochtigheid en temperatuur in de gehele wijnklimaatkast gelijkmatig verdeeld, zodat al uw wijnen in dezelfde omstandigheden worden bewaard. Zolang de deur van het toestel geopend is, schakelen de ventilatoren zich automatisch uit.

- Raak de sensortoets  aan om de temperatuur in te stellen.
- Kies met behulp van de sensortoetsen $<$ en $>$ de wijnklimaatzone uit waarvan u de luchtvochtigheid wilt verhogen en bevestig uw keuze met **OK**.
- Raak toets δ aan.

De toets δ krijgt nu een kleur.

- Bevestig uw keuze met **OK** of wacht ongeveer 8 seconden nadat u voor het laatst een toets heeft aangeraakt. De instelling wordt dan automatisch overgenomen.

In de gekozen wijnklimaatzone wordt de luchtvochtigheid hoger.

De optimale temperatuur en luchtvochtigheid

Luchtvochtigheid niet verhogen δ

- Raak de sensortoets  aan om de temperatuur in te stellen.
- Kies met behulp van de sensortoetsen < en > de wijnklimaatzone uit waarvan u de luchtvochtigheid niet wilt verhogen en bevestig uw keuze met *OK*.
- Raak toets δ aan.

De toets δ heeft nu geen kleur meer.

- Bevestig uw keuze met *OK* of wacht ongeveer 8 seconden nadat u voor het laatst een toets heeft aangeraakt. De instelling wordt dan automatisch overgenomen.

In de gekozen wijnklimaatzone neemt de luchtvochtigheid weer af.

Deuralarm

Deuralarm

Wanneer de deur van het toestel langer dan 2 minuten openstaat, klinkt er een zoemer.

Daarnaast verschijnt op de display de melding *Sluit de deur*.

Zodra de deur van het toestel gesloten wordt, schakelt de zoemer uit en verdwijnt de melding op de display.

Deuralarm voortijdig uitschakelen

Stoort de zoemer u, dan kunt u hem voortijdig uitschakelen.

■ Druk op de bedieningstoets *OK* .

De zoemer houdt op en de melding op de display verdwijnt.

Na bepaalde tijd klinkt de zoemer opnieuw en verschijnt de melding op de display, totdat de deur van het toestel gesloten wordt.

Vibraties en bewegingen hebben een negatieve invloed op het rijpingsproces van de wijn, wat de smaak van de wijn kan beïnvloeden.

Leg gelijksoortige wijnen daarom zoveel mogelijk op hetzelfde houten plateau naast elkaar om ervoor te zorgen, dat andere wijnflessen bij het uitnemen van bepaalde flessen, onaangeroerd blijven. Bovendien dient u te vermijden dat u de wijnflessen op elkaar stapelt.

Idealiter moeten wijnen liggend bewaard worden, zodat de kurk vanbinnen vochtig gehouden wordt en geen lucht in de fles kan dringen.

Tip: Bovendien is het voor wijnflessen met kurken aan te raden om de luchtvochtigheid in de wijnklimaatkast te verhogen (zie hoofdstuk “De optimale temperatuur en luchtvochtigheid”, paragraaf “Luchtvochtigheid verhogen δ ”).

 Gevaar voor verwonding door vallende wijnflessen.

Wijnflessen kunnen soms klem komen te zitten onder bovenliggende houten plateaus en bij het uitnemen van dit houten plateau uit de wijnklimaatkast vallen.

Haal de houten plateaus altijd langzaam en voorzichtig uit de wijnklimaatkast.

 Gevaar voor beschadiging of verwonding door gebroken glas.

Uitstekende plateaus en wijnflessen kunnen de glazen deur beschadigen, als u de deur sluit.

Voorkom dat plateaus en wijnflessen uitsteken!

Bedek nooit de openingen voor luchttoevoer en -afvoer aan de achterzijde. Dit is belangrijk voor de koelprestaties!

Het opslaan van wijnen

Houten plateaus

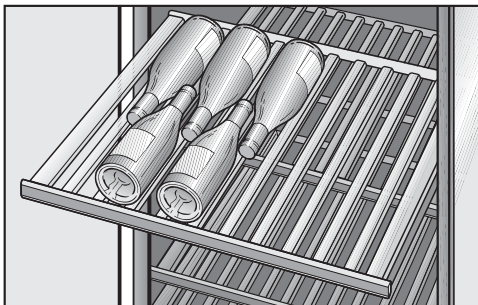

De houten plateaus zijn uitgerust met geleiderails, waardoor ze ver kunnen worden uitgetrokken om de wijnflessen er gemakkelijk in te leggen en uit te nemen.

Het verplaatsen van de houten plateaus

De plateaus kunt u naar believen uit het toestel halen en weer terugplaatsen.

- Trek het houten plateau tot aan de aanslag uit en til het van het frame van de rails af. Pak het plateau hiervoor bij de lijst vast.
- Wilt u het plateau er weer in zetten, trek de geleiderails dan uit, zet het plateau er van bovenaf op en laat het vastklikken. De lijst zit daarbij naar voren.

Het aanpassen van de houten plateaus

De houten plateaus bestaan uit een aantal staafjes. U kunt een plateau aanpassen aan de grootte van de flessen door staafjes te verleggen of te verwijderen. Zo kunt u elke fles veilig opslaan.

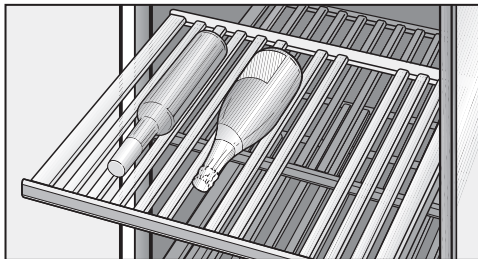

- Verleg of verwijder één of meerdere staafjes om het houten plateau optimaal aan de grootte van uw wijnflessen aan te passen.

Aanbrengen van opschriften op de lijsten van de houten plateaus

Aan de voorkant van de houten plateaus zit een magneetlijst met een laag bordverf. Daarop kunt u de naam van de wijn en het jaar schrijven. Zo krijgt u een goed overzicht van de opgeslagen wijnen.

U kunt direct op de lijst schrijven, maar u kunt de lijst ook van het plateau nemen :

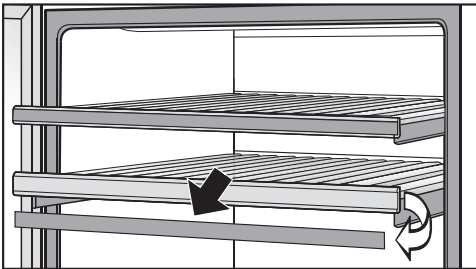

- Pak de lijst aan beide kanten vast en neem de lijst naar boven van het plateau af.
- Verwijder teksten die niet meer van toepassing zijn met een vochtige doek van de lijst.

⚠ Gevaar voor beschadiging door incorrecte reiniging.

De laag bordverf van de lijsten kan beschadigd raken.

Reinig de lijsten **niet** met een reinigingsmiddel, maar alleen met helder water.

- Schrijf met een krijtpotlood op de lijst en plaats de lijst van bovenaf weer op het plateau.

Maximale beladingscapaciteit

⚠ Kans op beschadigingen door te zware belading.

Een te zware belading van het houten plateau kan tot beschadiging ervan leiden.

Elk houten plateau mag met maximaal 35 kg worden beladen.

Vermijd het stapelen van wijnflessen op de houten plateaus.

In totaal kunnen er maximaal 91 flessen (0,75 l, fles: Bordeaux-fles) in de wijnklimaatkast worden bewaard.

De SommelierSet

Het installeren van de SommelierSet

Met de SommelierSet kunt u uw wijnen al in de wijnklimaatkast voorbereiden voor consumptie. Zo kunt u in de wijnklimaatkast wijnglazen en wijncaccessoires bewaren, de wijn in de wijnklimaatkast decanteren en al geopende flessen daar neerzetten.

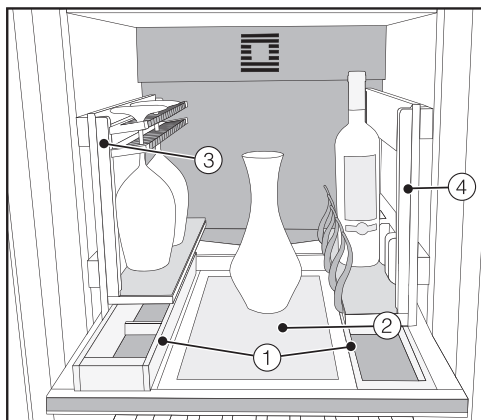

- ① Grote en kleine accessoirebox voor accessoires
- ② Decanteerplaat, bijvoorbeeld voor het neerzetten van wijnkaraffen
- ③ Glazenhouder voor het bewaren en voorcoelen van wijnglazen
- ④ Flessenhouder met instelbare beugels voor wijnflessen van verschillende grootte

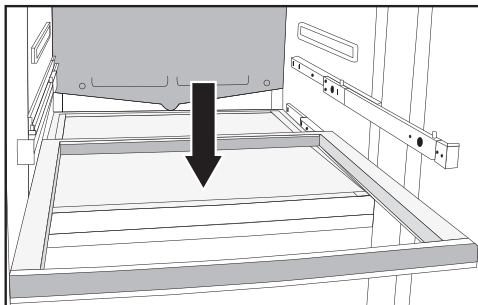

De SommelierSet wordt op het onderste houten plateau van de middelste wijnklimaatzone gebruikt, zodat u altijd de ideale toegang tot de set heeft.

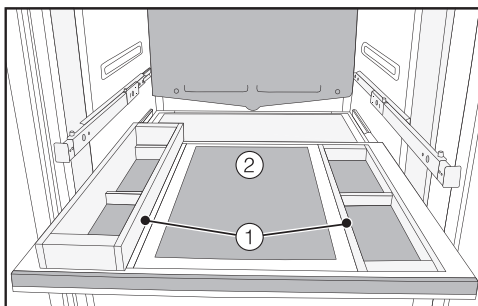

- Plaats links de grote en rechts de kleine accessoirebox ① op het houten plateau.
- Zet de decanteerplaat ② in het midden van het houten plateau.

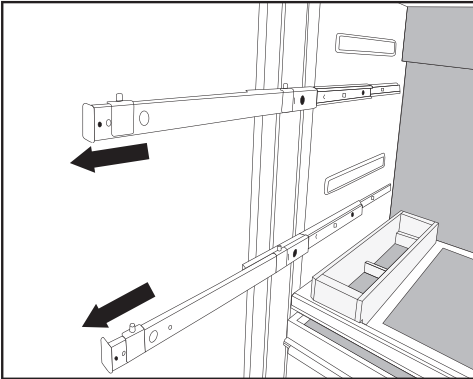

- Trek aan beide zijden de erboven liggende uittrekbare rails tot aan de aanslag uit.

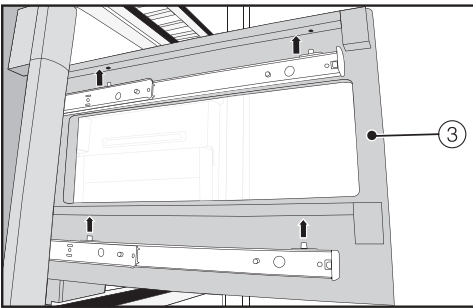

- Zet links de glazenhouder ③ en rechts de flessenhouder ④ op de rails. Let erop dat de pinnen op de rails door de juiste houders in de glazenhouder en flessenhouder worden geleid.
- Schuif de glazenhouder ③ en de flessenhouder ④ compleet naar binnen.
- Zet nu de meegeleverde vilten plaatjes in de accessoireboxen ①, op de decanteerplaat ②, de glazenhouder ③ en de flessenhouder ④.

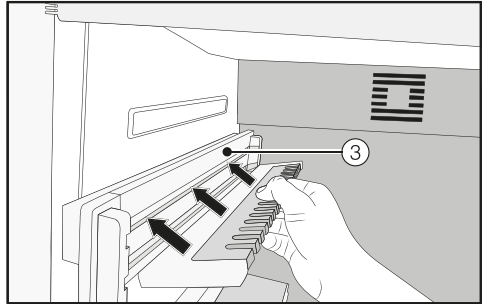

- Plaats beide houders in de glazenhouder ③.

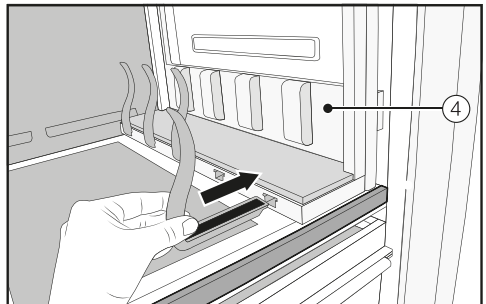

- Plaats de beugels in de flessenhouder ④.

Tip: De beugels kunnen afzonderlijk aan de grootte van uw wijnflessen worden aangepast.

Automatisch ontdooien

De wijnklimaatkast wordt automatisch ontdooit.

Zorg ervoor dat er geen water in de elektronische besturing of de verlichting terecht komt.

 Er bestaat gevaar voor beschadiging door indringend vocht.

De stoom van een stoomreiniger kan kunststoffen en elektrische onderdelen beschadigen.

Gebruik geen stoomreiniger om de wijnklimaatkast te reinigen.

Het typeplaatje in de wijnklimaatkast mag niet worden verwijderd. De gegevens zijn nodig in het geval er een storing optreedt!

Aanwijzingen i.v.m. reinigingsmiddelen

Om de oppervlakken niet te beschadigen, gebruikt u voor de reiniging **geen**

- soda-, ammoniak-, zuur- of chloridehoudende reinigingsmiddelen,
- kalkoplossende reinigingsmiddelen,
- schurende reinigingsmiddelen zoals schuurpoeder, schuurmiddel, schuursponsjes,
- oplosmiddelhoudende reinigingsmiddelen,
- reinigingsmiddelen voor roestvrij staal,
- reinigingsmiddelen voor vaatwassers,
- ovensprays,
- glasreinigers (uitzondering: het glas van de deur),
- schurende, harde sponsjes en borstels, zoals bijv. schuursponsjes,
- vlekkenponsjes,
- scherpe metalen schrapers.

Gebruik in de binnenruimte van de wijnklimaatkast alleen reinigings- en onderhoudsmiddelen die voedingsmiddelen niet aantasten.

Wij adviseren voor het reinigen van het toestel om lauwwater met wat afwasmiddel te gebruiken.

Reiniging en onderhoud

Voor het reinigen van de wijnklimaatkast

- Schakel de wijnklimaatkast uit door op de aan-uitschakelaar te drukken.
- Neem de flessen wijn uit de wijnklimaatkast en bewaar ze op een koele plaats.
- Neem voor de reiniging alle overige onderdelen die kunnen worden verwijderd uit het toestel (zie hoofdstuk “Wijnflessen bewaren”, paragraaf “Houten plateau verplaatsen”).
- Verwijder voor het reinigen van de houten plateaus de lijsten die er op zitten (zie hoofdstuk “Wijnflessen bewaren”, paragraaf “Het beschrijven van de plateaulijsten”).

De binnenruimte, de accessoires en de deur reinigen

Reinig de wijnklimaatkast regelmatig, minimaal eenmaal per maand. Verwijder vuil direct om te voorkomen dat het vastkoeken.

- Reinig de binnenruimte van de wijnklimaatkast met lauw water en wat afwasmiddel. Was alle onderdelen met de hand; stop ze niet in de vaatwasser.
- Spoel alle onderdelen na het reinigen na met schoon water en droog af met een doek.

 Gevaar voor beschadiging door incorrecte reiniging. De laag bordverf van de lijsten kan beschadigd raken. Reinig de lijsten op de houten plateaus **niet** met een reinigingsmiddel, maar alleen met helder water.

- Reinig alle houten onderdelen met een licht vochtige doek. Deze onderdelen mogen **niet** nat worden.
- Laat de wijnklimaatkast nog een korte periode openstaan om deze voldoende te kunnen luchten en te voorkomen dat er geurtjes ontstaan.
- Reinig de glazen oppervlakken van de toesteldeur met een glasreiniger.

Deurdichting reinigen

 Gevaar voor beschadiging door verkeerde reiniging.

De deurdichting kan poreus worden als ze met olie of vet wordt behandeld.

Behandel de deurdichting niet met olie of vet.

- Reinig de deurdichting regelmatig alleen met helder water en wrijf ze daarna met een doek grondig droog.

Ventilatieopeningen reinigen

Stof op de onderdelen verhoogt het energieverbruik.

- Reinig de ventilatieopeningen regelmatig met een borsteltje of een stofzuiger (gebruik daarvoor bijv. de reëliëfborstel voor Miele stofzuigers).

Na het reinigen

- Plaats alle onderdelen weer terug in de wijnklimaatkast.
- Sluit de wijnklimaatkast weer aan en schakel deze weer in.
- Leg de flessen wijn terug in de wijnklimaatkast en sluit de toesteldeur.

Nuttige tips

De meeste storingen en defecten, die bij het dagelijks gebruik kunnen optreden, kunt u zelf verhelpen. U bespaart daarmee niet alleen tijd, maar ook kosten, omdat u Miele niet hoeft in te schakelen.







De volgende tabellen helpen u de oorzaken van een probleem te achterhalen en te verhelpen.

Open de deur van de wijnklimaatkast als het enigszins mogelijk is niet om de storing te verhelpen. Op deze manier houdt u het koudeverlies zo gering mogelijk.









Probleem	Oorzaak en oplossing
Indien u het gevoel heeft dat uw wijnklimaatkast niet goed functioneert, kunt u de Zelftest uitvoeren. Uw wijnklimaatkast wordt daarbij op eventuele fouten of storingen gecontroleerd.	<p>Na het uitvoeren van de zelftest worden alle eventuele fouten op de display weergegeven.</p> <ul style="list-style-type: none"> ■ Voer de zelftest uit (zie hoofdstuk “Het wijzigen van instellingen”, paragraaf “Zelftest <input checked="" type="checkbox"/> uitvoeren”). ■ Neem eventueel contact op met de Miele-klantendienst en informeer ons over de weergegeven foutmelding.
De wijnklimaatkast koelt niet, de binnenverlichting werkt niet wanneer de deur van het toestel open is.	<p>De wijnklimaatkast is niet ingeschakeld.</p> <ul style="list-style-type: none"> ■ Schakel de wijnklimaatkast in. Op de display wordt de temperatuur weergegeven.
	<p>De stekker zit niet goed in het stopcontact.</p> <ul style="list-style-type: none"> ■ Steek de stekker in het stopcontact.
	<p>De zekering van de huisinstallatie is doorgeslagen. De wijnklimaatkast, de huisspanning of een ander toestel kunnen defect zijn.</p> <ul style="list-style-type: none"> ■ Neem contact op met een elektricien of met de Miele-klantendienst.
De compressor slaat steeds vaker en steeds langer aan, de temperatuur in de wijnklimaatkast is te laag.	<p>Er is een te lage temperatuur ingesteld.</p> <ul style="list-style-type: none"> ■ Pas de temperatuurinstelling aan.
	<p>De luchttoevoer- en luchtafvoeropeningen zijn afgedekt of afgesloten.</p> <ul style="list-style-type: none"> ■ Zorg ervoor dat de ventilatieopeningen niet worden geblokkeerd.

Probleem	Oorzaak en oplossing
	<ul style="list-style-type: none"> ■ Reinig de luchtafvoeropeningen regelmatig om stof te verwijderen. <p>De deur van het toestel is vaak open en dicht gedaan of er zijn ineens grote hoeveelheden wijn in het toestel geplaatst.</p> <ul style="list-style-type: none"> ■ Open de deur alleen indien nodig en zo kort mogelijk. <p>Na een tijdje wordt automatisch weer de juiste temperatuur bereikt in het toestel.</p> <p>De toesteldeur is niet correct gesloten.</p> <ul style="list-style-type: none"> ■ Sluit de toesteldeur. <p>Na een tijdje wordt automatisch weer de juiste temperatuur bereikt in het toestel.</p> <p>De omgevingstemperatuur is te hoog. Hoe hoger de omgevingstemperatuur, des te langer de compressor in werking is.</p> <ul style="list-style-type: none"> ■ Volg de aanwijzingen in het hoofdstuk “Installatie”, paragraaf “Plaats van opstelling”. <p>De wijnklimaatkast werd niet juist in de inbouw nis ingebouwd.</p> <ul style="list-style-type: none"> ■ Volg de aanwijzingen in het hoofdstuk “Installatie”, paragraaf “Wijnklimaatkast inbouwen”.
<p>De compressor slaat steeds minder vaak en korter aan; de temperatuur in de wijnklimaatkast stijgt.</p>	<p>Geen storing. De ingestelde temperatuur is te hoog.</p> <ul style="list-style-type: none"> ■ Corrigeer de temperatuurinstelling. ■ Controleer de temperatuur nog een keer na 24 uur.
<p>De compressor is voortdurend in werking.</p>	<p>Geen storing. Om energie te besparen, schakelt de compressor bij een geringere koel-/vriescapaciteit op een laag toerental over. Hierdoor wordt de levensduur van de compressor verlengd.</p>
<p>Er klinkt een zoemer.</p>	<p>De deur van de wijnklimaatkast staat langer dan ca. 2 minuten open.</p> <ul style="list-style-type: none"> ■ Sluit de toesteldeur.

Nuttige tips







Probleem	Oorzaak en oplossing
Ondanks het feit dat de deur open staat, klinkt er geen zoemer.	U heeft de zoemer uitgeschakeld. ■ Schakel de zoemer weer in via de instellingsmodus  .
	De functie Sabbatmodus  is ingeschakeld: De temperatuurweergave is donker en op de display staat het symbool  . ■ U kunt de sabbatmodus op elk moment uitschakelen (zie hoofdstuk “Het wijzigen van instellingen”, paragraaf “Sabbatmodus  in- of uitschakelen”).
De deur van het toestel gaat niet open.	De deurassistent Pull2open is ingeschakeld, maar de wijnklimaatkast heeft een meubelfront zonder greep. ■ Schakel bij een meubelfront zonder greep de deurassistent Push2open in (zie hoofdstuk “Het wijzigen van instellingen”, paragraaf “Deurassistent  inschakelen”).
De deur van het toestel gaat bij een ingeschakelde Sabbatmodus  niet open.	De deurassistent Push2open is ingeschakeld, bovendien is de Sabbatmodus ingeschakeld. ■ Bij een ingeschakelde Sabbatmodus wordt de deurassistent gedeactiveerd. ■ Trek de deur van onderen of van de zijkant open.

Meldingen op de display

Melding	Oorzaak en oplossing
<p>De zoemer klinkt en op de display verschijnt de melding Sluit de deur.</p>	<p>De deur staat open.</p> <ul style="list-style-type: none"> ■ Sluit de toesteldeur. ■ Als u de zoemer voortijdig wilt uitschakelen, druk dan op de display op de sensortoets OK. <p>De zoemer houdt op.</p>
<p>De temperatuurweergave is donker en op de display staat het symbool .</p>	<p>De functie Sabbatmodus  is ingeschakeld: de verlichting is uitgeschakeld en de wijnklimaatkast koelt.</p> <ul style="list-style-type: none"> ■ U kunt de sabbatmodus op elk moment uitschakelen (zie hoofdstuk “Het wijzigen van instellingen”, paragraaf “Sabbatmodus  in- of uitschakelen”).
<p>Op de display verschijnt “F Neem contact op met Miele.”, bovendien klinkt er een zoemer.</p>	<p>Er is sprake van een defect.</p> <ul style="list-style-type: none"> ■ Noteer eventueel de storingsmelding. ■ Neem contact op met de Miele-klantendienst. ■ Raak om de zoemer uit te schakelen het symbool  aan. <p>De storingsmelding verdwijnt pas van de display wanneer de storing is opgelost.</p> <p>Er is sprake van een te lage of te hoge spanning.</p> <ul style="list-style-type: none"> ■ Let op de aansluitgegevens in het hoofdstuk “Installatie”, paragraaf “Elektrische aansluiting”. ■ Neem eventueel contact op met de Miele-klantendienst. ■ Raak om de zoemer uit te schakelen het symbool  aan. <p>De storingsmelding verdwijnt pas van de display wanneer de storing is opgelost.</p>
<p>Symbool  brandt op de display. De wijnklimaatkast koelt niet, maar kan wel gewoon worden bediend.</p>	<p>De Demo-functie  is ingeschakeld. Met de demofunctie kan de vakhandel de wijnklimaatkast presenteren zonder de koeling te hoeven inschakelen. Deze functie is niet relevant voor particulier gebruik.</p> <ul style="list-style-type: none"> ■ Schakel de demofunctie  uit (zie het hoofdstuk “Het wijzigen van instellingen”, paragraaf “Demo-functie  uitschakelen”).

Nuttige tips

De binnenverlichting doet het niet

Probleem	Oorzaak en oplossing
De binnenverlichting doet het niet.	De wijnklimaatkast is niet ingeschakeld. ■ Schakel de wijnklimaatkast in.
	De functie <i>Sabbatmodus</i> is ingeschakeld : De temperatuurweergave is donker en in de display staat het symbool  ■ U kunt de <i>Sabbatmodus</i> op elk moment via de instellingsmodus  uitschakelen.
	Er is een storing opgetreden. <div style="border: 1px solid gray; padding: 5px;"><p> Gevaar voor elektrische schok door blootliggende, stroomgeleidende onderdelen. Wanneer u de afdekplaat voor de verlichting verwijdert, kunt u in aanraking komen met stroomgeleidende onderdelen. Verwijder de afdekplaat voor de verlichting niet. Laat de led-verlichting alleen door de technici van Miele herstellen en vervangen.</p></div> <div style="border: 1px solid gray; padding: 5px;"><p> Gevaar voor letsel door led-verlichting. Deze verlichting komt overeen met risicogroep RG 2. Als de afdekplaat defect is, kan dat oogletsel veroorzaken. Kijk niet direct van dichtbij met optische instrumenten (een loep of iets dergelijks) in de verlichting als de afdekplaat voor de verlichting defect is.</p></div> ■ Neem dan contact op met de Miele klantendienst.
De binnenverlichting brandt ook als de deur gesloten is.	De functie <i>Ambiente ver-lichting</i> is ingeschakeld. ■ Schakel de functie <i>Ambiente ver-lichting</i>  uit (zie hoofdstuk “Het wijzigen van instellingen”, paragraaf “ <i>Ambiente ver-lichting</i>  in- of uitschakelen”).

Algemene problemen met de wijnklimaatkast

Probleem	Oorzaak en oplossing
Op de etiketten van de wijnflessen vormt zich schimmel.	Er zijn etikettenlijmen die schimmel op de etiketten kunnen veroorzaken. ■ Verwijder de schimmel en zorg ervoor dat er geen resten achterblijven. Reinig de wijnflessen en verwijder eventuele lijmresten.
De staafjes op de houten plateaus trekken krom.	Hout kan door vocht of door uitdroging van volume veranderen of scheuren gaan vertonen. Een verhoogde luchtvochtigheid in het apparaat kan ertoe leiden dat houten onderdelen in het “werken”. Ook fijne adertjes en tekeningen in het hout zijn typische eigenschappen.
Aan de kurk van de flessen is een witte aanslag zichtbaar	De kurken zijn door het contact met de lucht geoxideerd. ■ Veeg de aanslag met een droge doek weg. De aanslag heeft geen invloed op de kwaliteit van de wijn.

Geluiden en de oorzaken ervan

Vaak voorkomende geluiden	Waar komen deze geluiden vandaan?
Brrrrr ...	Dit brommende geluid komt van de motor (compressor). Wanneer de motor aanslaat, klinkt dit geluid nog iets luider.
Blub, blub ...	Deze klotsende, gorgelende of snorrende geluiden komen van de koelvloeistof die door de leidingen stroomt.
Klik ...	Dit klikkende geluid is altijd te horen, als de thermostaat de motor in- of uitschakelt.
Knak ...	Een knakkende geluid is hoorbaar wanneer materiaal in de wijnklimaatkast uitzet.
Houd er rekening mee dat motor- en stromingsgeluiden in het koelsysteem niet te vermijden zijn.	

Geluiden	Oorzaak en oplossing
Klapperende, rammelende, kletterende geluiden	De wijnklimaatkast staat niet waterpas. Zet het toestel recht met behulp van een waterpas. Gebruik daarvoor de stelvoeten onder de wijnklimaatkast of leg er iets onder.
	De wijnklimaatkast raakt andere meubels of toestellen. Schuif de kast een stukje op.
	Laden of plateaus wiebelen of zitten klem. Controleer de uitneembare onderdelen en plaats ze indien nodig opnieuw in het toestel.
	Flessen of potten komen tegen elkaar aan. Zet ze uit elkaar.

Contact bij storingen

Voor storingen die u niet zelf kunt verhelpen, waarschuwt u uw Miele vakhandelaar of de klantendienst van Miele.

De klantendienst van Miele kunt u online boeken op www.miele.com/service.

De contactgegevens van de klantendienst van Miele vindt u achteraan in dit document.

De klantendienst van Miele heeft de typeaanduiding en het fabricagenummer nodig (Fabr./SN/nr.). Beide gegevens vindt u op het typeplaatje.

Het typeplaatje vindt u in de wijnklimaatkast.

EPREL-databank

Vanaf 1 maart 2021 kunt u de informatie over energie-etikettering en de eisen inzake ecologisch ontwerp in de Europese productendatabank (EPREL) terugvinden. Via de volgende link <https://eprel.ec.europa.eu/> vindt u de productendatabank. Hier wordt u gevraagd om de typeaanduiding in te voeren.

De typeaanduiding vindt u op het typeplaatje.

Miele		
E-Nr.: XXXXXXXXXXX / XX	FD: XXXX XX / XXXXXXXXXXX	Z-Nr.: XXXXXX
Type / Тур / Тип XXXXXXXXXXX	XXXXXXXX	XXXXXXXXXXXXXXXXXXXX
REFRIGERATOR / KÜHLSCHRANK / ХОЛОДИЛЬНИК		
Class/Klasse/Kласс: SN-T		
total volume / Gesamtvolumen / Общий объем		
Fridge comp. / Kühlfach / Холодильное отделение		
Chill comp. / Kältlagerfach / Объем нулевой камеры		
Refrigeration load / Verdichter / Нагрузка при охлаждении		
Defrost heater load / Abtauheizung / Нагрузка тена для разморозки		
Refrigerant / Kältemittel / Хладагент R600a		
Fridge comp. / Kühlfach / Холодильное отделение		

Garantie

De garantietermijn voor dit toestel bedraagt 2 jaar.

Voor meer informatie over de garantievoorwaarden in uw land kunt u contact opnemen met Miele.

Verklaring van overeenstemming

Hierbij verklaart Miele dat deze wijnklimaatkast voldoet aan de Richtlijn 2014/53/EU.

De volledige tekst van de EU-verklaring van overeenstemming is te vinden op een van de volgende internetadressen:

- Producten, download, op www.miele.be/nl
- Service, informatie aanvragen, gebruiksaanwijzingen, op www.miele.be/nl/c/informatie-aanvragen-385.htm door de productnaam of het fabricagenummer in te geven

Frequentieband	2,4000 GHz - 2,4835 GHz
----------------	----------------------------

Maximaal zendvermogen	< 100 mW
-----------------------	----------

Voor de bediening en sturing van de installatie gebruikt Miele eigen software of software van derden die niet onder een zogenaamde open-source-licentie valt. Op deze software/softwarecomponenten is auteursrecht van toepassing. De auteursrechten van Miele en van derden dienen in acht te worden genomen.

Deze installatie bevat ook softwarecomponenten die onder open-source-licentievoorwaarden worden gedistribueerd. U kunt de daarin opgenomen open-source-componenten, samen met de bijbehorende copyrightvermeldingen, kopieën van de op dat moment geldige licentievoorwaarden en alle verdere informatie in het document “Open Source Information and Licenses” bekijken. De aansprakelijkheids- en garantiebepalingen van de open-source-licentievoorwaarden zoals daar in vermeld, zijn alleen van toepassing op de betreffende rechthebbenden.

De installatie bevat in het bijzonder softwarecomponenten die in licentie zijn gegeven door de houders van auteursrechten onder de GNU General Public License, versie 2, of de GNU Lesser General Public License, versie 2.1. Gedurende een periode van ten minste 3 jaar vanaf de datum van aankoop of levering van de installatie biedt Miele u of derden een machineleesbare kopie aan van de broncode van de open-source-componenten in de installatie die onder de voorwaarden van de GNU General Public License, versie 2, of de GNU Lesser General Public License, versie 2.1 zijn gelicentieerd, op een gegevensdrager (cd-rom, dvd of USB-stick). Voor het verkrijgen van deze broncode kunt u contact met ons opnemen via e-mail (info@miele.com) of op het onderstaande adres, met vermelding van de productnaam, het serienummer en de datum van aankoop:

Miele & Cie. KG
Open Source
GTZ/TIM
Carl-Miele-Straße 29
33332 Gütersloh

We wijzen op de beperkte garantie ten behoeve van de rechthebbenden onder de voorwaarden van de GNU General Public License, versie 2, en de GNU Lesser General Public License, versie 2.1:

This program is distributed in the hope that it will be useful, but WITHOUT ANY WARRANTY, without even the implied warranty of MERCHANTABILITY of FITNESS FOR A PARTICULAR PURPOSE. See the GNU General Public License and GNU Lesser General Public License for more details.

nv Miele België

Z.5 Mollem 480

1730 Mollem (Asse)

Herstellingen aan huis en andere inlichtingen: 02/451.16.16

E-mail: info@miele.be

Internet: www.miele.be

Duitsland**Miele & Cie. KG**

Carl-Miele-Straße 29

33332 Gütersloh

KWT 2662 ViS, KWT 2672 ViS

nl-BE

M.-Nr. 11 547 710 / 01