

Gebruiksaanwijzing



robotstofzuiger

HS18

nl-NL

M.-Nr. 10 738 222

Inhoud

Veiligheidsinstructies en waarschuwingen	4
Beschrijving van het apparaat	10
Een bijdrage aan de bescherming van het milieu	14
Functie en eigenschappen van de robotstofzuiger	15
Bijgeleverde accessoires	15
Vóór gebruik	15
Gebruik	18
In- en uitschakelen	18
Reiniging starten	18
Reiniging afsluiten (bij start van de reiniging vanaf het basisstation)	18
Reiniging afsluiten (bij start van de reiniging vanaf een willekeurig punt)	19
Reiniging handmatig sturen.....	19
Reiniging onderbreken	19
Handmatig navigeren (zonder reiniging).....	20
Terug naar het basisstation	20
Gebruiksmodi	20
Gebruiksmodus kiezen.....	20
Actuele gebruiksmodus beëindigen.....	21
Timer instellen	21
Timer deactiveren.....	22
Timer activeren/ingestelde starttijd weergeven.....	22
Akoestische signalen deactiveren	23
Maximale bodemvrijheid beperken	23
App “Scout RX2”	23
Videofunctie	24
Onderhoud	25
Stofreservoir legen	25
Stofreservoir reinigen	26
Uitblaasfilter reinigen.....	26
Zijborstels reinigen	27
Borstelas reinigen.....	27
Dichtlippen van het stofreservoir reinigen	28
Dichtlippen-unit stofreservoir vervangen	28
Voorwiel reinigen	29
Sensoren reinigen.....	29
Batterijen afstandsbediening vervangen	29
Accu vervangen.....	30

Onderhoud	31
Opbergen/Fabrieksinstellingen	31
Service	32
Contact bij storingen	32
Garantie	32
Nuttige tips	33
Foutmeldingen	36
Technische gegevens	37
Conformiteitsverklaring	37
Auteursrecht en licenties	38

Veiligheidsinstructies en waarschuwingen

Dit apparaat voldoet aan de geldende veiligheidsvoorschriften. Onjuist gebruik kan echter persoonlijk letsel of materiële schade tot gevolg hebben.

Lees de gebruiksaanwijzing voordat u het apparaat voor het eerst gebruikt. In de gebruiksaanwijzing vindt u belangrijke instructies met betrekking tot de veiligheid, het gebruik en het onderhoud. Zo beschermt u zichzelf en vermijdt u schade aan het apparaat.

Bewaar de gebruiksaanwijzing zorgvuldig en geef deze door aan een eventuele volgende eigenaar.

Schakel de robotstofzuiger voor elk onderhoud uit. Doe dit ook als u het apparaat wilt opbergen of als u een probleem of storing wilt verhelpen. Zet hiervoor de schakelaar **I/O** aan de zijkant van het apparaat op de stand **0**. Doe dit ook als het apparaat zich anders dan normaal gedraagt.

Verantwoord gebruik

- ▶ Dit apparaat is uitsluitend bestemd voor particulier huishoudelijk gebruik (of daarmee vergelijkbaar).
- ▶ Het apparaat mag niet buiten worden gebruikt.
- ▶ Deze robotstofzuiger is uitsluitend voor het opzuigen van droog stof. Ieder ander gebruik is voor eigen risico en kan gevaarlijk zijn. De specificaties van het apparaat mogen niet worden gewijzigd. Wij attenderen u erop dat het opzuigen van vloeistoffen (bijvoorbeeld water) of fijn stof (zoals boorgruis, zand, meel en gips) ernstige schade aan het apparaat kan toebrengen en tot gevolg heeft dat de garantie op uw Miele-stofzuiger vervalt.
- ▶ Dit apparaat mag alleen worden gebruikt door personen die in staat zijn het apparaat veilig te bedienen en die volledig op de hoogte zijn van de inhoud van de gebruiksaanwijzing!

Kinderen

- ▶ Verstikkingsgevaar! Kinderen kunnen zich tijdens het spelen in verpakkingsmateriaal wikkelen (bijvoorbeeld in folie) of het materiaal over hun hoofd trekken en stikken. Houd verpakkingsmaterialen bij kinderen vandaan.
- ▶ Houd kinderen onder acht jaar op een afstand, tenzij u voortdurend toezicht houdt.
- ▶ Kinderen vanaf acht jaar mogen het apparaat alleen zonder toezicht gebruiken als ze weten hoe ze het apparaat veilig moeten bedienen. De kinderen moeten zich bewust zijn van de gevaren van een foutieve bediening.
- ▶ Kinderen mogen het apparaat niet zonder toezicht reinigen of onderhouden.
- ▶ Houd kinderen in de gaten wanneer deze zich in de buurt van het apparaat bevinden. Laat kinderen nooit met het apparaat spelen.
- ▶ Zorg dat kinderen niet in aanraking komen met de accu en de batterijen van de afstandsbediening.

Technische veiligheid

- ▶ De robotstofzuiger werkt op 14,4 V.



Dit apparaat behoort tot de veiligheidsklasse III.

De bescherming tegen een elektrische schok is gewaarborgd door aansluiting op extra lage spanning. In het apparaat worden geen spanningen gegenereerd die groter zijn dan een extra lage spanning. Het opladen van de accu gebeurt met een voedingselement uit de veiligheidsklasse II (vermelding netspanning).

- ▶ Controleer het apparaat en alle bijgeleverde onderdelen voor elk gebruik op zichtbare beschadigingen. Neem beschadigde onderdelen niet in gebruik.

Veiligheidsinstructies en waarschuwingen

- ▶ De wandcontactdoos moet met ten minste 16 A of 10 A traag zijn beveiligd.
- ▶ Vergelijk de aansluitgegevens (spanning en frequentie) op het typeplaatje van de robotstofzuiger en het voedingselement met de waarden van het elektriciteitsnet. Deze gegevens moeten beslist overeenstemmen.
- ▶ De robotstofzuiger kan alleen betrouwbaar en veilig functioneren als het basisstation op het openbare elektriciteitsnet is aangesloten.
- ▶ Als dit apparaat binnen de garantieperiode defect raakt, mag het alleen door Miele worden gerepareerd, anders vervalt de garantie.
- ▶ Reparaties mogen alleen door vakmensen worden uitgevoerd die door Miele zijn geautoriseerd. Ondeskundig uitgevoerde reparaties kunnen voor de gebruiker gevaar opleveren.
- ▶ De aansluitkabel mag niet beschadigd raken. Buig en verdraai de kabel niet. Plaats er geen zware voorwerpen op.
- ▶ Laat de robotstofzuiger niet over aansluitkabels of andere kabels rijden.
- ▶ Gebruik voor het opladen van de accu alleen de bijgeleverde onderdelen (adapter, voedingselement en basisstation).
- ▶ Accu's en batterijen kunnen leeglopen. Vermijd elke aanraking van de ogen en de huid met de bijtende vloeistof. Mocht de vloeistof toch in de ogen of op de huid terechtkomen, spoel de ogen dan met water en spoel de huid af. Neem meteen contact op met een arts.
- ▶ De robotstofzuiger heeft sensoren voor de herkenning van trappen en hoogteverschillen. Dek de sensoren en de camera's niet af. Voorwerpen op de vloer mogen de functie van de sensoren niet belemmeren.
- ▶ Plak geen stickers op de voorkant van het basisstation. Hierachter bevindt zich een infraroodzender. Plaats er ook geen voorwerpen voor.

Veiligheidsinstructies en waarschuwingen

- ▶ Dompel de robotstofzuiger en de bijgeleverde onderdelen nooit in water. Reinig alle delen alleen droog of met een iets vochtige doek.
- ▶ Laat de robotstofzuiger en de bijgeleverde onderdelen niet vallen. Om veiligheidsredenen mogen beschadigde onderdelen niet meer worden gebruikt.
- ▶ Defecte onderdelen mogen alleen door originele Miele-onderdelen worden vervangen. Alleen van Miele-onderdelen kunnen wij garanderen dat zij volledig aan de veiligheidseisen voldoen.

Veilig gebruik

- ▶ Gebruik het apparaat niet zonder stofreservoir, voorfilter en uitblaasfilter.
- ▶ Haal alle breekbare en lichte voorwerpen van de vloer. Zorg dat de robotstofzuiger niet vastraakt in koordjes, gordijnen, franjes, kabels en dergelijke.
- ▶ Houd huisdieren op een afstand. Laat huisdieren niet op het apparaat staan of zitten.
- ▶ Neem de juiste maatregelen om te voorkomen, dat de robotstofzuiger van grote hoogte valt, bijv. van een galerij of een open balkon. Blokkeer de toegang.
- ▶ Zuig nooit brandende of gloeiende voorwerpen op (zoals sigarettenpeuken, as en kolen). Gebruik het apparaat niet in de buurt van een open haard.
- ▶ Zuig nooit vloeistoffen of vochtig vuil op. Laat met water of sop gereinigde oppervlakken eerst helemaal opdrogen, voordat u gaat zuigen.
- ▶ Zuig geen toner-resten op. Toner van bijvoorbeeld printers of kopieerapparaten kan elektriciteit geleiden.
- ▶ Zuig nooit licht ontvlambare of explosieve stoffen of gassen op. Zuig ook nooit in een ruimte waar dergelijke stoffen opgeslagen liggen.

Veiligheidsinstructies en waarschuwingen

▶ Ga niet zitten of liggen op het oppervlak dat moet worden gezogen, zodat lang haar en losse kleding niet te dicht bij de borstelas en bij andere bewegende delen van de robotstofzuiger komen.

Belangrijk voor de omgang met de accu van de robotstofzuiger en de batterijen uit de afstandsbediening

- ▶ Neem contact op met Miele, voordat u de accu verstuurt.
- ▶ Laat de accu niet vallen en gooi er niet mee. Een gevallen of beschadigde accu mag om veiligheidsredenen niet meer worden gebruikt.
- ▶ Houd de accu en de batterijen uit de buurt van open vuur of andere warmtebronnen. Verhit de accu en de batterijen niet en stel ze niet bloot aan directe zonnestraling.
- ▶ Haal de accu niet uiteen.
- ▶ Voorkom kortsluiting bij de accu en de batterijen. Overbrug de contacten niet onbedoeld of opzettelijk.
- ▶ Houd de accu en de batterijen uit de buurt van vloeistoffen.
- ▶ Probeer nooit de batterijen van de afstandsbediening op te laden.
- ▶ U mag de accu beslist niet gebruiken als u merkt dat deze vreemd ruikt, als er vocht uit komt, als de accu erg heet wordt, verkleurt of vervormd raakt. Zorg dat de accu meteen correct wordt afgevoerd.
- ▶ Als u de accu en/of de batterijen wegdoet: Haal de accu uit de robotstofzuiger en de batterijen uit de afstandsbediening. Isoleer de metalen contacten met plakband om kortsluiting te voorkomen. Lever alles op de daarvoor bestemde plaats in. Doe de accu en de batterijen niet bij het gewone huisvuil.

Accessoires

- ▶ Gebruik uitsluitend accessoires met het "ORIGINAL Miele"-logo. Alleen daarvan kan Miele de veiligheid waarborgen.

Veiligheidsinstructies en waarschuwingen

Miele kan niet aansprakelijk worden gesteld voor schade die ontstaat door onjuist gebruik, door foutieve bediening en door het niet opvolgen van de veiligheidsinstructies en waarschuwingen.

Beschrijving van het apparaat

A - Robotstofzuiger boven- en onderkant

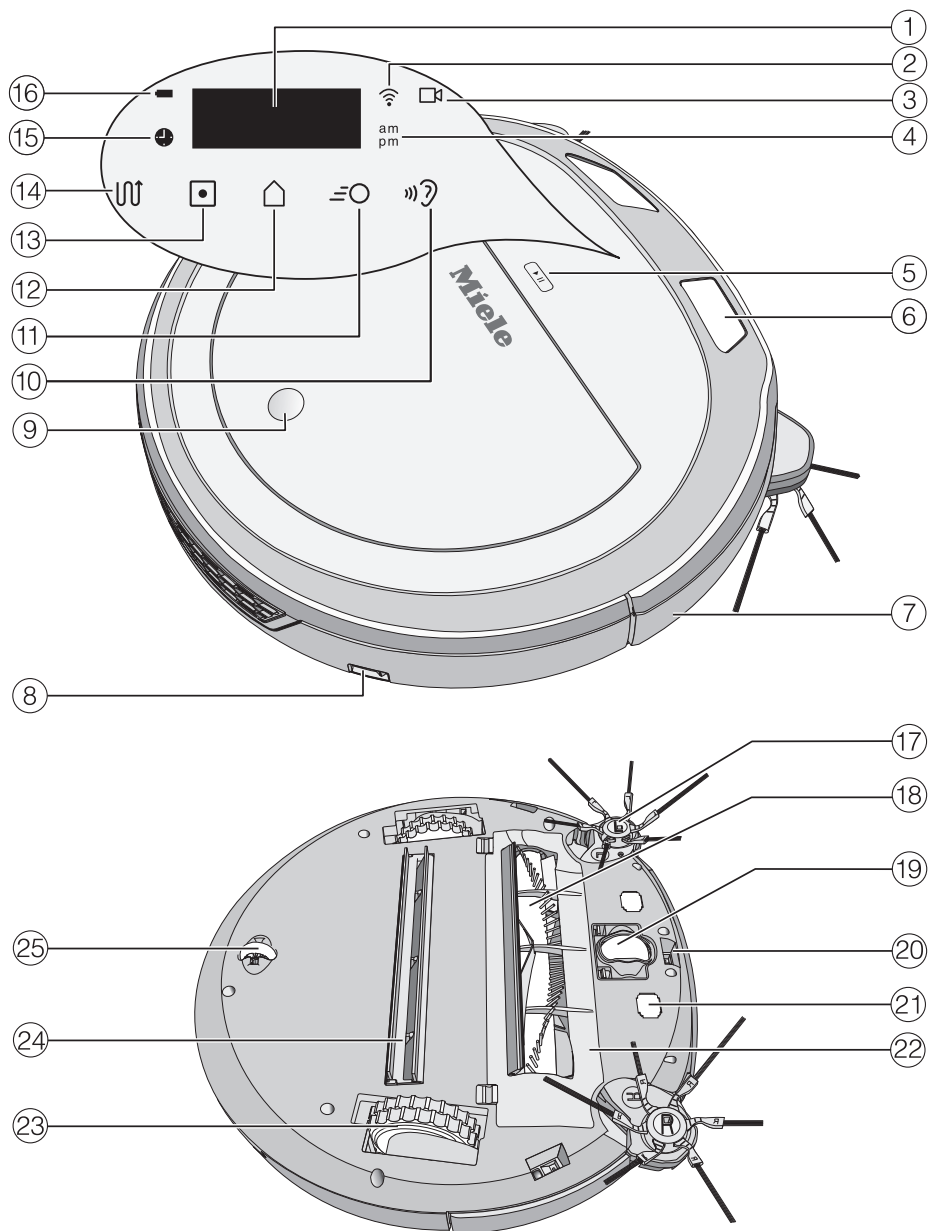

A

Beschrijving van het apparaat

- ① Display
- ② Controlelampje WIFI
- ③ Controlelampje videofunctie (bij Scout RX2 Home Vision)
- ④ Controlelampje tijdmodus (am/pm)
- ⑤ Sensortoets Start/Pauze (▶||)
- ⑥ Camera's
- ⑦ Stootstrip
- ⑧ Schakelaar Aan/Uit (I/O)
- ⑨ Drukpunt voor het openen van het opbergvak
- ⑩ Sensortoets reinigingsmodus **Silent**
- ⑪ Sensortoets reinigingsmodus **Turbo**
- ⑫ Sensortoets **Base**
- ⑬ Sensortoets reinigingsmodus **Spot**
- ⑭ Sensortoets standaard-reinigingsmodus **Auto**
- ⑮ Controlelampje timer
- ⑯ Controlelampje oplaadstatus accu
- ⑰ Zijborstels
- ⑱ Borstelas
- ⑲ Voorwiel
- ⑳ Sensoren (voorkomen dat het apparaat naar beneden valt)
- ㉑ Laadcontacten
- ㉒ Afdekking borstelas
- ㉓ Aandrijfwielen
- ㉔ Zuigmond met dichtlippen-unit
- ㉕ Achterwiel

Beschrijving van het apparaat

B - Basisstation en afstandsbediening

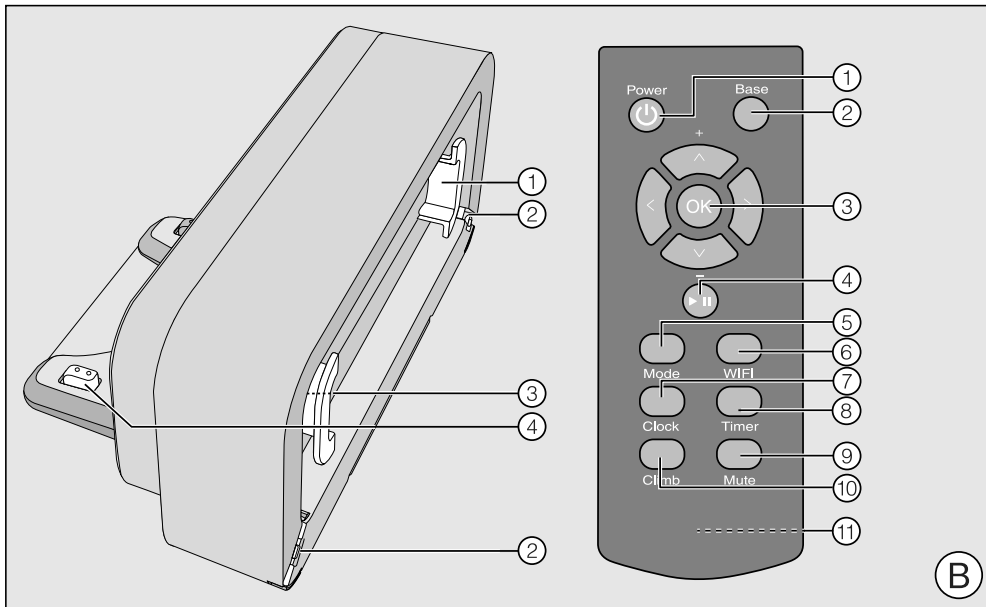

Basisstation

- ① Snoerhaken
- ② Kabelgeleiding
- ③ Bus voor stekker voedingselement (op de afbeelding niet zichtbaar)
- ④ Laadcontacten

Afstandsbediening

- ① Toets **Power** (in- en uitschakelen)
- ② Toets **Base** (terug naar het basisstation)
- ③ Bevestigingstoets **OK** met rondom richtingstoetsen
- ④ Toets Start/Pauze **▶||** (reiniging starten/onderbreken)
- ⑤ Toets **Mode** (gebruiksmodus kiezen)
- ⑥ Toets **WIFI** (WIFI activeren/deactiveren)
- ⑦ Toets **Clock** (dagtijd instellen)
- ⑧ Toets **Timer** (timer instellen)
- ⑨ Toets **Mute** (akoestische signalen activeren/deactiveren)

Beschrijving van het apparaat

- ⑩ Toets **Climb** (bodenvrijheid beperken)
- ⑪ Batterijvak (achterkant)

C - Stofreservoir

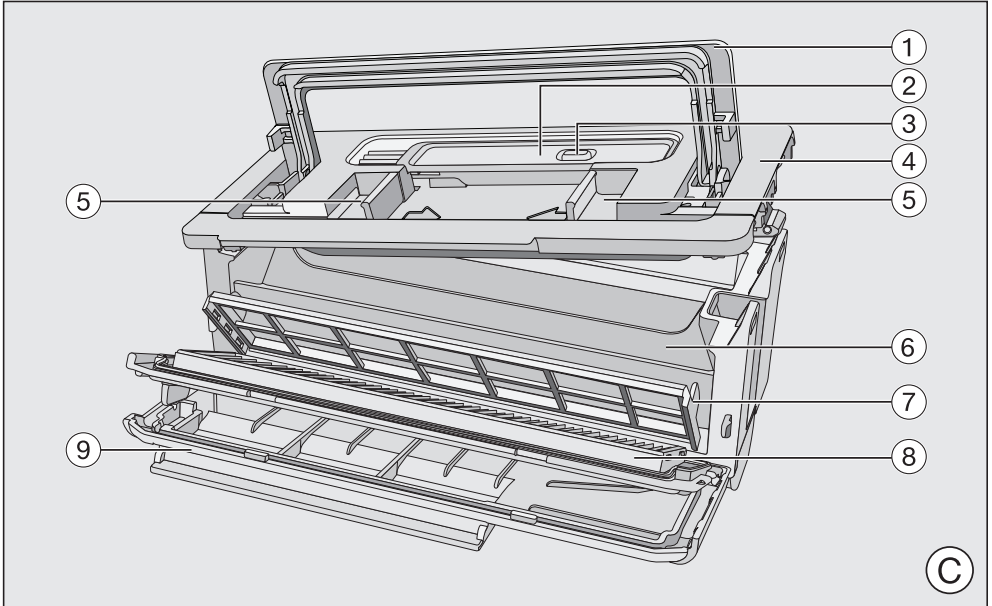

- ① Greep
- ② Reinigingsborstel met afstrijker
- ③ Toets afstrijker
- ④ Deksel
- ⑤ Ontgrendelingsknoppen deksel
- ⑥ Stofruimte
- ⑦ Voorfilter
- ⑧ Uitblaasfilter
- ⑨ Afdekking uitblaasfiltervak

Een bijdrage aan de bescherming van het milieu

Het verpakkingsmateriaal

De verpakking beschermt het apparaat tegen transportschade. Het verpakkingsmateriaal is uitgekozen met het oog op een zo gering mogelijke belasting van het milieu en de mogelijkheden voor recycling.

Door hergebruik van verpakkingsmateriaal wordt er op grondstoffen bespaard en wordt er minder afval geproduceerd. Uw vakhandelaar neemt de verpakking in het algemeen terug.

Het afdanken van een apparaat

Oude elektrische en elektronische apparaten bevatten meestal waardevolle materialen. Ze bevatten ook stoffen, mengsels en onderdelen die nodig zijn geweest om de apparaten goed en veilig te laten functioneren. Wanneer u uw oude apparaat bij het gewone huisafval doet of er niet goed mee omgaat, kunnen deze stoffen schadelijk zijn voor de gezondheid en het milieu. Doe uw oude apparaat daarom nooit bij het gewone afval.



Lever het apparaat in bij een gemeentelijk inzameldepot voor elektrische en elektronische apparatuur, bij uw vakhandelaar of bij Miele. U bent wettelijk zelf verantwoordelijk voor het wissen van eventuele persoonlijke gegevens op het af te danken apparaat. Bewaar het afgedankte apparaat buiten het bereik van kinderen.

Inleveren van batterijen en accu's

Oude elektrische en elektronische apparaten bevatten vaak batterijen en accu's die ook na gebruik niet bij het huisafval mogen. U bent wettelijk verplicht batterijen en accu's die niet vast in het apparaat zijn ingebouwd naar een geschikt inzamelpunt (bijvoorbeeld een winkel) te brengen, waar u de batterijen en accu's kosteloos kunt inleveren. Batterijen en accu's kunnen stoffen bevatten die schadelijk zijn voor de gezondheid en het milieu.

Batterijen en accu's kunnen verschillende markeringen hebben. Een doorgestreepte afvalcontainer betekent dat u de batterij of accu nooit bij het gewone huisafval mag doen. Als onder de doorgestreepte container één of meer chemische symbolen staan, bevat de batterij of accu lood (Pb), cadmium (Cd) en/of kwik (Hg).



Afgedankte batterijen en accu's bevatten belangrijke grondstoffen die kunnen worden gerecycled. De gescheiden inzameling van afgedankte batterijen en accu's vergemakkelijkt de verwerking en de recycling.

Functie en eigenschappen van de robotstofzuiger

Het apparaat is geschikt voor het dagelijks zuigen van laagpolig tapijt, vaste vloerbedekking en harde vloeren.

Houdt u zich in de eerste plaats aan de reinigings- en onderhoudsinstructies van de fabrikant van de vloerbedekking.

De robotstofzuiger is voorzien van camera's en sensoren. De vertrekken worden voortdurend schematisch in het geheugen opgeslagen. Hetzelfde geldt voor de plattegrond van de vrij toegankelijke oppervlakken. Op basis van deze gegevens bepaalt de stofzuiger een efficiënt reinigingsschema voor de te zuigen oppervlakken.

Bijgeleverde accessoires

- Afstandsbediening/twee batterijen
- Twee zijborstels
- Voedingselement met stekker
- Landspecifieke netadapter
- Basisstation
- Magneettape

Vóór gebruik

Zijborstels plaatsen

- Leg het apparaat met de onderkant naar boven op een vlakke, schone ondergrond.

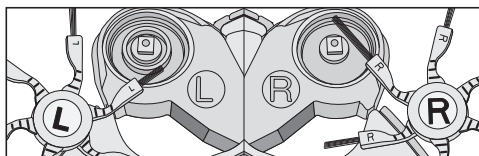

- Druk de beide zijborstels op de daarvoor bedoelde stiften. De borstels moeten vastklikken. Zorg dat de markeringen **L** en **R** overeenkomen.

Beschermfolie verwijderen

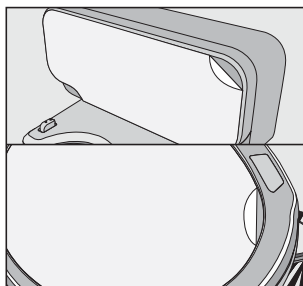

- Verwijder de beschermfolie van het basisstation en het oppervlak van de robotstofzuiger.

Batterijen in de afstandsbediening plaatsen

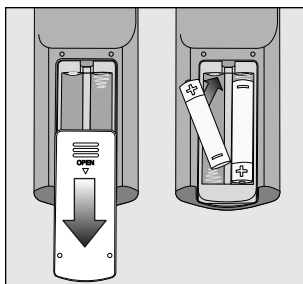

- Verwijder de afdekking van het batterijvak.
- Plaats de twee bijgeleverde batterijen. Let op de polariteit.
- Sluit de afdekking van het batterijvak.

Robotstofzuiger inschakelen

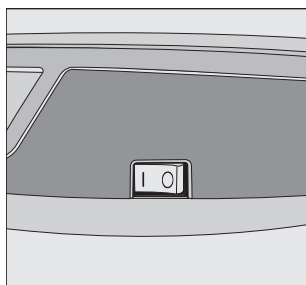

- Zet de schakelaar I/O aan de zijkant van het apparaat op de stand I.

Op het displaygedeelte brandt het controlelampje dat de oplaadstatus van de accu aangeeft. Het apparaat schakelt na ca. 60 seconden naar de stand-by-stand. U kunt de robotstofzuiger weer activeren door op een willekeurige toets van de afstandsbediening te drukken of op een van de sensortoetsen op het displaygedeelte van het apparaat.

Basisstation aansluiten

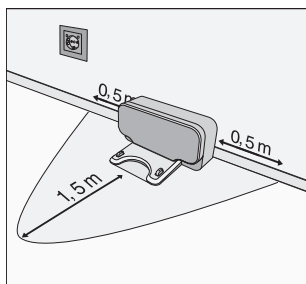

- Plaats het basisstation op een vlakke ondergrond tegen een vrije wand in de buurt van een wandcontactdoos. Houd aan de voorkant een vrije ruimte aan van minimaal 1,5 m en rechts en links van minimaal 0,5 m.

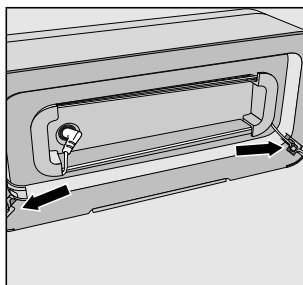

- Steek het stekkertje van het voedingselement in de aansluitbus die zich aan de achterkant van het basisstation bevindt. Het gedeelte van het snoer dat niet nodig is, kunt u om de snoerhaken wikkelen. Geleid het snoer door een van de beide kabelgeleidingen.

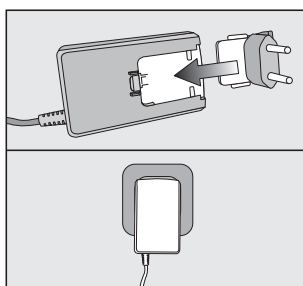

- Steek de landspecifieke netadapter in het voedingselement. De adapter moet duidelijk vastklikken. Steek de stekker in de wandcontactdoos.

Accu opladen

De accu is bij aflevering niet volledig opgeladen. Laad de accu voor het eerste gebruik helemaal op. Daarbij moet de robotstofzuiger ingeschakeld zijn (schakelaar I/O op I zetten).

U kunt de accu ook bij uitgeschakelde robotstofzuiger opladen (schakelaar I/O op 0). De controlelampjes op de stofzuiger functioneren dan echter niet.

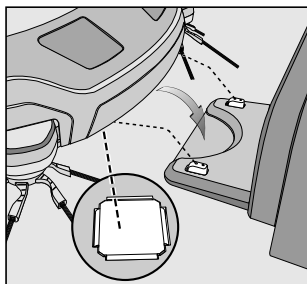

- Plaats de stofzuiger op de laadcontacten van het aangesloten basisstation.

De accu wordt opgeladen. Op het displaygedeelte knippert het controlelampje voor de accustatus.

Het opladen duurt ca. 150 minuten bij de Scout RX2 en ca. 180 minuten bij de Scout RX2 Home Vision.

Daarna kan de Scout RX2 ongeveer een uur en de Scout RX2 Home Vision ongeveer twee uur zuigen.

Controlelampje oplaadstatus accu

rood	acculading ca. 0% - 20%
oranje	acculading ca. 20% - 50%
groen	acculading ca. 50% - 100%

Dagtijd instellen

U kunt kiezen uit het 24-uursritme en het 12-uursritme (am/pm).

Gebruik de afstandsbediening om de dagtijd in te stellen.

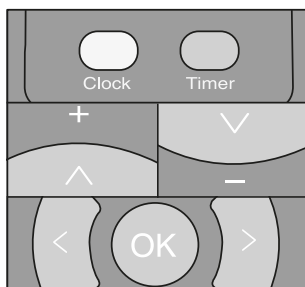

- Druk kort op de toets **Clock**.

In het display verschijnt **24h**.

- Druk op de toets **OK** als u het 24-uursritme wenst.
- Druk op de richtingstoets **+** als u het 12-uursritme (am/pm) wilt gebruiken en bevestig de weergave **12h** met **OK**.

Op het display knipperen de uren.

- Druk op de richtingstoets **+** of **-** om de uurwaarde in te stellen.
- Druk op de toets **OK** om uw keuze te bevestigen.

Op het display knipperen de minuten.

- Druk op de richtingstoets **+** of **-** om de minuten in te stellen.
- Druk op de toets **OK** om uw keuze te bevestigen.

Als u de dagtijd wilt wijzigen, gaat u te werk, zoals hiervoor is beschreven. Druk in dat geval drie seconden op de toets **Clock**.

Zuigbereik afbakenen

Het apparaat heeft een hoogte van 85 mm. De afstand tussen meubels waaronder gezuigd moet worden en de vloer moet minimaal 87 mm zijn.

Als de stofzuiger ergens niet moet zuigen, kunt u dat gedeelte afbakenen.

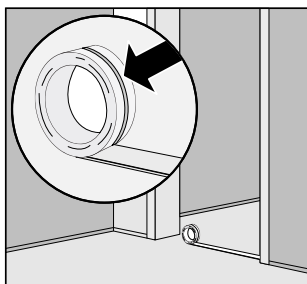

- Leg de bijgeleverde magneettape met de groef naar beneden op de vloer.

Het apparaat zal niet over de magneettape heen rijden.

Als u de tape definitief wilt bevestigen, kunt u de bijgeleverde kleefstrips gebruiken. Meer magneettape kunt u in de Miele-webshop bestellen.

Gebruik

Blijf altijd bij de stofzuiger als deze een vertrek voor het eerst reinigt of als u iets in het vertrek heeft veranderd. U ziet dan of bepaalde hinderissen problematisch zijn. Verwijder de voorwerpen of bakken het betreffende gebied met magneettape af. Controleer of trappen en hoogteverschillen worden herkend.

Uw apparaat is voorzien van een geïntegreerde WIFI-module. Via een mobiel eindapparaat (tablet of smartphone) kunt u statusinformatie laten weergeven en opdrachten geven.

Als u de stofzuiger via een mobiel eindapparaat wilt bedienen, verwijzen wij u naar het hoofdstuk “App Scout RX2”.

Hier in de rubriek “Gebruik” wordt de bediening van het apparaat via de afstandsbediening en het display beschreven.

In- en uitschakelen



- Druk op de toets **Power** van de afstandsbediening of op een willekeurige sensortoets op het display.

Reiniging starten

U kunt de reiniging op twee manieren starten.

Mogelijkheid 1 (afstandsbediening)

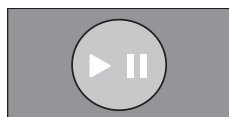

- Druk op de toets ▶||.

Mogelijkheid 2 (display)

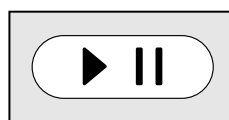

- Druk op de sensortoets ▶||.

Het te zuigen oppervlak wordt gereinigd.

De robotstofzuiger reinigt altijd minimaal vijf minuten, los van de grootte van het te zuigen oppervlak.

Reiniging afsluiten (bij start van de reiniging vanaf het basisstation)

Het apparaat keert automatisch terug naar het basisstation en wordt opgeladen.

Als de accucapaciteit te laag wordt, keert het apparaat terug naar het basisstation en wordt de accu opgeladen. Op het display verschijnt **II**. Vervolgens gaat het apparaat verder met de reiniging.

Reiniging afsluiten (bij start van de reiniging vanaf een willekeurig punt)

Het apparaat keert naar het startpunt terug en schakelt na ca. 60 seconden naar de stand-by-stand.

Als de accu leeg is, blijft de stofzuiger staan. Laad de accu op.

Reiniging handmatig sturen

Als u een gedeelte van het vertrek gericht wilt reinigen, gebruikt u de richtingstoetsen van de afstandsbediening.

- Houd tijdens de reiniging steeds een van de richtingstoetsen ingedrukt.

Het apparaat draait in de gewenste richting, totdat u de toets loslaat.



- Houd de richtingstoets + ingedrukt.

De stofzuiger rijdt in de gewenste richting en zet daarbij de reiniging voort.

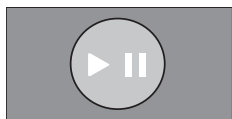

- Druk op de toets ▶II van de afstandsbediening of op de sensortoets ▶II op het display.

De aanvankelijk gestarte reiniging wordt voortgezet.

Reiniging onderbreken

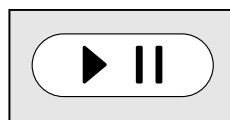
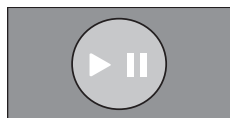

- Druk op de toets ▶II van de afstandsbediening of op de sensortoets ▶II op het display.

De robotstofzuiger blijft stilstaan.

Als u opnieuw op de toets of de sensortoets drukt, wordt de reiniging voortgezet.

Als u het apparaat tijdens de onderbreking optilt en op een andere plek neerzet, verschijnt na het activeren de melding **rLOC** in het display. De robotstofzuiger draait rond en vergelijkt de nieuwe locatie met de opgeslagen kaarten.

Is er overeenstemming, dan start de robotstofzuiger de reiniging. Reeds gereinigde delen worden overgeslagen.

Is er geen overeenstemming, dan blijft het apparaat staan.

Door meermaals op de genoemde toets of sensortoets te drukken, kunt u de melding **rLOC** wissen.

Handmatig navigeren (zonder reiniging)

Als u de stofzuiger naar een bepaald gedeelte van het vertrek wilt rijden, gebruikt u de richtingstoetsen van de afstandsbediening.

- Houd een van de richtingstoetsen ingedrukt.

Het apparaat rijdt in de gewenste richting, zonder te reinigen.

U kunt het apparaat niet handmatig naar het basisstation navigeren om de accu op te laden.

Terug naar het basisstation

(alleen mogelijk als de reiniging vanaf het basisstation is gestart)

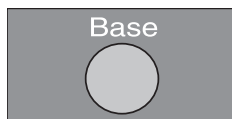

- Druk op de toets **Base** van de afstandsbediening of op de sensortoets **Base** op het display.

Het apparaat keert terug naar het basisstation en wordt opgeladen.

Gebruiksmodi

U kunt uit vijf gebruiksmodi kiezen.

Auto



De standaard-reinigingsmodus voor normaal verontreinigde vloeren.

Spot



Voor het gericht reinigen van een oppervlak van ca. 1,8 m x 1,8 m rondom een gekozen startpunt.

Base



Terug naar het basisstation.

Turbo

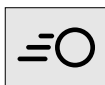

Voor het reinigen van licht verontreinigde vloeren, met verkorte reinigingsduur.

Silent



Voor reinigen met een verlaagd geluidsniveau.

Gebruiksmodus kiezen

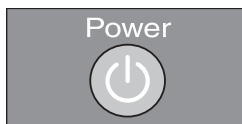

- Druk op de toets **Power** van de afstandsbediening.

U kunt op twee manieren een gebruiksmodus kiezen.

Mogelijkheid 1 (afstandsbediening)

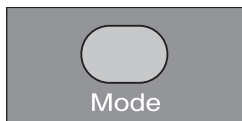

- Druk zo vaak op de toets **Mode** totdat op het display het symbool van de gewenste gebruiksmodus oplicht.



- Druk op de toets ▶|| om de reiniging te starten.

Mogelijkheid 2 (display)

- Druk op de sensortoets van de gewenste gebruiksmodus.



- Druk op de sensortoets ▶|| om de reiniging te starten.

Actuele gebruiksmodus beëindigen



- Druk minimaal drie seconden op de toets **Power** van de afstandsbediening of op de sensortoets ▶|| in het display.

Het apparaat schakelt na ca. 60 seconden naar de stand-by-stand.

Als u opnieuw op de toets **Power** drukt, kunt u het apparaat voor afloop van die 60 seconden in de stand-by-stand zetten.

U kunt de robotstofzuiger weer activeren door op een willekeurige toets van de afstandsbediening te drukken of op een van de sensortoetsen in het display van het apparaat.

Timer instellen

(alleen mogelijk als de dagtijd is ingesteld)

Als u de stofzuiger dagelijks op hetzelfde tijdstip wilt starten, kunt u de gewenste starttijd en de gebruiksmodus opslaan.

U kunt het apparaat ook in het donker laten werken. Het reinigingsresultaat kan dan wel iets minder zijn. De camera's hebben licht nodig om goed te kunnen navigeren.

Gebruik de afstandsbediening om de timer in te stellen.

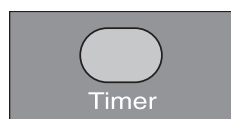

- Druk kort op de toets **Timer**.

Op het display knipperen het controlelampje voor de timer ⌚ en de urenweergave.



- Druk op de richtingstoets + of - om het gewenste uur in te stellen.



- Druk op de toets **OK** om uw keuze te bevestigen.

Op het display knipperen het controlelampje voor de timer ⌚ en de minuten.



- Druk op de richtingstoets + of - om de minuten in te stellen.



- Druk op de toets **OK** om uw keuze te bevestigen.



- Druk zo vaak op de toets **Mode** totdat op het display het symbool van de gewenste gebruiksmodus knippert.



- Druk op de toets **OK** om uw keuze te bevestigen.

In het display zijn de instellingen nog circa drie seconden te zien. De stofzuiger begint vanaf nu dagelijks op het ingestelde tijdstip met de reiniging.

Brandt op het display het controlelampje voor de timer ⌚, dan is de timer geactiveerd.

Als u de instellingen wilt wijzigen, gaat u te werk, zoals hiervoor is beschreven. Druk in dat geval drie seconden op de toets **Timer**.

Tip: U kunt maximaal zeven combinaties van starttijd en gebruiksmodus opslaan als u de timer via een mobiel eindapparaat instelt, zie "App Scout RX2".

De robotstofzuiger voert altijd de opdrachten uit die het laatst zijn ingesteld. Daarbij maakt het niet uit of die instellingen via de afstandsbediening of via een mobiel eindapparaat zijn gedaan.

Timer deactiveren

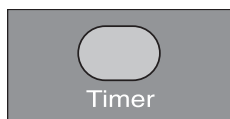

- Druk kort op de toets **Timer** van de afstandsbediening.

Op het display dooft het controlelampje voor de timer ⌚.

Timer activeren/ingestelde starttijd weergeven

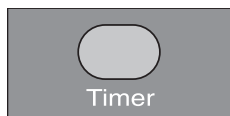

- Druk kort op de toets **Timer** van de afstandsbediening.

Op het display brandt het controlelampje voor de timer ⌚ en is de ingestelde starttijd kort te zien. De stofzuiger start op het ingestelde tijdstip met de reiniging.

Akoestische signalen deactiveren

Af fabriek zijn akoestische signalen ingesteld. U kunt deze signalen deactiveren en weer activeren.

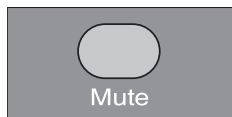

- Druk kort op de toets **Mute** van de afstandsbediening.

In het display verschijnt kort **OFF**.

De akoestische signalen die bij foutmeldingen horen, kunt u niet deactiveren.

Maximale bodemvrijheid beperken

Het apparaat is af fabriek zo ingesteld dat het hoogteverschillen tot 17 mm kan overwinnen. Zo kan het apparaat tapijt reinigen, over drempels rijden, etc.

Als u de bodemvrijheid wilt verminderen (tot ca. 6 mm), bijvoorbeeld om stoelpoten, tafelpoten of lampvoeten te beschermen, kunt u de fabrieksinstelling deactiveren.



- Druk kort op de toets **Climb** van de afstandsbediening.

In het display verschijnt **LO**.

Als u de maximale bodemvrijheid van 17 mm weer wilt activeren, drukt u opnieuw op de toets **Climb**. In het display verschijnt **HI**.

App “Scout RX2”

WLAN (WIFI)

Via een mobiel eindapparaat (tablet of smartphone) kunt u statusinformatie laten weergeven en opdrachten geven. Deze robotstofzuiger heeft hiervoor een geïntegreerde WIFI-module.

Bij apparaten die met internet zijn verbonden, blijft er altijd een restrisiko wat de dataveiligheid van de gebruiker betreft. Dit ondanks het feit dat fabrikanten aan strenge veiligheidseisen voldoen. Wij bieden u in dit verband de mogelijkheid de WIFI-module uit de stofzuiger te verwijderen. De beschrijving hiervan vindt u verderop in dit hoofdstuk.

Zorgt u ervoor dat in de vertrekken waar u de stofzuiger wilt gebruiken het WIFI-sigitaal van uw netwerk voldoende sterk is.

De app “Scout RX2” is kosteloos verkrijgbaar in de Apple App Store en in de Google Play Store.



- Download de app vanuit een app store.

Netwerkfunctie op robotstofzuiger activeren

Om de stofzuiger met het WIFI-netwerk te kunnen verbinden, moet u eerst de netwerkfunctie inschakelen. Af fabriek is de netwerkfunctie gedeactiveerd.

U kunt de netwerkfunctie op twee manieren activeren.

Mogelijkheid 1 (afstandsbediening)



- Druk op de toets **WIFI**.

Op het display brandt het WIFI-controlelampje .

Mogelijkheid 2 (display)



- Druk minimaal twee seconden op de sensortoets **Base**.

Op het display brandt het WIFI-controlelampje .

- Start de app en maak een Miele-gebruikersaccount aan.

U kunt uw mobiele eindapparaat rechtstreeks met de robotstofzuiger verbinden of verbinding maken via uw WIFI-netwerk.

- Volg de aanwijzingen van de app.

Videofunctie

(alleen bij de modellen Scout RX2 Home Vision, te gebruiken via de app "Scout RX2")

De camera rechts voor op de robotstofzuiger verstuurt de beelden versleuteld en in real time naar het gekozen mobiele eindapparaat. De overdrachtkwaliteit is afhankelijk van de snelheid van uw eigen internetaansluiting en van uw mobiele eindapparaat.

In het display knippert het controlelampje voor de videofunctie rood als er beelden worden verstuurd.

De livevideo wordt uitsluitend in de Miele-app weergegeven en niet opgeslagen.

Bij het gebruik van de videofunctie moeten de privacy en de persoonlijke levenssfeer van derden worden gerespecteerd. De Miele Scout RX2 Home Vision met videofunctie mag daarom alleen in uw eigen pand worden gebruikt en eventuele aanwezigen moeten vooraf door u op de hoogte worden gesteld van de videofunctie.

Reinig de beide camera's regelmatig met een zachte, droge doek.

WIFI-module verwijderen

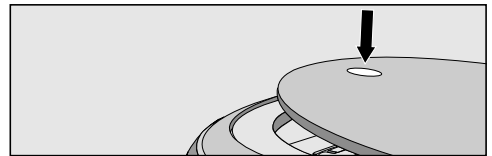

- Druk op het drukpunt boven op de robotstofzuiger.

Het deksel van het opbergvak gaat open.

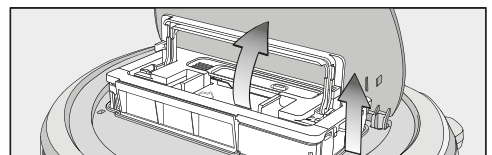

- Ontgrendel het stofreservoir door de greep naar boven te klappen.
- Verwijder het stofreservoir.

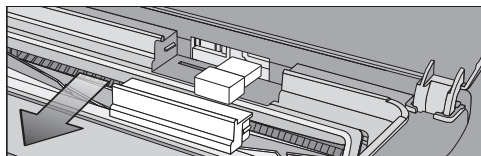

- Verwijder de klep naar voren toe.
- Verwijder de WIFI-module.
- Plaats de klep weer terug.

Onderhoud

 Schakel de stofzuiger voor elk onderhoud uit. Zet hiervoor de schakelaar I/O aan de zijkant van het apparaat op de stand 0.

Wij adviseren het gebruik van accessoires met het "ORIGINAL Miele"-logo. Alleen met deze producten benut u de zuigkracht van de stofzuiger optimaal en bereikt u het beste reinigingsresultaat.

Verkoop accessoires

Originele accessoires zijn verkrijgbaar via de Miele-webshop, bij Miele of bij de Miele-vakhandelaar.

Originele Miele-accessoires herkent u aan het "ORIGINAL Miele"-logo op de verpakking.



Stofreservoir legen

Leeg het stofreservoir na elk gebruik van de stofzuiger om het beste reinigingsresultaat te bereiken.

Leeg het stofreservoir uiterlijk als in het display "I _ I" doorlopend van onderen naar boven verschijnt.

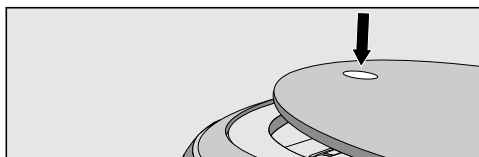

- Druk op het drukpunt boven op de robotstofzuiger.

Het deksel van het opbergvak gaat open.

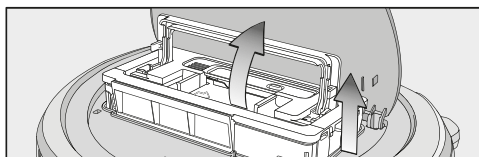

- Ontgrendel het stofreservoir door de greep naar boven te klappen.
- Verwijder het stofreservoir.

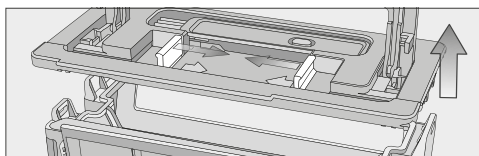

- Druk een of beide ontgrendelingsknoppen in de richting van de pijl en verwijder het deksel van het stofreservoir.

- Gooi het stofreservoir leeg.

U kunt de inhoud van het reservoir bij het huisvuil doen als u alleen normaal huisstof heeft opgezogen.

- Plaats het deksel en sluit het stofreservoir (het deksel moet vastklikken).
- Plaats het stofreservoir met omhooggeklapte greep in de stofzuiger en vergrendel het reservoir door de greep omlaag te klappen.
- Sluit het deksel van het opbergvak en druk op het drukpunt om het deksel te vergrendelen.

Stofreservoir reinigen

Reinig het stofreservoir indien dat nodig is.

In het deksel van het reservoir bevindt zich een reinigingsborstel.

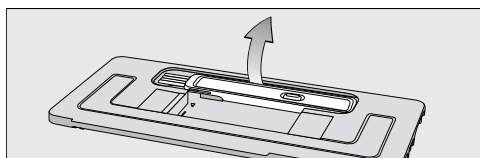

- Haal de borstel eruit.

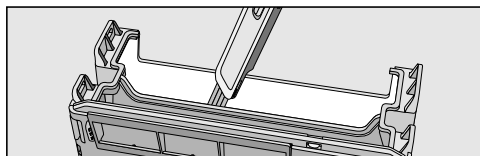

- Reinig het stofreservoir en de onderkant van het deksel met de borstel.

Uitblaasfilter reinigen

Reinig het uitblaasfilter indien dat nodig is.

Het vak voor het uitblaasfilter bevindt zich bij het stofreservoir.

- Verwijder het deksel van het stofreservoir.

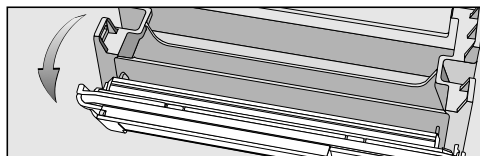

- Klap de filtereenheid van het stofreservoir omlaag.

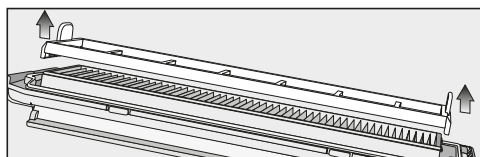

- Verwijder het voorfilter en reinig het zo nodig met de borstel.

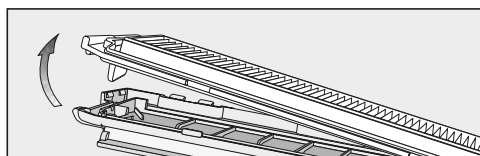

- Ontgrendel het uitblaasfilter, verwijder het filter en reinig het met de borstel.

- Plaats het uitblaasfilter weer in de klep.

- Zet het voorfilter op het uitblaasfilter.

De filtereenheid is compleet.

- Plaats de filtereenheid correct terug en vergrendel deze.

Vervang het uitblaasfilter na circa zes maanden door een nieuw filter voor een optimaal reinigingsresultaat.

Zijborstels reinigen

Reinig de zijborstels indien dat nodig is. Gebruik hiervoor de reinigingsborstel die zich boven in het deksel van het stofreservoir bevindt.

- Leg het apparaat met de onderkant naar boven op een vlakke, schone ondergrond.

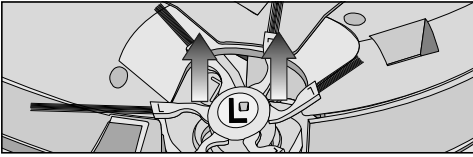

- Pak met beide handen twee tegenover elkaar gelegen kwastbevestigingen van de betreffende zijborstel vast en trek de borstel eraf (naar boven toe).
- Verwijder aanwezige draadjes en haren met het afstrijkgedeelte aan de onderkant van de reinigingsborstel.
- Houd het afstrijkgedeelte boven een afvallemmer.

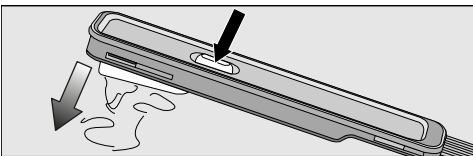

- Bedien de knop van het afstrijkgedeelte meermaals, totdat alle draadjes en haren eraf zijn gevallen.

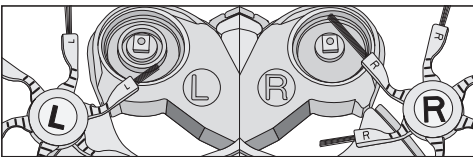

- Druk de beide gereinigde zijborstels op de daarvoor bedoelde stiften. De borstels moeten vastklikken. Zorg dat de markeringen **L** en **R** overeenkomen.

Vervang de zijborstels na ca. een jaar, zodat u altijd het beste reinigingsresultaat behaalt.

Borstelas reinigen

Reinig de borstelas indien dat nodig is. Gebruik hiervoor de reinigingsborstel die zich boven in het deksel van het stofreservoir bevindt.

- Leg het apparaat met de onderkant naar boven op een vlakke, schone ondergrond.

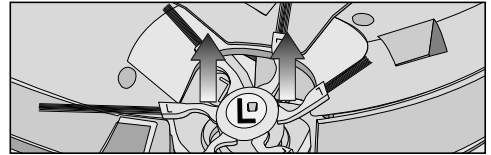

- Verwijder de beide zijborstels, zie hiervoor de beschrijving onder "Zijborstels reinigen".

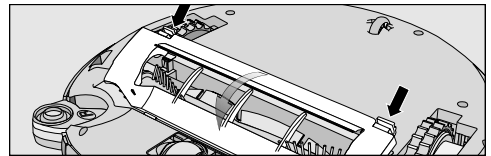

- Ontgrendel en verwijder de afdekking van de borstelas.

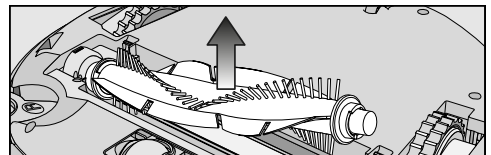

- Verwijder de borstelas.



- Draadjes, haren en dergelijke die zich om de borstelas hebben gewikkeld, kunt u met een schaar doorknippen.

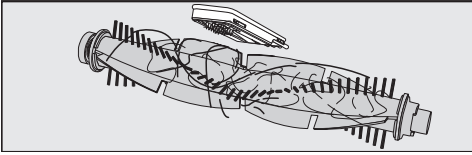

- Verwijder aanwezige draadjes en haren met het afstrijkgedeelte aan de onderkant van de reinigingsborstel.
- Houd het afstrijkgedeelte boven een afvallemmer.

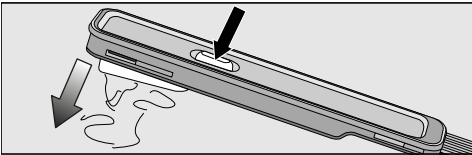

- Bedien de knop van het afstrijkgedeelte meermaals, totdat alle draadjes en haren eraf zijn gevallen.

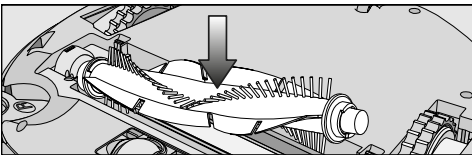

- Plaats de borstelas weer in het apparaat. De kant met het spitse uiteinde moet daarbij in de bijpassende houder worden gestoken.

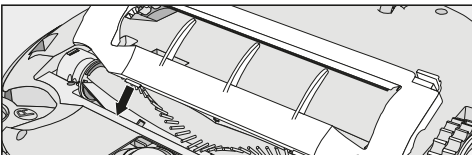

- Plaats de afdekking van de borstelas correct terug en vergrendel de afdekking. De afdekking moet vastklikken.

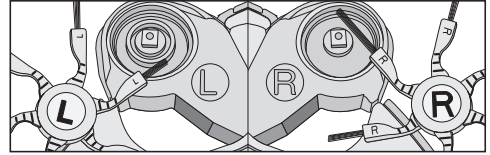

- Plaats de beide zijborstels correct terug, zie hiervoor de beschrijving onder "Zijborstels reinigen".

Vervang de borstelas na circa een jaar, zodat u altijd het beste reinigingsresultaat behaalt.

Dichtlippen van het stofreservoir reinigen

Reinig de dichtlippen aan de onderkant van het stofreservoir als dat nodig is.

- Leg het apparaat met de onderkant naar boven op een vlakke, schone ondergrond.

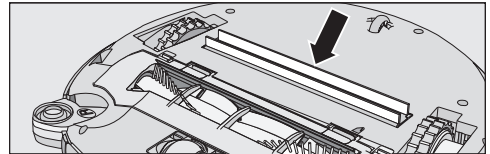



- Reinig de dichtlippen met een vochtige doek.

Vervang de unit na circa een jaar, zodat u altijd het beste reinigingsresultaat behaalt.

Dichtlippen-unit stofreservoir vervangen

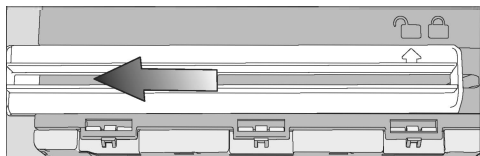
- Verwijder het stofreservoir.



- Ontgrendel de unit aan de onderkant van het stofreservoir. De markeringspijl moet hierbij naar het symbool  wijzen.
- Verwijder de unit.
- Plaats de nieuwe unit. De markeringspijl moet hierbij naar het symbool  wijzen.
- Vergrendel de unit. Het onderdeel moet vastklikken.

De markeringspijl wijst naar het symbool .

Voorwiel reinigen

Reinig het voorwiel indien dat nodig is. Gebruik hiervoor de reinigingsborstel die zich boven in het deksel van het stofreservoir bevindt.

- Leg het apparaat met de onderkant naar boven op een vlakke, schone ondergrond.



- Ontgrendel de afdekking.
- Verwijder het voorwiel.

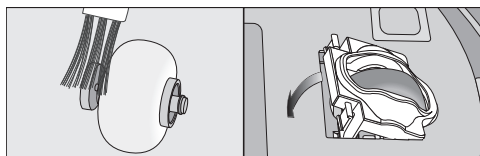

- Verwijder draadjes en haren en reinig het voorwiel, de afdekking en het gedeelte van de houder met de reinigingsborstel.
- Plaats het voorwiel weer terug en vergrendel de afdekking (de afdekking moet vastklikken).

Sensoren reinigen

Reinig de sensoren indien dat nodig is.

- Leg het apparaat met de onderkant naar boven op een vlakke, schone ondergrond.

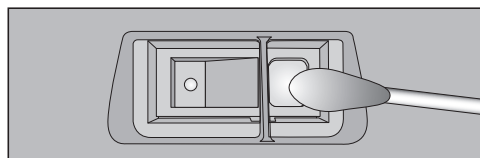

- Reinig de sensoren voorzichtig met een droog wattenstaafje.

Batterijen afstandsbediening vervangen

Zorg dat u twee 1,5 V-batterijen (type AAA) in huis heeft.

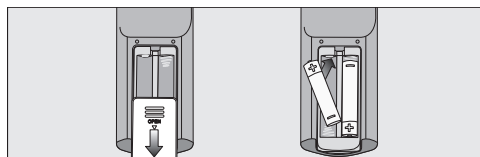

- Verwijder de afdekking van het batterijvak.
- Vervang de batterijen. Let op de polariteit.
- Sluit de afdekking van het batterijvak.
- Neem de specifieke aanwijzingen in acht voor de omgang met batterijen. Zie hiervoor de rubrieken “Veiligheidsinstructies en waarschuwingen”

en “Een bijdrage aan de bescherming van het milieu” vóór in deze gebruiksaanwijzing.

Accu vervangen

Zorg dat u een originele Miele-lithium-ion-accu in huis heeft:

- type YCR-M05 voor de Scout RX2
- type YCR-MT12 voor de Scout RX2 Home Vision

Het accuvak bevindt zich in het opbergvak van de robotstofzuiger.

- Verwijder het stofreservoir.

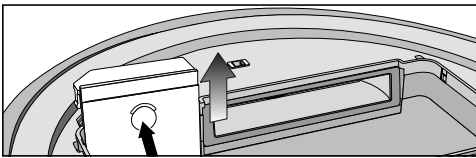

- Open het accuvak door de afdekking naar boven toe te ontgrendelen.

Scout RX2 (YCR-M05)

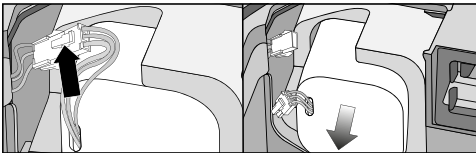

- Trek voorzichtig aan de kabels, zodanig dat de stekkerverbinding uit de houder wordt getrokken.
- Druk op het vergrendelingsnokje van de stekkerverbinding om de stekker los te halen.
- Verwijder de accu.

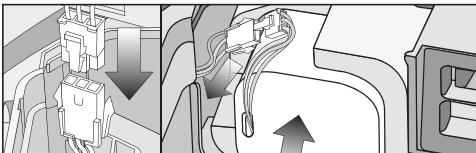

- Steek de stekker van de nieuwe accu in het tegenstuk. De stekker moet vastklikken.
- Plaats de accu voorzichtig en correct gepositioneerd terug (zie rechter beelddetail).
- Berg de stekkerverbinding in de zijkant van de houder op.

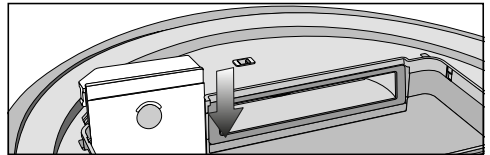

- Plaats de afdekking van het accuvak terug en sluit de afdekking. De afdekking moet vastklikken.
- Neem de specifieke aanwijzingen in acht voor de omgang met de oude accu. Zie hiervoor de rubrieken “Veiligheidsinstructies en waarschuwingen” en “Een bijdrage aan de bescherming van het milieu” vóór in deze gebruiksaanwijzing.

Scout RX2 Home Vision (YCR-MT12)

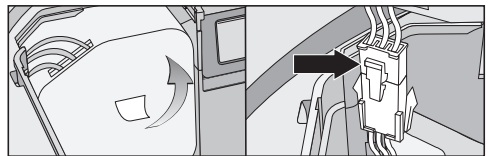

- Verwijder de accu voorzichtig, zodanig dat de stekkerverbinding vrijkomt.
- Druk op het vergrendelingsnokje van de stekkerverbinding om de stekker los te halen.

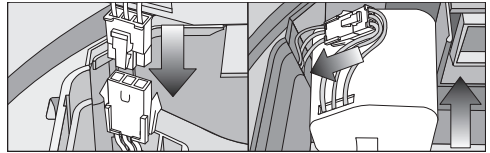

- Steek de stekker van de nieuwe accu in het tegenstuk. De stekker moet vastklikken.
- Berg de stekerverbinding in de uitsparing (in de zijkant) op.
- Plaats de accu voorzichtig en correct gepositioneerd terug (zie rechter beelddetail).

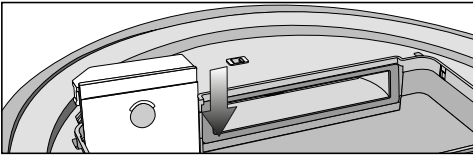

- Plaats de afdekking van het accuvak terug en sluit de afdekking. De afdekking moet vastklikken.
- Neem de specifieke aanwijzingen in acht voor de omgang met de oude accu. Zie hiervoor de rubrieken “Veiligheidsinstructies en waarschuwingen” en “Een bijdrage aan de bescherming van het milieu” vóór in deze gebruiksaanwijzing.

Onderhoud

Stofzuiger en toebehoren reinigen

⚠ Schakel de stofzuiger voor elk onderhoud uit. Zet hiervoor de schakelaar **I/O** aan de zijkant van het apparaat op de stand **0**.

De buitenkant van de stofzuiger en alle kunststof toebehoren kunt u reinigen met een normaal reinigingsmiddel voor kunststof.

Statische lading kan stofafzetting op het apparaat tot gevolg hebben. Verwijder de afzettingen met een zachte, droge doek.

⚠ Gebruik geen schuurmiddelen en geen glas- of allesreinigers. Gebruik ook geen oliehoudende onderhoudsmiddelen!

⚠ Dompel de robotstofzuiger en de bijgeleverde onderdelen nooit in water!

Opbergen/Fabrieksinstellingen

Opbergen

⚠ Schakel de robotstofzuiger uit als u het apparaat wilt opbergen. Zet hiervoor de schakelaar **I/O** aan de zijkant van het apparaat op de stand **0**.

Berg het apparaat op een goed geventileerde, koele plek op als u het apparaat gedurende lange tijd niet zult gebruiken.

Bewaar de robotstofzuiger met een gemiddelde acculading (controlelampje accu: oranje). Zo verlengt u de levensduur van de accu.

Fabrieksinstellingen

U kunt het apparaat weer op de fabrieksinstellingen zetten (reset). Houd hiervoor de afstandsbediening bij de hand.

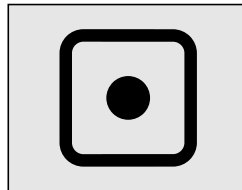

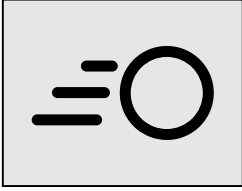

- Druk gedurende minimaal 5 seconden tegelijk op de sensortoetsen **Spot** en **Turbo** in het display.

In het display verschijnt **r:St**.

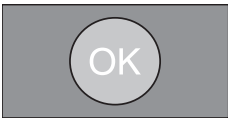

- Druk nu binnen 2 seconden op de toets **OK** van de afstandsbediening, totdat in het display **F:tr** verschijnt.

De stofzuiger start opnieuw en de fabrieksinstellingen zijn weer hersteld.

Service

Contact bij storingen

Voor storingen die u niet zelf kunt verhelpen, waarschuwt u uw Miele-vakhandelaar of Miele.

Het telefoonnummer van Miele vindt u aan het einde van dit document.

Garantie

De garantietermijn voor dit apparaat bedraagt 2 jaar.

Meer informatie over de garantievwaarden in uw land kunt u bij Miele verkrijgen.

Nuttige tips

De meeste storingen en problemen, die bij het dagelijkse gebruik kunnen optreden, kunt u zelf verhelpen. U bespaart daarmee niet alleen tijd, maar ook kosten, omdat u Miele niet hoeft in te schakelen.

De volgende tabellen helpen u de oorzaken van een probleem te achterhalen en te verhelpen.

 Schakel de stofzuiger altijd uit, voordat u een probleem probeert op te lossen. Zet hiervoor de schakelaar I/O aan de zijkant van het apparaat op de stand 0.

Probleem	Oorzaak en oplossing
De stofzuiger wordt uitgeschakeld, nadat u deze met de toets “Power” heeft ingeschakeld.	De accu is niet voldoende opgeladen. ■ Plaats de stofzuiger op de laadcontacten van het aangesloten basisstation.
Het reinigingsresultaat is onvoldoende.	Het stofreservoir is vol. ■ Leeg en reinig het stofreservoir.
	De borstelas is verontreinigd of versleten. ■ Reinig de borstelas. ■ Vervang de borstelas.
	De dichtlippen van het stofreservoir zijn verontreinigd of versleten. ■ Reinig de dichtlippen en het zuigkanaal ertussen. ■ Vervang de dichtlippen-unit.
	Het uitblaasfilter is verontreinigd. ■ Reinig het uitblaasfilter. ■ Vervang het uitblaasfilter.
	De zijborstels zijn versleten. ■ Vervang de zijborstels.
De stofzuiger wordt niet opgeladen.	Het basisstation is niet correct aangesloten. ■ Sluit het basisstation zo aan als in de gebruiksaanwijzing is beschreven, zie “Vóór gebruik - Basisstation aansluiten”.

Probleem	Oorzaak en oplossing
<p>Het apparaat keert na de reiniging niet naar het basisstation terug.</p>	<p>De reiniging is op een willekeurig punt in het vertrek gestart.</p> <ul style="list-style-type: none"> ■ Het apparaat keert terug naar het startpunt.
	<p>Er is onvoldoende licht voor het apparaat voor een correcte navigatie.</p> <ul style="list-style-type: none"> ■ Zorg voor genoeg licht.
	<p>Het basisstation is niet correct aangesloten.</p> <ul style="list-style-type: none"> ■ Sluit het basisstation zo aan als in de gebruiksaanwijzing is beschreven, zie “Vóór gebruik - Basisstation aansluiten”.
	<p>De verbinding van de infraroodzender van het basisstation met de robotstofzuiger is verbroken.</p> <ul style="list-style-type: none"> ■ Reinig de voorkant van het basisstation en de voorkant van de robotstofzuiger voorzichtig met een zachte, droge doek. Controleer of voorwerpen de verbinding storen.
	<p>Hindernissen op het te reinigen oppervlak beïnvloeden de navigatie.</p> <ul style="list-style-type: none"> ■ Observeer het apparaat tijdens de reiniging. ■ Verwijder eventuele hindernissen. ■ Baken problematische hindernissen af met magneettape. ■ Beperk de bodemvrijheid van het apparaat (zie “Gebruik - Maximale bodemvrijheid beperken”).

Probleem	Oorzaak en oplossing
De stofzuiger reageert niet.	Het apparaat is uitgeschakeld. ■ Schakel het apparaat in (schakelaar I/O op I).
	De batterijen zijn verkeerd in de afstandsbediening geplaatst. ■ Let op de polariteit.
	De batterijen van de afstandsbediening zijn leeg. ■ Vervang de batterijen.
	De verbinding van de infraroodzender van de robotstofzuiger met de afstandsbediening is verbroken. ■ Reinig de voorkant van de robotstofzuiger en de bovenkant van de afstandsbediening voorzichtig met een zachte, droge doek. Controleer of voorwerpen de verbinding storen.
	De afstandsbediening is te dicht bij of te ver van de stofzuiger. ■ Pas de afstand aan en richt de afstandsbediening op de stofzuiger.

Foutmeldingen

 Schakel de stofzuiger altijd uit, voordat u een probleem probeert op te lossen. Zet hiervoor de schakelaar I/O aan de zijkant van het apparaat op de stand 0.

Foutmeldingen worden op het display weergegeven.

Verschijnt daar “I_ I” (van onderen naar boven doorlopend) leeg en reinig dan het stofreservoir.

Bij uw stofzuiger zit een sticker, die alle foutmeldingen opsomt. U kunt de sticker op de onderkant van het deksel van het overgavak plakken.

Probleem	Oorzaak en oplossing
F 1	Fout “Wiel los van de grond” ■ Zet de stofzuiger op een vlakke ondergrond.
F 2	Fout “Sensoren verontreinigd” ■ Reinig de sensoren. Deze foutmelding verschijnt ook als u de stofzuiger start, terwijl een van de valsensoren zich boven een hoogteverschil bevindt. Verplaats de stofzuiger.
F 3	Fout “Filter niet herkend” ■ Plaats het stofreservoir met het uitblaasfilter in de stofzuiger.
F 4	Fout “Overbelasting aandrijfwielen” ■ Controleer of zich verontreinigingen op de aandrijfwielen bevinden. Verwijder eventuele draden en haren. Deze foutmelding verschijnt ook als de stofzuiger vastzit.
F 5	Fout “Overbelasting borstels” ■ Controleer of zich verontreinigingen op de borstel- as en de zijborstels bevinden. Reinig de borstel- as en de zijborstels. Deze foutmelding verschijnt ook als voorwerpen in of aan de stofzuiger vastzitten.
F 6	Fout “Overbelasting motor” ■ Leeg en reinig het stofreservoir. Reinig of vervang het uitblaasfilter.

Probleem	Oorzaak en oplossing
F 7	Interne systeemfout of fout “Omgevingstemperatuur bevindt zich niet binnen het bereik voor de robotstofzuiger” <ul style="list-style-type: none"> ■ Schakel de stofzuiger uit en weer in (schakelaar I/O).
F 8	Fout “Voorwiel verontreinigd” <ul style="list-style-type: none"> ■ Controleer of zich verontreinigingen bevinden op het voorwiel, op de afdekking of het desbetreffende gedeelte van de houder. Verwijder draadjes en haren en reinig het voorwiel, de afdekking en het desbetreffende gedeelte van de houder.
Foutmelding na oplossing probleem resetten	U heeft de volgende mogelijkheden om de hier-voor beschreven foutmeldingen te resetten
	<ul style="list-style-type: none"> – Schakel de stofzuiger uit en weer in (schakelaar I/O). – Druk op de toets Power van de afstandsbediening. – Druk minimaal drie seconden op sensortoets ►II in het display.

Technische gegevens

(voor de WIFI-module)

Frequentieband	2,412 GHz – 2,472 GHz
Maximaal zendvermogen	< 100 mW

Conformiteitsverklaring

Hiermee verklaart Miele, dat deze robotstofzuiger voldoet aan richtlijn 2014/53/EU.

U kunt de volledige tekst van deze EU-conformiteitsverklaring op de volgende internetadressen vinden:

- www.miele.nl/Downloads
- www.miele.nl/c/brochures-en-handleidingen-385.htm

Auteursrecht en licenties

Voor de bediening en de besturing van het apparaat maakt Miele gebruik van software.

De auteursrechten van Miele en andere softwareleveranciers dienen in acht te worden genomen.

Miele en haar leveranciers behouden zich alle rechten ten aanzien van de softwarecomponenten voor.

In het bijzonder zijn verboden:

- het vermenigvuldigen en verspreiden,
- het aanbrengen van wijzigingen en het maken van afgeleide versies,
- het decompileren, terugontwikkelen, opsplitsen of het anderszins reduceren van de software.

In de software zijn ook componenten geïntegreerd die vallen onder de GNU General Public License en andere Open Source-licenties.

Een overzicht van de geïntegreerde Open Source-componenten en een kopie van de betreffende licentie vindt u op www.miele.com/device-software-licences.

Miele stelt de broncode voor alle componenten van software beschikbaar waarvoor een licentie is verleend die valt onder de GNU General Public License en vergelijkbare Open Source-licenties.

Om een dergelijke broncode te ontvangen, kunt u een e-mail sturen naar info@miele.com.

Voor een nauwkeurige beschrijving van de testmodi kunt u met Miele contact opnemen.

Deutschland:

Miele & Cie. KG
Carl-Miele-Straße 29
33332 Gütersloh
Telefon: 0800 22 44 622 (kostenfrei)
Mo-Fr 8-20 Uhr, Sa+So 9-18 Uhr
Telefax: 05241 89-2090
E-Mail: info@miele.de
Internet: www.miele.de

Österreich:

Miele Gesellschaft m.b.H.
Mielestr. 1
5071 Wals bei Salzburg
Telefon: 050 800 800 (Festnetz zum Ortstarif;
Mobilfunkgebühren abweichend)
Mo-Fr 8-17 Uhr
Telefax: 050 800 81219
E-Mail: info@miele.at
Internet: www.miele.at

België / Belgique:

nv Miele België / S.A. Miele Belgique
Z.5 Mollem 480 – 1730 Mollem (Asse)
Herstellingen aan huis en andere inlichtingen /
Réparations à domicile et autres
renseignements : 02/451.16.16
E-mail: info@miele.be
Internet: www.miele.be

France :**Siège social**

9 av. Albert Einstein - Z.I. du Coudray
93151 - Le Blanc-Mesnil CEDEX
R.C.S. Bobigny B 708 203 088
Conseils, SAV, accessoires et pièces détachées
Tél. : 09 74 50 1000 (Appel non surtaxé)
E-Mail : email.pieces@miele.fr
Site Internet : www.miele.fr

Italia:

Miele Italia S.r.l.
Strada di Circonvallazione, 27
39057 S. Michele-Appiano (BZ)
E-mail: info@miele.it
www.miele.it

Luxembourg:

Miele S.à r.l.
20, rue Christophe Plantin
Boîte Postale 1011
L-1010 Luxembourg/Gasperich
Téléphone: 49711-29, Téléfax: 49711-39
E-mail: infolux@miele.lu
Internet: www.miele.lu

Nederland:

Miele Nederland B.V.
Postbus 166
4130 ED Vianen
Telefoon: (03 47) 37 88 88
Internet: www.miele.nl

Schweiz:

Miele AG
Limmatstrasse 4, 8957 Spreitenbach
Miele SA
Sous-Riette 23, 1023 Crissier
Telefon: 0800 800 222
www.miele.ch/contact
www.miele.ch