



Notice d'utilisation

Quality, Design and Innovation























home.liebherr.com/fridge-manuals



LIEBHERR

Sommaire

| | | | | | |
|---|--|-----------|---|---|-----------|
| 1 | Vue d'ensemble de l'appareil..... | 3 |  | Alarme de la porte..... | 17 |
| 1.1 | Articles fournis..... | 3 |  | Verrouillage de la saisie..... | 17 |
| 1.2 | Vue d'ensemble de l'appareil et de l'équipement... | 3 |  | Langue..... | 18 |
| 1.3 | SmartDevice..... | 4 |  | Informations de l'appareil..... | 18 |
| 1.4 | Domaine d'application de l'appareil..... | 4 |  | Logiciel..... | 18 |
| 1.5 | Conformité..... | 4 |  | Fonction rappel..... | 18 |
| 1.6 | Substances préoccupantes selon le règlement REACH..... | 5 |  | Mode démo..... | 19 |
| 1.7 | Base de données EPREL..... | 5 |  | Rétablissement des réglages d'usine..... | 19 |
| 1.8 | Pièces détachées..... | 5 | | 7.3 Messages..... | 20 |
| 2 | Consignes de sécurité générales..... | 5 | | 7.3.1 Aperçu des avertissements..... | 20 |
| 3 | Fonctionnement de l'écran Touch & Swipe..... | 6 | | 7.3.2 Élimination des avertissements..... | 20 |
| 3.1 | Navigation et explication des symboles..... | 6 | | 7.3.3 Aperçu des rappels..... | 20 |
| 3.2 | Menus..... | 7 | | 7.3.4 Élimination des rappels..... | 21 |
| 3.3 | Mode veille..... | 7 | | 8 Équipement | 21 |
| 4 | Mise en service..... | 7 | | 8.1 Balconnets de contre-porte..... | 21 |
| 4.1 | Mettre l'appareil en marche (première mise en service)..... | 7 | | 8.2 Tablettes de rangement..... | 24 |
| 4.2 | Mettre en service InfinitySpring*..... | 8 | | 8.3 Tablette de rangement divisible..... | 24 |
| 4.3 | Mettre le HydroBreeze en service*..... | 8 | | 8.4 VarioSafe | 24 |
| 5 | Stockage..... | 8 | | 8.5 InfinitySpring*..... | 27 |
| 5.1 | Conseils de stockage..... | 8 | | 8.6 Balconnet à bouteilles variable..... | 27 |
| 5.2 | Partie réfrigérateur..... | 9 | | 8.7 Tiroirs..... | 28 |
| 5.3 | BioFresh..... | 9 | | 8.8 Couvercle du compartiment Fruit & Vegetable..... | 28 |
| 5.4 | Stockage d'aliments dans le réfrigérateur et règles d'hygiène alimentaire..... | 9 | | 8.9 HydroBreeze*..... | 29 |
| 5.5 | Durées de stockage..... | 9 | | 8.10 Beurrier..... | 30 |
| 6 | Économiser de l'énergie..... | 10 | | 8.11 Casier à œufs..... | 30 |
| 7 | Utilisation | 11 | | 8.12 Porte-bouteilles..... | 30 |
| 7.1 | Éléments de commande et d'affichage..... | 11 | | 8.13 FlexSystem*..... | 30 |
| 7.1.1 | Affichage d'état..... | 11 | | 8.14 FlexCube*..... | 31 |
| 7.1.2 | Symboles d'affichage..... | 11 | | 9 Entretien..... | 31 |
| 7.2 | Fonctionnement de l'appareil..... | 11 | | 9.1 Filtre à charbon actif FreshAir | 31 |
| 7.2.1 | Remarques sur les fonctions de l'appareil..... | 11 | | 9.2 Réservoir d'eau*..... | 32 |
|  | | | | 9.3 Filtre à eau*..... | 32 |
|  | WiFi..... | 12 | | 9.4 Démontez/monter les systèmes télescopiques.... | 33 |
|  | Température..... | 12 | | 9.5 Retirer / installer le porte-bouteilles amovible..... | 33 |
|  | Unité de température..... | 13 | | 9.6 Couvercle du compartiment Fruit & Vegetable..... | 33 |
|  | BioFresh B-Value | 13 | | 9.7 Dégivrer l'appareil..... | 34 |
|  | D-Value..... | 14 | | 9.8 Nettoyer l'appareil..... | 34 |
|  | SuperCool..... | 14 | | 10 Aide clients..... | 35 |
|  | HolidayMode..... | 14 | | 10.1 Données techniques..... | 35 |
|  | SabbathMode..... | 15 | | 10.2 Bruits de fonctionnement..... | 35 |
|  | EnergySaver | 15 | | 10.3 Problème technique..... | 36 |
|  | HydroBreeze*..... | 16 | | 10.4 Service client..... | 37 |
|  | CleaningMode..... | 16 | | 10.5 Plaque signalétique..... | 38 |
|  | Luminosité de l'écran..... | 17 | | 11 Mettre hors service..... | 38 |

Le fabricant travaille sans cesse au perfectionnement de tous les modèles de ses produits. Nous comptons donc sur votre compréhension concernant des modifications éventuelles de forme, d'équipement et de technologie.

Vue d'ensemble de l'appareil

| Symbole | Explication |
|---------|---|
| | <p>Lire le manuel d'utilisation</p> <p>Pour découvrir tous les avantages de votre nouvel appareil, veuillez lire attentivement les consignes figurant dans le présent manuel.</p> |
| | <p>Informations supplémentaires sur Internet</p> <p>Vous pouvez trouver les instructions au format numérique avec des informations complémentaires et dans d'autres langues sur Internet en scannant le QR-code sur la page de couverture de cette notice ou en saisissant votre numéro de service à l'adresse home.liebherr.com/fridge-manuals.</p> <p>Vous trouverez le numéro de service sur la plaque signalétique :</p>  <p><i>Fig. Représentation à titre d'exemple</i></p> |
| | <p>Vérifier l'état de l'appareil</p> <p>Vérifier l'absence d'avaries de transport sur toutes les pièces. En cas de réclamation, adressez-vous au revendeur ou au service client.</p> |
| | <p>Divergences</p> <p>Le manuel d'utilisation est valable pour plusieurs modèles. Des divergences sont donc possibles. Les paragraphes concernant uniquement un certain type d'appareils sont indiqués par un astérisque (*).</p> |
| | <p>Instructions et résultats</p> <p>Les instructions sont indiquées par ▶.</p> <p>Les résultats sont indiqués par ▷.</p> |
| | <p>Vidéos</p> <p>Les vidéos des appareils sont disponibles sur la chaîne YouTube de Liebherr-Hausgeräte.</p> |

Licences open source :

L'appareil embarque des composants logiciels utilisant des licences open source. Vous trouverez des informations concernant les licences open source à cette adresse : home.liebherr.com/open-source-licences

Cette notice d'utilisation est valable pour :

| | |
|-------|--------------------|
| RB.. | 525i / 528i |
| SRB.. | 526i / 528i / 529i |

1 Vue d'ensemble de l'appareil

1.1 Articles fournis

Contrôlez toutes les pièces pour détecter les éventuels dommages dus au transport. Pour toute réclamation, contactez le revendeur ou le service client. (voir 10.4 Service client)

La livraison est composée des pièces suivantes :

- Appareil indépendant

- Équipement (en fonction du modèle)
- Matériel de montage (en fonction du modèle)
- « Quick Start Guide »
- « Installation Guide »
- Brochure SAV

1.2 Vue d'ensemble de l'appareil et de l'équipement

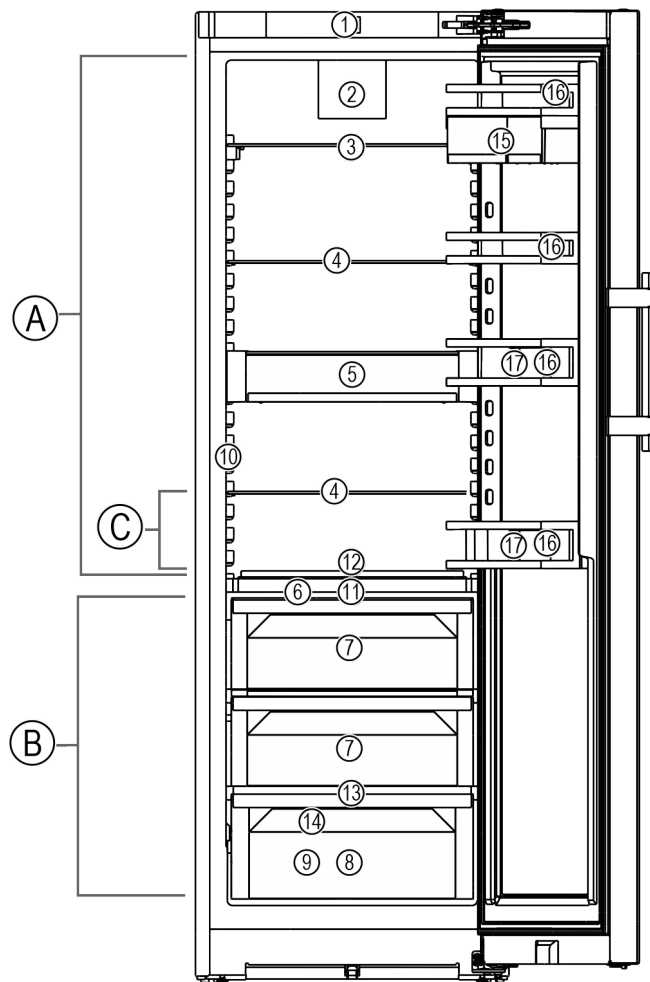

Fig. 1 Représentation à titre d'exemple

Plage de température

- (A) Réfrigérateur (C) Zone la plus froide
(B) BioFresh

Équipement

- | | |
|--|--------------------------------|
| (1) Éléments de commande | (10) InfinitySpring* |
| (2) Ventilateur avec filtre à charbon actif FreshAir | (11) HydroBreeze* |
| (3) Tablette de rangement divisible | (12) Porte-bouteilles amovible |
| (4) Tablette de rangement | (13) Orifice d'évacuation |
| (5) VarioSafe | (14) Plaque signalétique |
| (6) Couvercle du compartiment Fruit & Vegetable | (15) VarioBox |
| (7) Compartiment Fruit & Vegetable | (16) Balconnet de contre-porte |
| (8) Compartiment Meat & Dairy | (17) Porte-bouteilles |
| (9) Compartiment Fish & Seafood* | |

Vue d'ensemble de l'appareil

Remarque

► À la livraison, les tablettes, les tiroirs ou les paniers sont disposés de façon à garantir une efficacité énergétique optimale. Les changements de disposition des possibilités de rangement, par exemple des tablettes dans la partie réfrigérateur, n'ont aucune influence sur la consommation d'énergie.

1.3 SmartDevice

SmartDevice est la solution de mise en réseau pour votre réfrigérateur.

Si votre appareil est compatible avec SmartDevice ou préparé pour cela, vous pouvez rapidement et facilement intégrer votre appareil à votre réseau Wi-Fi. L'application SmartDevice vous permet de contrôler votre appareil à partir d'un terminal mobile. L'application SmartDevice dispose de fonctions et possibilités de réglage supplémentaires.

Appareil compatible avec SmartDevice : Votre appareil est compatible avec SmartDevice. Pour connecter votre appareil au Wi-Fi, vous devez télécharger l'application SmartDevice.



Informations supplémentaires sur SmartDevice :

smartdevice.liebherr.com

Télécharger l'application SmartDevice :



Après l'installation et la configuration de l'application SmartDevice, vous pouvez intégrer votre appareil au réseau Wi-Fi à l'aide de l'application SmartDevice et de la fonction Wi-Fi de l'appareil (voir WiFi).

Remarque

La fonction SmartDevice n'est pas disponible dans les pays suivants : Russie, Biélorussie et Kazakhstan.

1.4 Domaine d'application de l'appareil

Utilisation conforme

L'appareil est exclusivement destiné au rafraîchissement de denrées alimentaires dans un environnement domestique ou similaire. En font partie, par exemple, l'utilisation

- dans des cuisines domestiques, des chambres d'hôtes,
- par des clients dans des maisons de campagne, des hôtels, des motels et autres structures d'accueil,
- dans la restauration et les services similaires dans le commerce de gros.

L'appareil ne convient pas pour congeler des aliments.

L'appareil n'est pas conçu pour être encastré.

Toutes les autres utilisations sont interdites.

Utilisations incorrectes prévisibles

Les applications suivantes sont formellement interdites :

- Stockage et refroidissement de médicaments, de plasma sanguin, de préparations de laboratoire ou autres matières ou produits similaires régis par la directive en matière de dispositifs médicaux 2007/47/CE
- Utilisation dans des zones à risque d'explosion

Une utilisation incorrecte de l'appareil peut causer la détérioration ou la pourriture de la marchandise stockée à l'intérieur.

Classes climatiques

L'appareil est conçu pour fonctionner à des températures ambiantes limitées selon la classe climatique. La classe climatique correspondant à votre appareil est indiquée sur la plaque signalétique.

Remarque

► Respecter les températures ambiantes indiquées pour garantir un parfait fonctionnement.

| Classe climatique | pour des températures ambiantes de |
|-------------------|------------------------------------|
| SN | 10 °C à 32 °C |
| N | 16 °C à 32 °C |
| ST | 16 °C à 38 °C |
| T | 16 °C à 43 °C |
| SN-ST | 10 °C à 38 °C |
| SN-T | 10 °C à 43 °C |

1.5 Conformité

L'étanchéité du circuit réfrigérant est contrôlée. L'appareil est conforme aux dispositions de sécurité en vigueur ainsi qu'aux directives correspondantes.

Pour le marché UE : L'appareil est conforme à la directive 2014/53/UE.

Pour le marché GB : L'appareil est conforme aux Radio Equipment Regulations 2017 SI 2017 No. 1206.

Le texte intégral de la déclaration de conformité de l'UE est disponible sur le site Internet suivant : www.Liebherr.com

Le compartiment BioFresh répond aux exigences pour compartiment de stockage à froid imposées par la norme DIN EN 62552:2020.

1.6 Substances préoccupantes selon le règlement REACH

En cliquant sur le lien ci-dessous, vous pouvez vérifier si votre appareil contient des substances préoccupantes telles que définies dans le règlement REACH : home.liebherr.com/de/deu/de/liebherr-erleben/nachhaltigkeit/umwelt/scip/scip.html

1.7 Base de données EPREL

À partir du 1er mars 2021, les informations relatives au label énergétique et aux exigences d'écoconception seront disponibles dans la base de données européenne sur l'étiquetage énergétique (EPREL). La base de données est accessible via le lien <https://eprel.ec.europa.eu/>. Vous serez invité à introduire le nom du modèle. Le nom du modèle figure sur la plaque signalétique.

1.8 Pièces détachées

La disponibilité des pièces de rechange pour les pièces fonctionnelles et les pièces d'équipement pouvant être stockées est de 15 ans.

2 Consignes de sécurité générales

Conserver soigneusement cette notice d'utilisation afin de pouvoir la consulter à tout moment.

Si vous cédez l'appareil à un tiers, veuillez également remettre cette notice d'utilisation au nouvel acquéreur.

Pour garantir une utilisation conforme et sûre de l'appareil, lisez attentivement cette notice d'utilisation avant toute utilisation. Respectez toujours les instructions ainsi que les consignes de sécurité et d'avertissement qui figurent dans la notice. Celles-ci jouent un rôle essentiel pour une installation et une exploitation sûres et sans heurts de l'appareil.

Dangers pour l'utilisateur :

- Cet appareil peut être utilisé par les enfants, ainsi que par les personnes présentant un handicap physique, sensoriel ou mental ou ne disposant pas d'une expérience et de connaissances suffisantes à condition qu'elles soient sous surveillance ou aient reçu des instructions concernant l'utilisation en toute sécurité de l'appareil et les dangers qui en résultent.

Les enfants ne doivent pas jouer avec l'appareil. Le nettoyage et la maintenance ne doivent pas être réalisés par des enfants sans surveillance. Les enfants âgés de 3 à 8 ans ne doivent ni charger, ni décharger l'appareil. Les enfants de moins de 3 ans doivent être maintenus à distance de l'appareil s'ils ne sont pas surveillés en permanence.

- La prise de courant doit être facilement accessible afin que l'appareil puisse être déconnecté du secteur rapidement en cas d'urgence. Elle doit se trouver en dehors de la zone postérieure de l'appareil.
- Toujours débrancher l'appareil du réseau en tenant la fiche. Ne pas tirer sur le câble.
- En cas d'erreur, débrancher la prise ou couper le fusible.
- Ne pas endommager le câble de raccord au réseau. Ne pas utiliser l'appareil avec un câble de raccord au réseau défectueux.
- Les réparations et interventions sur l'appareil doivent être effectuées uniquement par le service après-vente ou des techniciens spécialisés ayant suivi une formation spéciale.
- Monter, raccorder et éliminer l'appareil uniquement selon les indications mentionnées dans les instructions.
- Le fabricant décline toute responsabilité pour les dégâts survenus suite à un raccord incorrect de l'alimentation fixe en eau.*

Risque d'incendie :

- Le réfrigérant (données sur la plaque signalétique) est écologique mais inflammable. Le réfrigérant qui fuie peut s'enflammer.
 - N'endommagez pas les conduites du circuit frigorifique.
 - Éviter de manipuler des sources d'inflammation à l'intérieur de l'appareil.
 - N'utilisez pas d'instruments électriques à l'intérieur de l'appareil (ex. : nettoyeur vapeur, radiateur, appareils à glace, etc.).
 - En cas de fuite de réfrigérant : Éloigner toute flamme vive ou source d'ignition à proximité de la fuite. Aérer convenablement la pièce. En informer le S.A.V.
- Ne pas entreposer de matières explosives ou de bombes aérosols contenant des gaz propulseurs inflammables (butane, propane, pentane, etc.) dans l'appareil. Les bombes aérosols de ce type sont reconnaissables aux indications de contenu imprimées ou au symbole de la flamme. Une éventuelle fuite de gaz risque de mettre feu aux composants électriques.
- Tenir éloigné l'appareil des bougies allumées, des lampes et des autres objets avec une flamme, pour ne pas mettre le feu à l'appareil avec ces derniers.
- Entreposer les boissons alcoolisées ou tout autre récipient contenant de l'alcool uniquement fermés hermétiquement. L'alcool éventuellement échappé peut s'en-

Fonctionnement de l'écran Touch & Swipe

flammer au contact de composants électriques.

Risque de chute et de basculement :

- Ne pas utiliser les socles, tiroirs, portes, etc. comme marchepied ou appui. Ceci s'applique avant tout aux enfants.

Danger d'intoxication alimentaire :

- Ne pas consommer d'aliments périmés.

Risque de gelures, d'engourdissement et de douleurs :

- Éviter tout contact permanent de la peau avec des surfaces froides ou des aliments réfrigérés/congelés ou prendre des mesures de protection, comme le port de gants.

Risque de blessures et de dommages matériels :

- De la vapeur brûlante peut provoquer des blessures. Pour le dégivrage, ne pas avoir recours à des appareils chauffants ou au jet de vapeur chaud, des flammes nues ou des aérosols dégivrants.
- Ne pas enlever la glace avec des ustensiles tranchants.

Risque d'écrasement :

- Ne pas mettre les mains dans la charnière lors de l'ouverture et de la fermeture de la porte. Les doigts peuvent rester coincés.

Symboles sur l'appareil :



Le symbole peut se trouver sur le compresseur. Il se réfère à l'huile dans le compresseur et signale le danger suivant : Peut être mortel en cas d'ingestion ou de pénétration dans les voies respiratoires. Cet avertissement est important lors du recyclage. Il n'y a aucun danger pendant le fonctionnement normal.





Le symbole se trouve sur le compresseur et indique le danger lié à la présence de substances inflammables. Ne pas enlever l'autocollant.



Cet autocollant ou un autocollant similaire peut se trouver au dos de l'appareil. Il indique que des panneaux d'isolation sous vide (VIP) ou des panneaux de perlite se trouvent dans la porte et/ou dans le boîtier. Cet avertissement ne concerne que le recyclage. Ne pas enlever l'autocollant.

Respectez les consignes d'avertissement et les autres consignes spécifiques des autres chapitres :

| | | |
|---|--------|---|
|  | DANGER | indique une situation dangereuse imminente entraînant la mort ou des blessures corporelles graves si elle n'est pas évitée. |
|---|--------|---|

| | | |
|---|---------------|--|
|  | AVERTISSEMENT | indique une situation dangereuse susceptible d'entraîner la mort ou des blessures corporelles graves si elle n'est pas évitée. |
|  | ATTENTION | indique une situation dangereuse susceptible d'entraîner des blessures corporelles moyennes ou légères si elle n'est pas évitée. |
| | ATTENTION | indique une situation dangereuse susceptible d'entraîner des dommages matériels si elle n'est pas évitée. |
| | Remarque | indique des remarques et conseils utiles. |

3 Fonctionnement de l'écran Touch & Swipe

Vous utilisez l'écran Touch & Swipe pour commander votre appareil. L'écran Touch & Swipe (ci-après appelé « écran ») vous permet de sélectionner les fonctions de l'appareil en appuyant dessus ou en le balayant. Si vous n'effectuez aucune action sur l'écran pendant 10 secondes, l'écran retourne au menu parent ou directement à l'affichage d'état.

3.1 Navigation et explication des symboles

Les illustrations utilisent différents symboles pour naviguer avec l'écran. Le tableau suivant décrit ces symboles.

| Symbole | Description |
|--|---|
|  | Appuyer brièvement sur l'écran : Activer/désactiver la fonction. Confirmer le choix. Ouvrir le sous-menu. |
|  | Appuyer longuement sur l'écran selon l'indication de temps spécifiée (par exemple, 3 secondes) : Activer/désactiver la fonction ou la valeur. |
|  | Balayer vers la droite ou vers la gauche : Naviguer à travers le menu. |
|  | Appuyer brièvement sur le symbole de retour : Reculer d'un niveau dans le menu. |
|  | Appuyer sur le symbole de retour pendant 3 secondes : Revenir à l'affichage d'état. |
|  | Flèche avec horloge : Il faut plus de 10 secondes pour que l'affichage suivant apparaisse à l'écran. |

Stockage

- ❑ Toutes les bandes autocollantes, films autocollants et de protection, ainsi que les sécurités de transport ont été retirés de l'intérieur et l'extérieur de l'appareil.
- ❑ Toutes les publicités ont été retirées des tiroirs.
- ❑ Le fonctionnement de l'écran Touch & Swipe est connu. (voir 3 Fonctionnement de l'écran Touch & Swipe)

Mettre l'appareil en marche via l'écran Touch & Swipe :

- ▶ Lorsque l'écran est en mode veille : appuyer brièvement sur l'écran.
- ▶ Suivre les étapes tel qu'indiqué sur la figure.

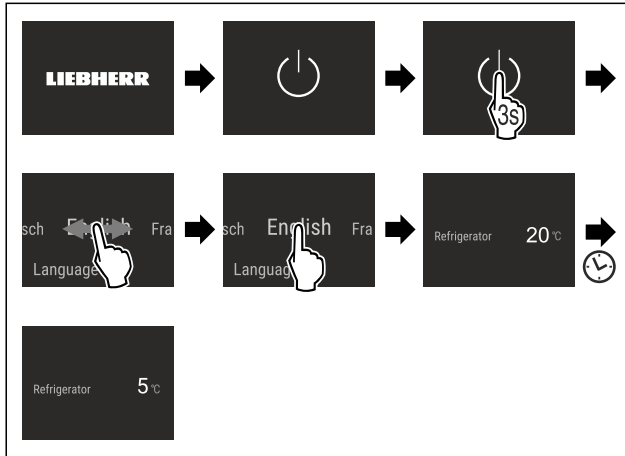

Fig. 5 Représentation à titre d'exemple

- ▶ L'affichage d'état apparaît.
- ▶ L'appareil refroidit à la température cible définie en usine.
- ▶ L'appareil démarre en mode démonstration (l'affichage d'état DEMO apparaît) : Si l'appareil démarre en mode démonstration, vous pouvez désactiver le mode démonstration dans les 5 minutes qui suivent. (voir Mode démo)

Pour plus d'informations :

- Mettre en service l'InfinitySpring. (voir 4.2 Mettre en service InfinitySpring*) *
- Mettre en service l'HydroBreeze. (voir 4.3 Mettre le HydroBreeze en service*) *
- Mettre en service le SmartDevice. (voir 1.3 SmartDevice) et (voir WiFi)

Remarque

Le fabricant recommande :

- ▶ Ranger les aliments : Attendre env. 6 heures que la température réglée soit atteinte.
- ▶ Respecter les conseils de stockage. (voir 5.1 Conseils de stockage)

Remarque

Vous pouvez vous procurer les accessoires dans la boutique Liebherr-Hausgeräte à l'adresse home.liebherr.com/shop/de/deu/zubehor.html.

4.2 Mettre en service InfinitySpring*

Si votre réfrigérateur est équipé d'une InfinitySpring, vous devez purger le système d'eau pour l'InfinitySpring et nettoyer l'InfinitySpring **avant la première utilisation**.

S'assurer que les conditions suivantes sont bien respectées :

- ❑ Le raccordement à l'eau est réalisé. Voir le Installation Guide ou les instructions de montage.
- ❑ Le réservoir d'eau est mis en place. Voir le Installation Guide ou les instructions de montage.
- ❑ Le filtre à eau est mis en place. Voir le Installation Guide ou les instructions de montage.*
- ❑ L'appareil est entièrement raccordé.

4.2.1 Purger le système d'approvisionnement en eau

- ▶ Ouvrir la porte de l'appareil.
- ▶ Appuyer le verre contre la partie inférieure du distributeur InfinitySpring.
- ▶ La partie supérieure sort et l'air s'échappe ou l'eau s'écoule dans le verre.
- ▶ Poursuivre l'opération jusqu'à ce que de l'eau s'écoule dans le verre en jet régulier.
- ▶ Le système d'approvisionnement d'eau est purgé.

4.2.2 Nettoyage de l'InfinitySpring

(voir 9.8.5 Nettoyer l'InfinitySpring *)

4.3 Mettre le HydroBreeze en service*

Si votre appareil est équipé d'un HydroBreeze, vous devez nettoyer l'HydroBreeze **avant la première utilisation**.

S'assurer que les conditions suivantes sont bien respectées :

- ❑ L'appareil est entièrement raccordé.
- ▶ Nettoyage de l'HydroBreeze. (voir 9.8.6 Nettoyer l'HydroBreeze*)
- ▶ Remplissage du réservoir d'eau. (voir 8.9.1 Remplir le réservoir d'eau)
- ▶ Activer HydroBreeze. (voir HydroBreeze*)

5 Stockage

5.1 Conseils de stockage



AVERTISSEMENT

Risque d'incendie

- ▶ Ne pas utiliser d'appareils électriques à l'intérieur du compartiment de conservation des aliments de cet appareil, sauf s'ils sont du type recommandé par le fabricant.

Remarque

La consommation d'énergie augmente et la puissance frigorifique diminue, si la ventilation est insuffisante.

- ▶ Les fentes d'aération doivent toujours être dégagées.

Respectez les spécifications de stockage suivantes :

- Ne pas obstruer les fentes d'aération du ventilateur.
- Emballer ou couvrir les aliments qui prennent ou donnent facilement une odeur ou un goût dans des récipients fermés.
- Emballer la viande ou le poisson cru dans des récipients propres et fermés. Cela empêche la viande ou le poisson de toucher ou de couler sur d'autres aliments.
- Conserver les liquides dans des récipients fermés.
- Maintenir une distance entre les aliments réfrigérés pour que l'air puisse circuler correctement.
- Conserver les aliments comme indiqué sur l'emballage.
- Respecter toujours la date de péremption indiquée sur l'emballage.

Remarque

Le non-respect de ces consignes peut entraîner une dégradation des aliments.

5.2 Partie réfrigérateur

La circulation de l'air dans l'appareil crée différentes zones de température. Vous trouverez les différentes zones de température dans la vue d'ensemble de l'appareil et des accessoires. (voir 1.2 Vue d'ensemble de l'appareil et de l'équipement)

5.2.1 Rangement des aliments

- ▶ Zone supérieure et porte : conserver le beurre, le fromage, les conserves et les tubes.
- ▶ Zone de température la plus froide : conserver les aliments périssables tels que les plats cuisinés.

5.3 BioFresh

BioFresh prolonge, pour certains aliments frais, la durée de conservation par rapport à la réfrigération traditionnelle.

Remarque

Si les températures descendent en dessous de 0 °C, les aliments peuvent congeler.

- ▶ Stocker les légumes craignant le froid comme les concombres, les aubergines, les courgettes ainsi que les fruits tropicaux dans la partie réfrigérateur.

5.3.1 Compartiment Fruit & Vegetable

table 🍏 🥕 🍌

Cela crée un climat de stockage proche de 0 °C. Le couvercle du compartiment assure une humidité permanente. Ce climat de stockage est adapté au stockage d'aliments non emballés avec une humidité intrinsèque élevée (p. ex. salades, légumes, fruits).

L'humidité dans le compartiment dépend de la teneur en humidité des produits réfrigérés et de la fréquence d'ouverture. Vous pouvez réguler le taux d'humidité.

Rangement des aliments

- ▶ Conserver les fruits et légumes non emballés.
Si l'humidité est trop élevée :
- ▶ Réguler le taux d'humidité dans l'air.

5.3.2 Compartiment Meat & Dairy

Cela crée un climat de stockage proche de 0 °C. Ce climat de stockage convient aux aliments sensibles (p. ex. produits laitiers, viande, poisson, charcuterie)*.

Cela crée un climat de stockage proche de 0 °C. Ce climat de stockage convient aux aliments sensibles (p. ex. produits laitiers, viande, charcuterie)*.

Rangement des aliments

- ▶ Stocker des aliments secs ou emballés.

5.3.3 Compartiment

Fish & Seafood -2°C 🐟 🐠 | 0°C 🍷 🍷*

Ici, le climat de stockage se situe entre -2 °C et 0 °C. Ce climat de stockage est adapté aux aliments secs ou emballés (par exemple produits laitiers, viande, poisson, fruits de mer, charcuterie).

Le compartiment contient un bac Fish & Seafood que vous pouvez déplacer ou retirer.

Vous pouvez régler la température à l'aide de l'écran Touch & Swipe. La répartition des différentes zones de température est uniquement possible lorsque le bac Fish & Seafood est installé. (voir Réglage de la température dans le réfrigérateur)

Les combinaisons de température suivantes sont possibles :

| | | | | | |
|-----|-----|------|-----|------|------|
| 0°C | 0°C | -2°C | 0°C | -2°C | -2°C |
|-----|-----|------|-----|------|------|

Fig. 6

Rangement des aliments

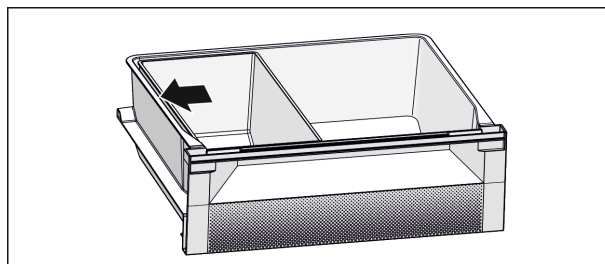

Fig. 7

- ▶ Pour un refroidissement optimal : Positionner le bac Fish & Seafood comme illustré (voir Fig. 7).
- ▶ Zone de température -2 °C : conserver les fruits de mer ou le poisson frais.
- ▶ Zone de température 0 °C : conserver les produits laitiers ou la viande emballée.

Remarque

Vous atteindrez le meilleur rendement énergétique avec la combinaison de températures 0 °C / 0 °C.

Avec la combinaison de températures -2 °C / 0 °C et -2 °C / -2 °C, la consommation d'énergie augmente légèrement.

5.4 Stockage d'aliments dans le réfrigérateur et règles d'hygiène alimentaire

La consommation croissante de plats cuisinés et d'autres aliments périssables et sensibles sans respecter la chaîne du froid exige une maîtrise plus précise de la température lors du transport et du stockage de ces produits. Dans les foyers, l'utilisation correcte du réfrigérateur et le respect précis de règles d'hygiène stricte contribuent significativement et efficacement à l'amélioration de la conservation des aliments.

5.4.1 Maintien de la température

- ▶ Stocker les aliments les plus sensibles dans la zone la plus froide de l'appareil comme illustré sur la figure.
- ▶ Attendre que les aliments (par exemple la soupe) aient complètement refroidi avant de les ranger dans l'appareil.
- ▶ Limiter la fréquence d'ouverture de la porte.
- ▶ Respecter les règles d'hygiène alimentaire.

5.4.2 Règles d'hygiène alimentaire

- ▶ Avant de les mettre au réfrigérateur, débarrasser les aliments de leur emballage extérieur (par exemple : emballages des packs de yaourts).
- ▶ En principe, emballer séparément les aliments pour éviter toute contamination entre les aliments.
- ▶ Ranger les aliments de manière à ce que l'air puisse circuler librement autour.
- ▶ Consulter la notice, surtout pour les questions d'entretien.
- ▶ Nettoyer régulièrement l'intérieur de l'appareil à l'aide d'un détergent (pour les pièces métalliques avec un produit non oxydant).

5.5 Durées de stockage

Les durées de stockage indiquées sont des valeurs indicatives.

Économiser de l'énergie

Pour les aliments portant une date limite de conservation, c'est toujours la date indiquée sur l'emballage qui fait foi.

5.5.1 Compartiment réfrigérateur

C'est la date limite de conservation indiquée sur l'emballage qui fait foi.

5.5.2 BioFresh

| Valeurs indicatives pour la durée de stockage dans le compartiment Meat & Dairy-Safe | | |
|--|--------|-------------------|
| Beurre | à 1 °C | Jusqu'à 90 jours |
| Fromage à pâte dure | à 1 °C | Jusqu'à 110 jours |
| Lait | à 1 °C | Jusqu'à 12 jours |
| Charcuterie, produits tranchés | à 1 °C | Jusqu'à 8 jours |
| Volaille | à 1 °C | Jusqu'à 6 jours |
| Viande de porc | à 1 °C | Jusqu'à 6 jours |
| Bœuf | à 1 °C | Jusqu'à 6 jours |
| Gibier | à 1 °C | Jusqu'à 6 jours |

Remarque

► Faites attention aux aliments contenant des protéines qui se gâtent plus rapidement. Ceci signifie que les fruits de mer et les crustacés se gâtent plus rapidement et que le poisson et le poisson se gâte plus rapidement que la viande.

| Valeurs indicatives pour la durée de stockage dans le compartiment Fruit & Vegetable-Safe | | |
|---|--------|-------------------|
| Légumes, salade | | |
| Artichauts | à 1 °C | Jusqu'à 14 jours |
| Céleri | à 1 °C | Jusqu'à 28 jours |
| Chou-fleur | à 1 °C | Jusqu'à 21 jours |
| Brocoli | à 1 °C | Jusqu'à 13 jours |
| Endive | à 1 °C | Jusqu'à 27 jours |
| Mâche | à 1 °C | Jusqu'à 19 jours |
| Petits pois | à 1 °C | Jusqu'à 14 jours |
| Chou frisé | à 1 °C | Jusqu'à 14 jours |
| Carottes | à 1 °C | Jusqu'à 80 jours |
| Ail | à 1 °C | Jusqu'à 160 jours |
| Chou-rave | à 1 °C | Jusqu'à 14 jours |
| Laitue | à 1 °C | Jusqu'à 13 jours |
| Aromates | à 1 °C | Jusqu'à 13 jours |
| Poireau | à 1 °C | Jusqu'à 29 jours |
| Champignons | à 1 °C | Jusqu'à 7 jours |
| Radis | à 1 °C | Jusqu'à 10 jours |
| Choux de Bruxelles | à 1 °C | Jusqu'à 20 jours |
| Asperges | à 1 °C | Jusqu'à 18 jours |
| Épinards | à 1 °C | Jusqu'à 13 jours |
| Chou frisé | à 1 °C | Jusqu'à 20 jours |
| Fruits | | |
| Abricots | à 1 °C | Jusqu'à 13 jours |

| Valeurs indicatives pour la durée de stockage dans le compartiment Fruit & Vegetable-Safe | | |
|---|--------|-------------------|
| Pommes | à 1 °C | Jusqu'à 80 jours |
| Poires | à 1 °C | Jusqu'à 55 jours |
| Mûres | à 1 °C | Jusqu'à 3 jours |
| Dattes | à 1 °C | Jusqu'à 180 jours |
| Fraises | à 1 °C | Jusqu'à 7 jours |
| Figues | à 1 °C | Jusqu'à 7 jours |
| Myrtilles | à 1 °C | Jusqu'à 9 jours |
| Framboises | à 1 °C | Jusqu'à 3 jours |
| Groseilles | à 1 °C | Jusqu'à 7 jours |
| Cerises douces | à 1 °C | Jusqu'à 14 jours |
| Kiwis | à 1 °C | Jusqu'à 80 jours |
| Pêches | à 1 °C | Jusqu'à 13 jours |
| Prunes | à 1 °C | Jusqu'à 20 jours |
| Airelles | à 1 °C | Jusqu'à 60 jours |
| Rhubarbe | à 1 °C | Jusqu'à 13 jours |
| Groseilles à maquereau | à 1 °C | Jusqu'à 13 jours |
| Raisin | à 1 °C | Jusqu'à 29 jours |

| Valeurs indicatives pour la durée de stockage dans le compartiment Fish & Seafood-Safe* | | |
|---|---------|-----------------|
| Fruits de mer | | |
| Crustacés | à -2 °C | Jusqu'à 4 jours |
| Coquillages | à -2 °C | Jusqu'à 6 jours |
| Sushi | à -2 °C | Jusqu'à 4 jours |
| Poisson | à -2 °C | Jusqu'à 4 jours |

6 Économiser de l'énergie

- Toujours garantir une bonne aération et ventilation. Ne pas couvrir les ouvertures ou les grilles d'aération.
- Toujours laisser dégagées les fentes d'aération du ventilateur.
- N'installez pas l'appareil à un endroit directement exposé aux rayons du soleil ni près d'un chauffage ou de tout autre équipement similaire.
- En cas d'installation de l'appareil directement à côté d'un four, la consommation d'énergie peut légèrement augmenter. Cela dépend de la durée d'utilisation et de l'intensité d'utilisation du four.
- La consommation d'énergie dépend des conditions d'installation, par exemple, de la température ambiante (voir 1.4 Domaine d'application de l'appareil) . Si la température ambiante est plus élevée, la consommation d'énergie peut augmenter.
- Ouvrir l'appareil le plus brièvement possible.
- Plus le réglage de la température est bas, plus la consommation d'énergie augmente.
- Ranger les aliments par tri : home.liebherr.com/food.
- Emballer et couvrir tous les aliments pour les conserver. Cela évitera la formation de givre.
- Sortir les aliments pendant le temps strictement nécessaire pour qu'ils ne se réchauffent pas.

- Laisser refroidir les plats chauds à température ambiante avant de les ranger.
- En cas de longues périodes de vacances, utiliser le HolidayMode (voir HolidayMode).

7 Utilisation

7.1 Éléments de commande et d'affichage

7.1.1 Affichage d'état

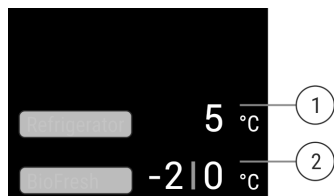

Fig. 8 L'affichage d'état indique la température réelle.*

- (1) Affichage de la température du compartiment réfrigérateur
- (2) Affichage de la température BioFresh (Fish & SeaFood-Safe)

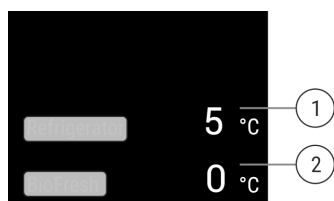

Fig. 9 L'affichage d'état indique la température réelle.*

- (1) Affichage de la température du compartiment réfrigérateur
- (2) Affichage de la température BioFresh

L'affichage d'état indique la température réelle et est l'affichage de sortie. Il permet d'accéder aux fonctions et réglages.

7.1.2 Symboles d'affichage

Les symboles de l'affichage renseignent sur l'état de l'appareil.

| Symbole | État de appareil |
|---------|---|
| | Standby L'appareil ou la zone de température s'éteint. |
| | Chiffre vibrant L'appareil fonctionne. La température vibre jusqu'à ce que la valeur soit atteinte. |
| | |
| | Symbole vibrant L'appareil fonctionne. Le réglage est effectué. |
| | |

7.2 Fonctionnement de l'appareil

7.2.1 Remarques sur les fonctions de l'appareil

Les fonctions de l'appareil sont réglées en usine pour garantir que votre appareil est entièrement fonctionnel.

Avant de modifier, d'activer ou de désactiver des fonctions de l'appareil, assurez-vous que les conditions suivantes sont bien respectées :

- Vous avez lu et compris les descriptions de fonctionnement de l'écran. (voir 3 Fonctionnement de l'écran Touch & Swipe)
- Vous vous êtes familiarisé avec les éléments de commande et d'affichage de votre appareil.



Activation et désactivation de l'appareil

Cette fonction vous permet d'activer et de désactiver l'ensemble de l'appareil.

Désactivation de l'appareil

Lorsque vous désactivez l'appareil, les réglages effectués précédemment sont enregistrés.

S'assurer que les conditions suivantes sont bien respectées :

- Les instructions de manipulation (voir 11 Mettre hors service) ont été effectuées.



Fig. 10

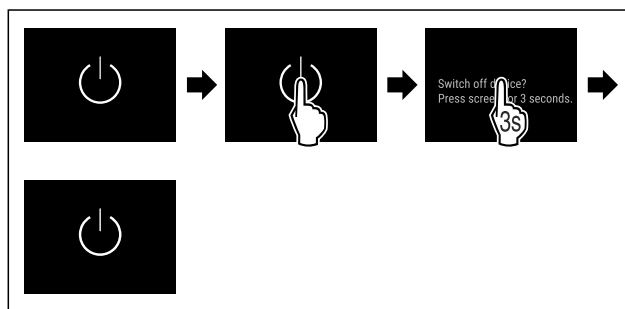

Fig. 11

- ▶ Suivre les étapes comme illustré dans la figure.
- ▶ L'appareil est désactivé.
- ▶ Le symbole Standby apparaît à l'écran.
- ▶ L'écran devient noir.

Activation de l'appareil

- Lorsque l'écran est en mode veille :
- ▶ Appuyer brièvement sur l'écran.

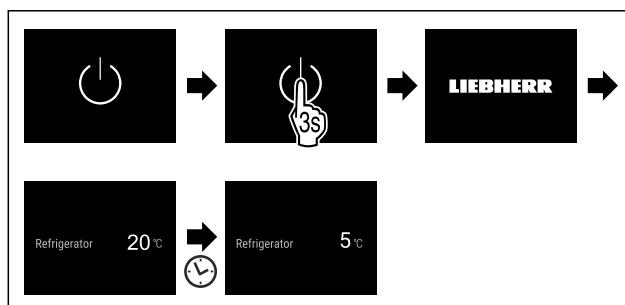

Fig. 12 Représentation à titre d'exemple

- ▶ Suivre les étapes comme illustré.
- ▶ Si l'appareil démarre en mode démo :
- ▶ Désactiver le mode démo. (voir Désactiver le mode démo)
- ▶ L'appareil est activé.
- ▶ Les réglages effectués précédemment sont rétablis.
- ▶ L'appareil refroidit à la température cible réglée.

Utilisation



Utilisez cette fonction pour connecter votre appareil au Wi-Fi. Vous pouvez ensuite l'utiliser à partir de l'application SmartDevice sur un appareil mobile. Vous pouvez également utiliser cette fonction pour déconnecter ou réinitialiser la connexion Wi-Fi.

Plus d'informations sur le SmartDevice : (voir 1.3 SmartDevice)

Remarque

La fonction SmartDevice n'est pas disponible dans les pays suivants : Russie, Biélorussie et Kazakhstan.

Se connecter au Wi-Fi pour la première fois

S'assurer que les conditions suivantes sont bien respectées :

- ❑ L'application SmartDevice est installée (voir apps.home.liebherr.com).
- ❑ L'enregistrement dans l'application SmartDevice est terminé.

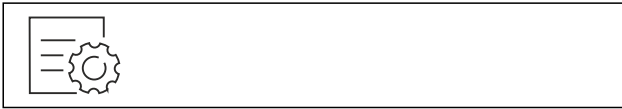

Fig. 13

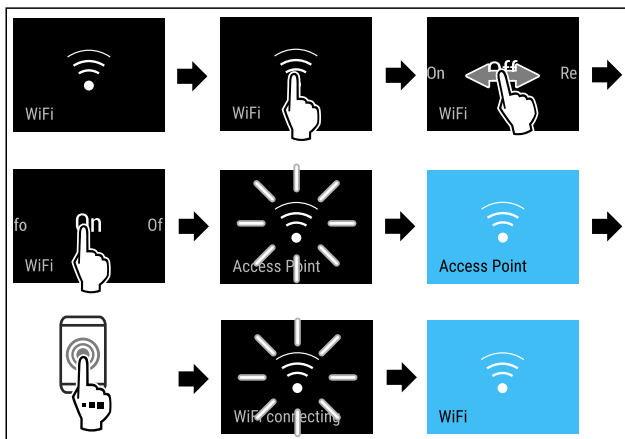

Fig. 14

- ▶ Suivre les étapes tel qu'indiqué sur la figure.
- ▶ La connexion est établie.

Interruption de la connexion Wi-Fi



Fig. 15

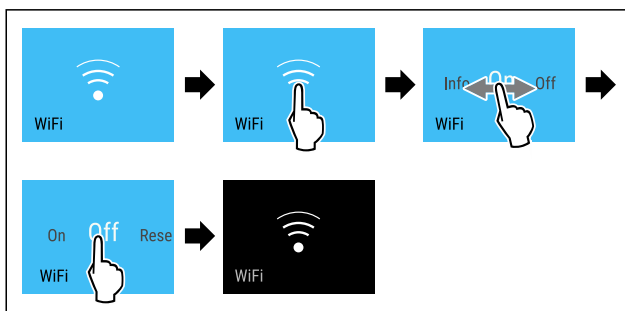

Fig. 16

- ▶ Suivre les étapes tel qu'indiqué sur la figure.
- ▶ La connexion est rompue.

Réinitialisation de la connexion Wi-Fi



Fig. 17

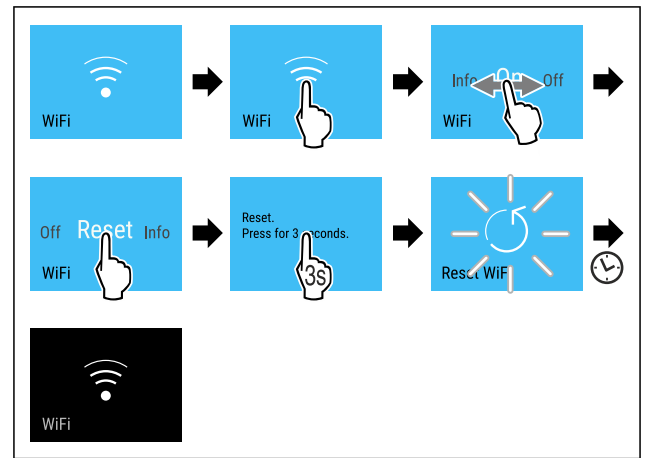

Fig. 18

- ▶ Suivre les étapes tel qu'indiqué sur la figure.
- ▶ La connexion Wi-Fi et les autres paramètres Wi-Fi sont réinitialisés sur les paramètres d'usine.

Afficher des informations sur la connexion Wi-Fi



Fig. 19

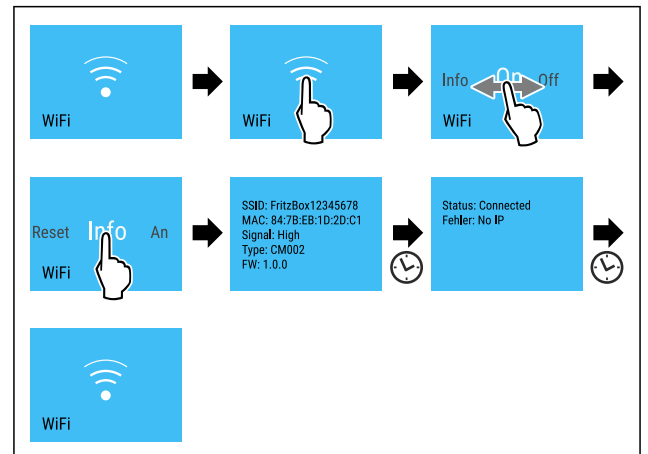

Fig. 20

- ▶ Suivre les étapes tel qu'indiqué sur la figure.

5 °C Température

Utilisez cette fonction pour régler la température.

La température dépend des facteurs suivants :

- la fréquence d'ouverture de la porte
- la durée d'ouverture de la porte
- la température de la pièce dans laquelle se trouve l'appareil
- le type, la température et la quantité d'aliments

| Zone de température | Température définie en usine | Réglage recommandé |
|---|------------------------------|---|
| 5 °C Réfrigérateur | 5 °C | 4 °C |
| 0 °C BioFresh* Compartment Fruit & Vegetable* Compartment Meat & Dairy* | 0 °C | B-Value (voir BioFresh B-Value) |
| -2 0 °C Compartment Fish & Seafood* | -2 °C 0 °C* | (voir 5.3.3 Compartment Fish & Seafood *) * |

Réglage de la température dans le réfrigérateur

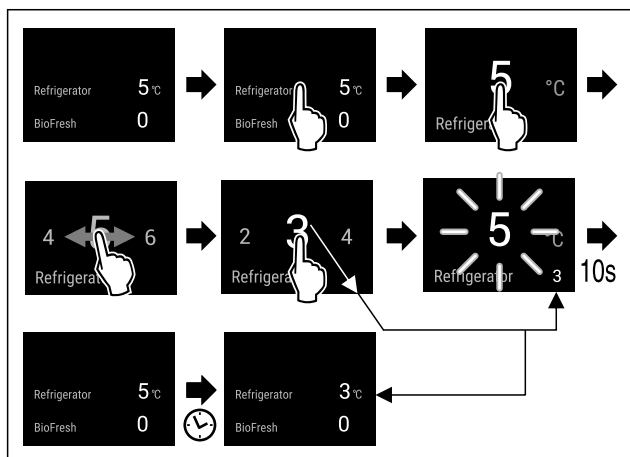

Fig. 21 Représentation à titre d'exemple

- ▶ Suivre les étapes indiquées sur l'illustration.
- ▷ La température est réglée.

Réglage de la température dans le compartiment BioFresh

Vous pouvez régler la température avec **BioFresh B-Value**. (voir BioFresh B-Value)

Réglage de la température dans le compartiment Fish & Seafood*

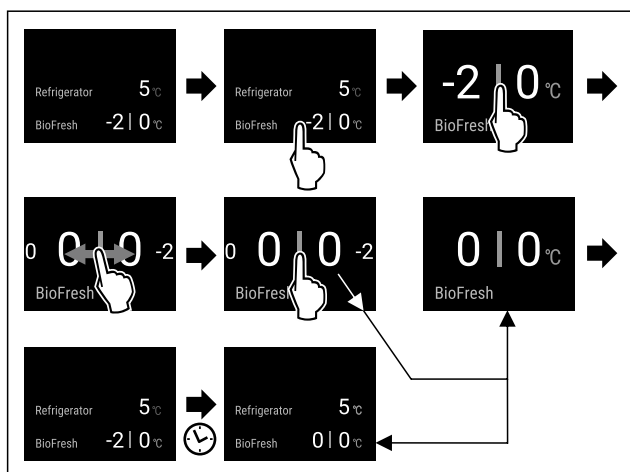

Fig. 22 Représentation à titre d'exemple

- ▶ Suivre les étapes indiquées sur l'illustration.
- ▷ La température est réglée.

°C/°F Unité de température

Utilisez cette fonction pour régler l'unité de température. Vous pouvez régler l'unité de température sur le degré Celsius ou le degré Fahrenheit.

Régler l'unité de température



Fig. 23

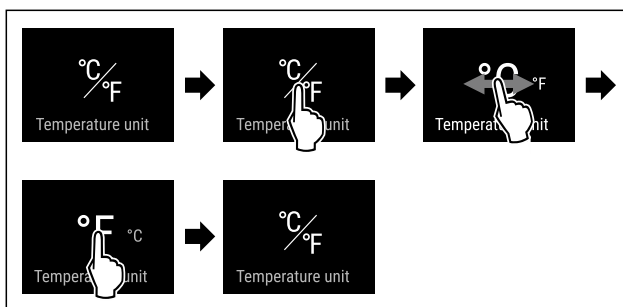

Fig. 24 Représentation à titre d'exemple : Passer du degré Celsius au degré Fahrenheit.

- ▶ Suivre les étapes comme l'indique la figure.
- ▷ L'unité de température est à présent réglée.

B5 BioFresh B-Value

Cette fonction permet de régler la BioFresh B-Value. La BioFresh B-Value vous permet modifier un peu la valeur BioFresh au besoin si la température ambiante est trop haute ou trop basse. À la livraison, la BioFresh B-Value est réglée sur la valeur B5. Si vous modifiez la valeur B-Value, tenez compte du tableau suivant :

| Valeur | Description |
|--------|---|
| B1 | Température la plus basse |
| B1-B4 | La température peut descendre sous 0 °C, si bien que les aliments peuvent légèrement geler. |
| B5 | Température pré-réglée |
| B9 | Température la plus haute |

Réglage de la BioFresh B-Value



Fig. 25

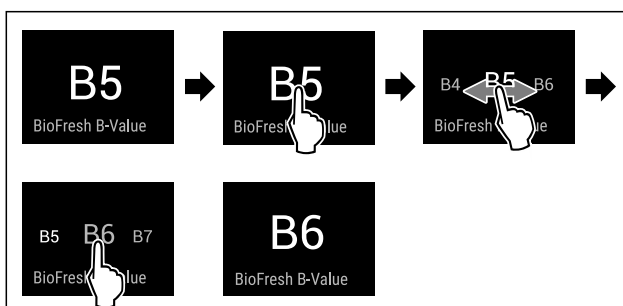

Fig. 26 Représentation à titre d'exemple : Passer de B5 à B6.

- ▶ Suivre les étapes comme l'indique la figure.

Utilisation

- ▷ La BioFresh B-Value est à présent réglée.
- ▷ L'affichage d'état indique la température cible.*

D1 D-Value

La D-Value est réglée par défaut pour votre appareil et ne doit pas être modifiée.

SuperCool

Cette fonction permet d'activer ou de désactiver SuperCool. Activer la fonction SuperCool permet d'augmenter la puissance de refroidissement de l'appareil. Vous atteignez ainsi des températures de refroidissement inférieures. Vous pouvez activer la fonction SuperCool si vous souhaitez refroidir rapidement de grandes quantités d'aliments.

Si la fonction est activée, la puissance de l'appareil augmente. Les bruits émis par l'appareil et sa consommation d'énergie peuvent augmenter.

Activation de la fonction SuperCool

Moment d'activation de la fonction :

- Si vous souhaitez stocker des aliments frais dans le réfrigérateur : activer la fonction au moment d'y mettre les aliments.



Fig. 27

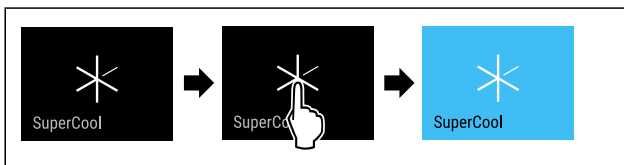

Fig. 28

- ▷ Suivre les étapes comme illustré dans la figure.
- ou-
- ▷ Activer la fonction avec l'application SmartDevice.
- ▷ La fonction SuperCool est activée.
- ▷ L'affichage de la température devient bleu.

Désactivation de la fonction SuperCool

Après 18 heures, SuperCool est automatiquement désactivé. Vous pouvez cependant désactiver la fonction SuperCool manuellement à tout moment :



Fig. 29

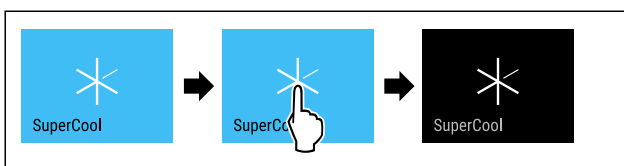

Fig. 30

- ▷ Suivre les étapes comme illustré dans la figure.
- ou-
- ▷ Désactiver la fonction avec l'application SmartDevice.

- ▷ SuperCool est désactivé.
- ▷ L'appareil continue de fonctionner en mode normal.
- ▷ L'appareil refroidit à la température réglée au préalable.

HolidayMode

Cette fonction permet d'activer ou de désactiver le Holiday-Mode. Activer la fonction HolidayMode permet de définir la température du réfrigérateur à 15 °C. Cela vous permet d'économiser de l'énergie lors de vos absences prolongées, d'éviter les mauvaises odeurs et la formation de moisissures.

| État de l'appareil quand HolidayMode est activé |
|---|
| La température du réfrigérateur est de 15 °C. |
| La température du compartiment BioFresh est de 15 °C. |
| SuperCool est désactivé. |

Activation de la fonction HolidayMode

- ▷ Vider entièrement le réfrigérateur.
- ▷ Vider entièrement le compartiment BioFresh.



Fig. 31

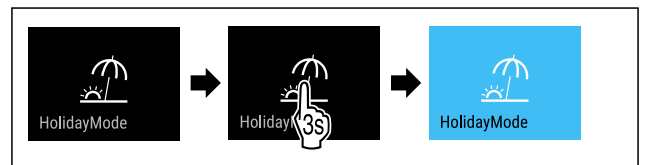

Fig. 32

- ▷ Suivre les étapes indiquées sur l'illustration.
- ▷ La fonction HolidayMode est activée.
- ▷ L'affichage de la température devient bleu et le symbole HolidayMode apparaît.

Désactivation de la fonction HolidayMode



Fig. 33

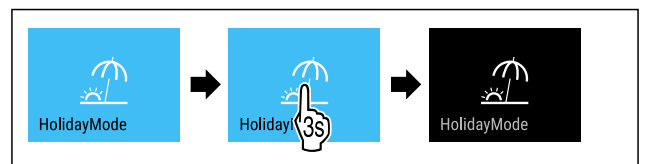

Fig. 34

- ▷ Suivre les étapes indiquées sur l'illustration.
- ▷ HolidayMode est désactivé.
- ▷ L'appareil refroidit à la température réglée au préalable.

SabbathMode

Cette fonction permet d'activer ou de désactiver le SabbathMode. Si vous activez cette fonction, certaines fonctions électroniques sont désactivées. Votre appareil répond ainsi aux exigences religieuses des jours fériés juifs, comme le sabbat, et est conforme à la certification STAR-K Kosher.

| |
|---|
| État de l'appareil quand SabbathMode est activé |
| L'affichage d'état indique en permanence SabbathMode. |
| Toutes les fonctions à l'écran sont bloquées à l'exception de la fonction Désactiver SabbathMode . |
| Les fonctions actives le restent. |
| L'écran reste clair lorsque vous fermez la porte. |
| L'éclairage intérieur est désactivé. |
| Les rappels ne sont pas appliqués. L'intervalle réglé est respecté. |
| Les rappels et avertissements ne sont pas affichés. |
| Aucune alarme de porte. |
| Aucune alarme de température. |
| L'InfinitySpring est hors service.* |
| Le cycle de dégivrage ne fonctionne que pendant le délai prédéfini sans prise en compte de l'utilisation de l'appareil. |
| Après une panne de courant, l'appareil revient de lui-même en SabbathMode. |

État de l'appareil

Remarque

Cet appareil a reçu la certification de l'institut « Institute for Science and Halacha ». (www.machonhalacha.co.il)

Vous pouvez consulter la liste des appareils certifiés STAR-K à l'adresse www.star-k.org/appliances.

Activer SabbathMode



AVERTISSEMENT

Risque d'intoxication par des aliments avariés !

Si vous avez activé le SabbathMode et qu'une coupure de courant se produit, aucun message concernant la coupure de courant n'apparaît dans l'affichage d'état. Lorsque la coupure de courant est terminée, l'appareil continue de fonctionner en SabbathMode. La coupure de courant peut entraîner la détérioration des aliments et leur consommation peut provoquer une intoxication alimentaire.

Après une panne de courant :

- ▶ Ne pas consommer les aliments qui étaient congelés et qui ont été décongelés.

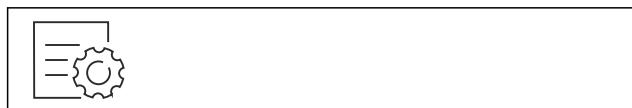

Fig. 35

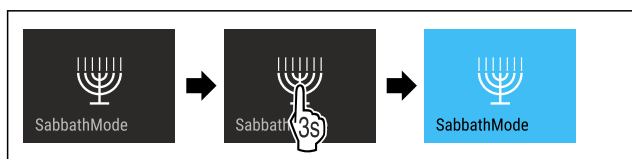

Fig. 36

- ▶ Suivre les étapes comme l'indique la figure.

- ▶ La fonction SabbathMode est activée.
- ▶ L'affichage d'état indique en permanence SabbathMode.

Désactiver la fonction SabbathMode

Après 80 heures, SabbathMode est automatiquement désactivé. Vous pouvez cependant désactiver SabbathMode manuellement à tout moment :

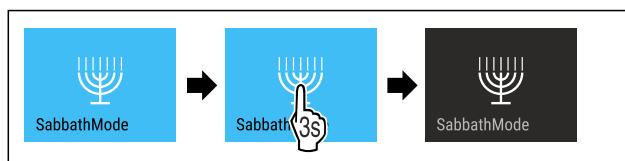

Fig. 37

- ▶ Suivre les étapes comme l'indique la figure.
- ▶ SabbathMode est désactivé.



EnergySaver

Cette fonction permet d'activer ou de désactiver le mode Économie d'énergie. Activer le mode Économie d'énergie réduit la consommation d'énergie et augmente la température à l'intérieur de l'appareil. Les aliments restent frais, mais leur durée de conservation diminue.

| Zone de température | Réglage recommandé (voir Réglage de la température dans le réfrigérateur) | Température lorsque l'EnergySaver est activé |
|---------------------|---|--|
| 5 °C Réfrigérateur | 4 °C | 7 °C |

Températures

Activation de la fonction EnergySaver



Fig. 38

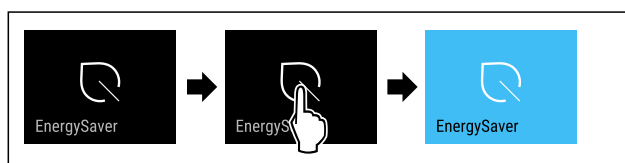

Fig. 39

- ▶ Suivre les étapes comme l'indique la figure.
- ▶ Le mode Économie d'énergie est activé.

Désactivation de la fonction EnergySaver

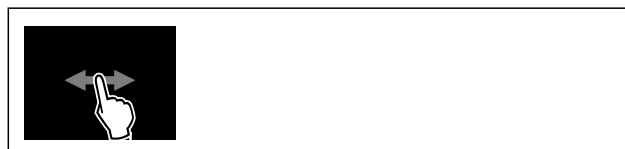

Fig. 40

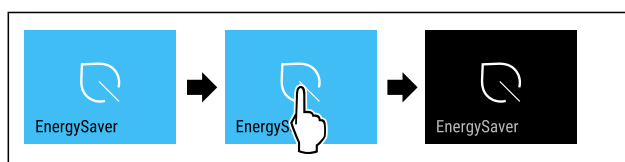

Fig. 41

Utilisation

- ▶ Suivre les étapes comme l'indique la figure.
- ▷ Le mode Économie d'énergie est désactivé.



HydroBreeze*

Cette fonction permet d'activer ou de désactiver HydroBreeze. Si vous activez la fonction, HydroBreeze produit un fin brouillard froid dans BioFresh-Safe. Cette fonction permet d'augmenter la durée de conservation de la salade déballée, des légumes et des fruits ayant une humidité propre élevée.

Si vous activez la fonction, HydroBreeze s'active toutes les 90 minutes pendant 4 secondes lorsque la porte est fermée. Si vous ouvrez la porte, HydroBreeze s'active en fonction du réglage :

| Valeur | Description |
|--------------------------------|--|
| 1 | HydroBreeze est actif pendant 4 secondes lorsque la porte est ouverte. |
| 2 | HydroBreeze est actif pendant 6 secondes lorsque la porte est ouverte. |
| 3 | HydroBreeze est actif pendant 8 secondes lorsque la porte est ouverte. |
| désactivé (réglage par défaut) | HydroBreeze est désactivé. |

Durée de HydroBreeze lorsque la porte est ouverte

Activer la fonction HydroBreeze

Remarque

Si vous activez HydroBreeze mais que vous ne stockez pas d'aliments dans le tiroir, de la condensation se forme sur le fond du tiroir.

- ▶ Vous ne devez activer HydroBreeze que si vous stockez des aliments dans le tiroir.

S'assurer que les conditions suivantes sont bien respectées :

- HydroBreeze est nettoyé. (voir 9.8.6 Nettoyer l'HydroBreeze*)
- Le réservoir d'eau est rempli. (voir 8.9.1 Remplir le réservoir d'eau)

Vous activez HydroBreeze en sélectionnant une valeur pour la durée de HydroBreeze :

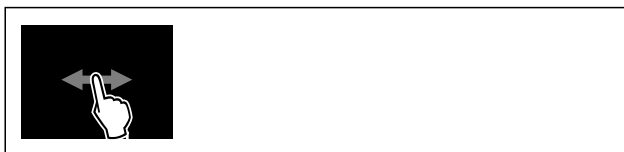

Fig. 42

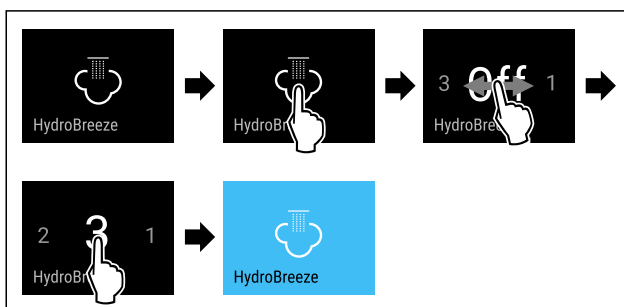

Fig. 43 Représentation à titre d'exemple : Activer HydroBreeze avec la valeur 3.

- ▶ Suivre les étapes comme l'indique la figure.
- ▷ La fonction HydroBreeze est activée.

Désactiver la fonction HydroBreeze



Fig. 44

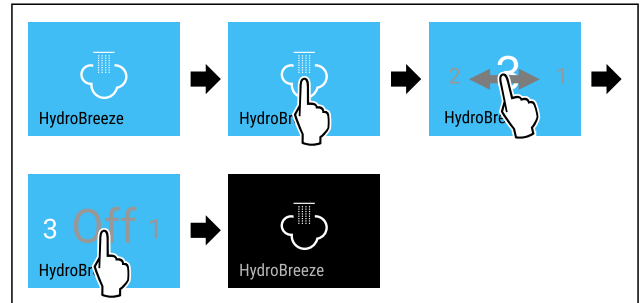

Fig. 45

- ▶ Suivre les étapes comme l'indique la figure.
- ▷ HydroBreeze est désactivé.



CleaningMode

Cette fonction permet d'activer ou de désactiver le CleaningMode. Le CleaningMode permet de nettoyer l'appareil en tout confort.

Ce réglage concerne le réfrigérateur.

Application :

- Nettoyer le réfrigérateur. (voir 9.8 Nettoyer l'appareil)
- Nettoyer InfinitySpring. (voir 9.8.5 Nettoyer l'InfinitySpring *) *

| État de l'appareil quand CleaningMode est activé |
|---|
| L'affichage d'état indique en permanence CleaningMode. |
| Le réfrigérateur est arrêté. |
| L'éclairage intérieur est activé. |
| Les rappels et avertissements ne sont pas affichés. Aucun signal ne retentit. |
| L'InfinitySpring est hors service.* |

État de l'appareil

Activer CleaningMode



Fig. 46



Fig. 47

- ▶ Suivre les étapes comme l'indique la figure.
- ▷ La fonction CleaningMode est activée.
- ▷ L'affichage d'état indique en permanence CleaningMode.

Désactiver la fonction CleaningMode

Après 60 minutes, CleaningMode est automatiquement désactivé. Vous pouvez cependant désactiver CleaningMode manuellement à tout moment :



Fig. 48

- ▶ Suivre les étapes comme l'indique la figure.
- ▶ CleaningMode est désactivé.
- ▶ L'appareil refroidit à la température réglée au préalable.

Luminosité de l'écran

Cette fonction vous permet de régler la luminosité de l'écran.

Vous pouvez régler les niveaux de luminosité suivants .

- 40 %
- 60 %
- 80 %
- 100 % (réglage par défaut)

Réglage de la luminosité



Fig. 49

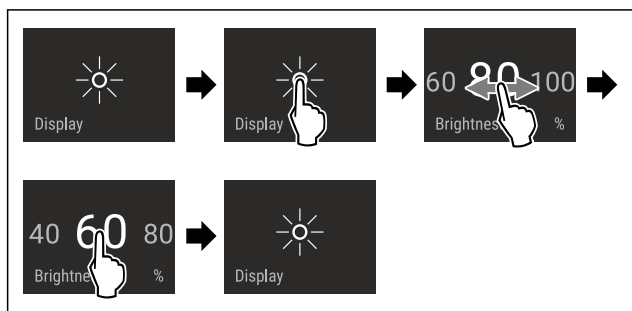

Fig. 50 Représentation à titre d'exemple : Passer de 80 à 60 %.

- ▶ Suivre les étapes comme l'indique la figure.
- ▶ La luminosité est réglée.

Alarme de la porte

Cette fonction permet d'activer ou de désactiver l'alarme de la porte. L'alarme de porte retentit lorsque la porte reste ouverte trop longtemps. L'alarme de porte est activée à la livraison. Vous pouvez régler la durée maximale d'ouverture de la porte avant le déclenchement de l'alarme.

Vous pouvez définir les valeurs suivantes :

- 1 minute
- 2 minutes
- 3 minutes
- Désactivée

Réglage de l'alarme de porte



Fig. 51

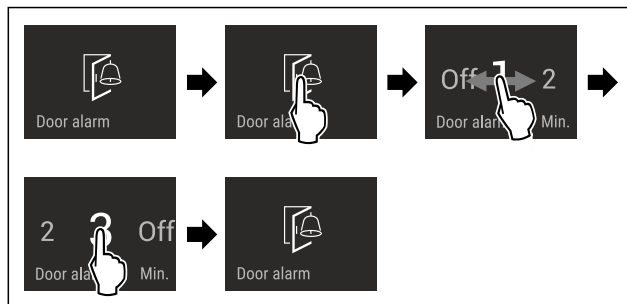

Fig. 52 Représentation à titre d'exemple : modification de l'alarme de porte de 1 minute à 3 minutes.

- ▶ Suivre les étapes comme l'indique la figure.
- ▶ L'alarme de porte est réglée.

Désactivation de l'alarme de porte



Fig. 54

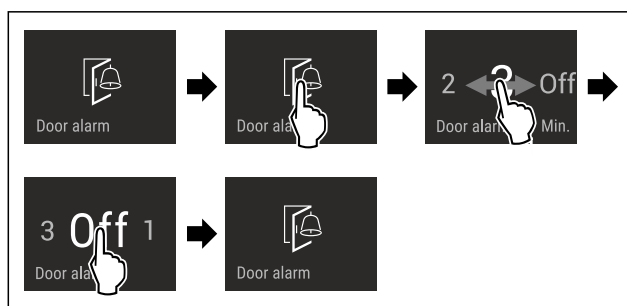

Fig. 55

- ▶ Suivre les étapes comme l'indique la figure.
- ▶ L'alarme de porte est désactivée.

Verrouillage de la saisie

Cette fonction permet d'activer ou de désactiver le verrouillage de la saisie. Le verrouillage de la saisie permet d'éviter que l'appareil ne soit utilisé inopinément, par exemple par des enfants.

Application :

- Éviter toute modification involontaire des fonctions.
- Éviter toute désactivation involontaire de l'appareil.
- Éviter tout réglage involontaire de la température.

Activer le verrouillage de la saisie

Si vous activez le verrouillage de la saisie, vous pouvez toujours parcourir les menus, mais vous ne pouvez ni sélectionner ni modifier d'autres fonctions.



Fig. 56



Fig. 57

- ▶ Suivre les étapes comme l'indique la figure.
- ▶ Le verrouillage de la saisie est à présent activé.

Utilisation

Désactiver le verrouillage de la saisie



Fig. 58

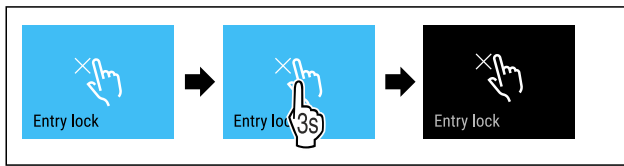

Fig. 59

- ▶ Suivre les étapes comme l'indique la figure.
- ▶ Le verrouillage de la saisie est désactivé.



Langue

Cette fonction permet de régler la langue de l'affichage.

Vous pouvez régler les langues suivantes .

- Allemand
- Anglais
- Français
- Espagnol
- Italien
- Néerlandais
- Tchèque
- Polonais
- Portugais
- Bulgare
- Russe
- Chinois

Régler la température



Fig. 60

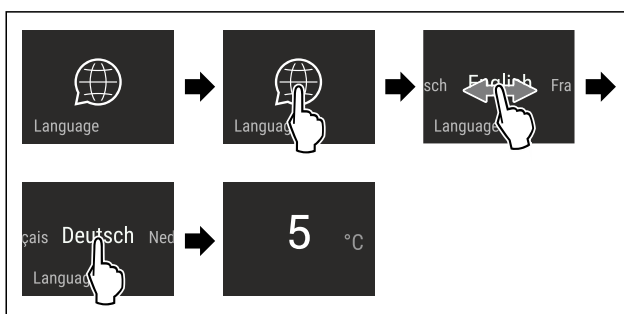

Fig. 61 Représentation à titre d'exemple en fonction de la langue et de la température

- ▶ Suivre les étapes comme l'indique la figure.
- ▶ La langue est à présent réglée.
- ▶ L'affichage d'état réapparaît.



Informations de l'appareil

Cette fonction permet d'afficher le nom du modèle, l'index, le numéro de série et le numéro de service de votre appareil. Vous aurez besoin des informations de l'appareil si vous contactez le service client. (voir 10.4 Service client)

Cette fonction vous permet également d'ouvrir le menu avancé. (voir 3 Fonctionnement de l'écran Touch & Swipe)

Affichage des informations de l'appareil

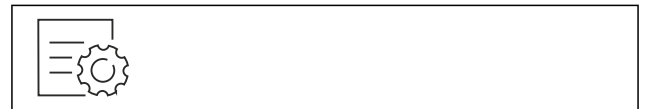

Fig. 62



Fig. 63

- ▶ Suivre les étapes comme l'indique la figure.
- ▶ L'écran affiche les informations de l'appareil.



Logiciel

Cette fonction permet d'afficher la version logicielle de votre appareil.

Affichage de la version logicielle

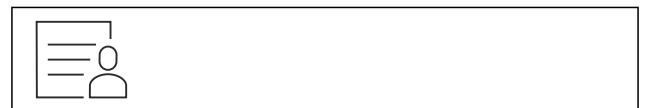

Fig. 64

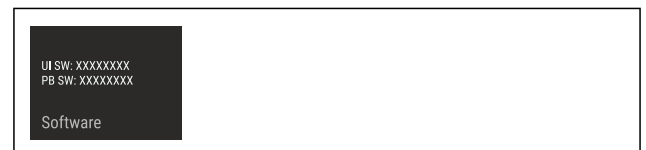

Fig. 65

- ▶ Suivre les étapes comme l'indique la figure.
- ▶ L'écran affiche la version logicielle.



Fonction rappel

Cette fonction permet d'activer ou de désactiver les rappels. Cette fonction est activée à la livraison.

Lorsque cette fonction est activée, les rappels suivants s'affichent :

- Remplacer le filtre à eau (voir Remplacement du filtre à eau*) *
- Remplacer le filtre à charbon actif FreshAir (voir Remplacement du filtre à charbon actif FreshAir)

Activation de la fonction rappel



Fig. 66

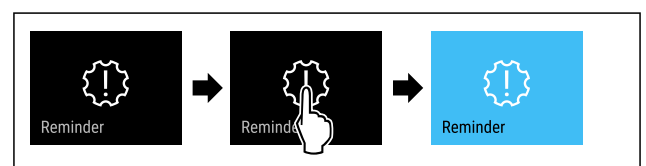

Fig. 67

- ▶ Suivre les étapes indiquées sur l'illustration.
- ▶ La fonction rappel est activée.

Désactivation de la fonction rappel

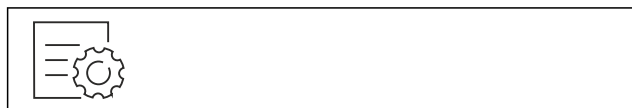

Fig. 68

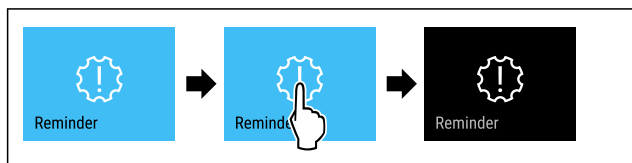

Fig. 69

- ▶ Suivre les étapes indiquées sur l'illustration.
- ▶ La fonction rappel est désactivée.

Mode démo

Le mode démo est une fonction spéciale pour les concessionnaires qui souhaitent présenter les fonctions de l'appareil. Si vous activez le mode démo, toutes les fonctions de réfrigération sont désactivées.

Si vous allumez votre appareil et que « Demo » apparaît sur l'affichage d'état, le mode démonstration est déjà activé.

Si vous activez puis désactivez le mode démo, les réglages d'usine de l'appareil seront rétablis. (voir Rétablissement des réglages d'usine)

Activer le mode démo



Fig. 70

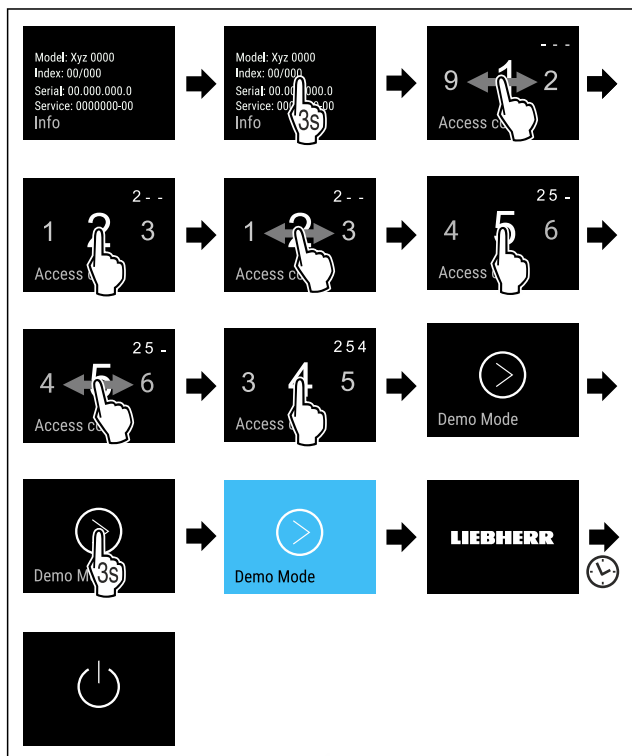

Fig. 71

- ▶ Suivre les étapes tel qu'indiqué sur la figure.
- ▶ Le mode démo est activé.
- ▶ L'appareil est éteint.

- ▶ Mettre en marche l'appareil. (voir 4.1 Mettre l'appareil en marche (première mise en service))
- ▶ « DEMO » apparaît sur l'affichage d'état.

Désactiver le mode démo



Fig. 72

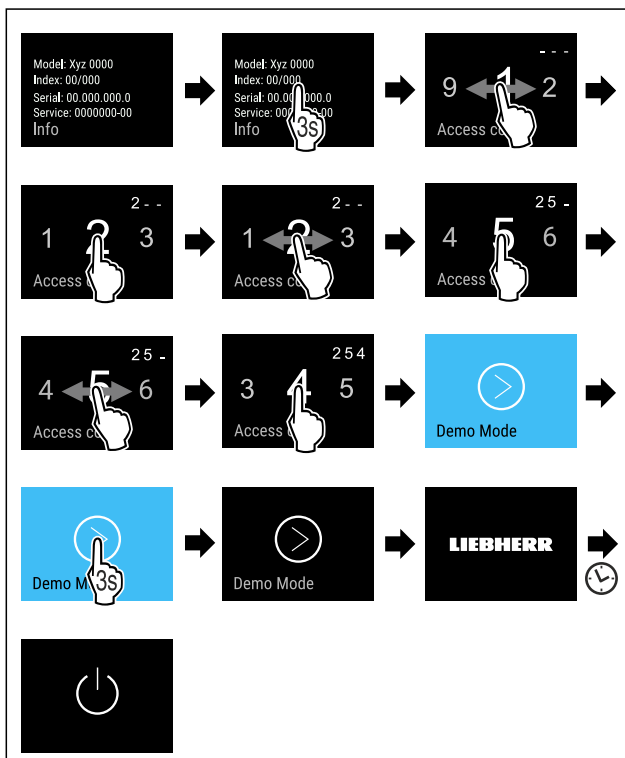

Fig. 73

- ▶ Suivre les étapes tel qu'indiqué sur la figure.
- ▶ Le mode Démo est désactivé.
- ▶ L'appareil est éteint.
- ▶ Mettre en marche l'appareil. (voir 4.1 Mettre l'appareil en marche (première mise en service))
- ▶ Les paramètres d'usine de l'appareil sont rétablis.

Rétablissement des réglages d'usine

Utilisez cette fonction pour réinitialiser tous les réglages sur leurs valeurs d'usine. Tous les réglages que vous avez effectués jusqu'à présent sont réinitialisés sur leur valeur initiale.

Procéder à une réinitialisation



Fig. 74

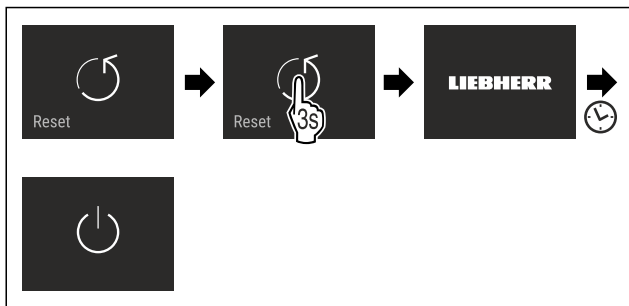

Fig. 75

- ▶ Suivre les étapes comme l'indique la figure.
- ▶ L'appareil est réinitialisé.
- ▶ L'appareil est éteint.
- ▶ Redémarrer l'appareil. (voir 4.1 Mettre l'appareil en marche (première mise en service))

7.3 Messages



Il existe deux catégories de messages :

| Catégorie | Signification |
|---------------|--|
| Avertissement | Les avertissements apparaissent en cas d'alarme de porte ou de dysfonctionnement. Vous pouvez éliminer les avertissements les plus simples vous-mêmes. Pour les dysfonctionnements plus graves, vous devez contacter le service client. (voir 10.4 Service client) |
| Rappel | Les rappels portent sur les processus généraux. Il vous suffit d'effectuer le processus et d'éliminer ensuite le message. |

7.3.1 Aperçu des avertissements

Comportement de l'appareil en cas d'avertissement :

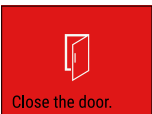
- L'avertissement apparaît en rouge à l'écran.
- Le signal d'alarme retentit de plus en plus fort.
- Pour certains avertissements, l'éclairage intérieur clignote.

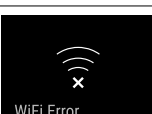
| Message | Cause | Élimination du message |
|--|---|--|
|  Alarme de la porte | Ce message apparaît lorsque la porte reste ouverte trop longtemps. | Suivre les étapes (voir Alarme de la porte). |
|  Erreur | Ce message apparaît en cas d'erreur de l'appareil. Une erreur est survenue sur un composant de l'appareil. | Suivre les étapes (voir Erreur). |
|  Erreur WLAN | Ce message apparaît lorsque l'appareil n'a pas pu être connecté au WLAN. (voir Se connecter au Wi-Fi pour la première fois) | Suivre les étapes (voir Erreur WLAN). |

7.3.2 Élimination des avertissements

Alarme de la porte

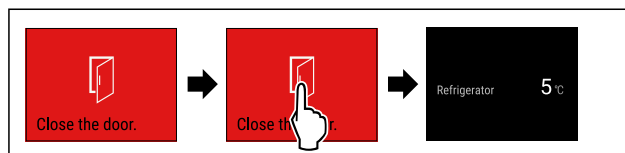

Fig. 76 Représentation à titre d'exemple

- ▶ Suivre les étapes indiquées sur l'illustration.

-ou-

- ▶ Fermer la porte.

- ▶ L'écran passe à l'affichage d'état.

Vous pouvez régler la durée maximale d'ouverture de la porte avant le déclenchement de l'alarme. (voir Réglage de l'alarme de porte)

Erreur

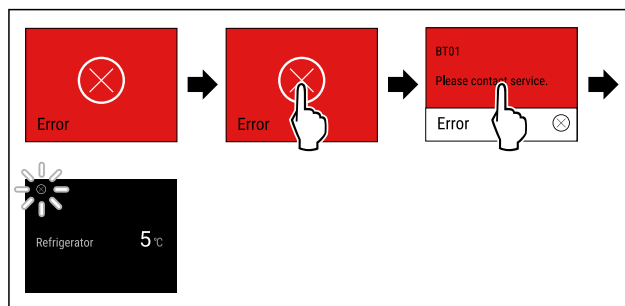

Fig. 77 Représentation à titre d'exemple

- ▶ Appuyer brièvement sur l'écran.
- ▶ Le code d'erreur s'affiche.
- ▶ Noter le code d'erreur.
- ▶ Appuyer brièvement sur l'écran.
- ▶ L'écran passe à l'affichage d'état.
- ▶ S'adresser au service client. (voir 10.4 Service client)



Erreur WLAN

- ▶ Vérifier la connexion WLAN.
- ▶ Reconnecter l'appareil au WLAN. (voir WiFi)

7.3.3 Aperçu des rappels

Comportement de l'appareil en cas de rappel :

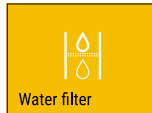
- Le rappel apparaît en jaune à l'écran.
- Une alarme sonore retentit.
- Pour certains rappels, l'éclairage intérieur clignote.

| Message | Cause | Élimination du message |
|---|---|---|
|  Remplacer le filtre à eau* | Ce message apparaît lorsque le filtre à eau doit être remplacé.* | Suivre les étapes (voir Remplacement du filtre à eau*).* |
|  Remplacer le filtre à charbon actif FreshAir | Ce message apparaît lorsque le filtre à charbon actif doit être remplacé. | Suivre les étapes (voir Remplacement du filtre à charbon actif FreshAir). |

7.3.4 Élimination des rappels

Remplacement du filtre à eau*

Liebherr recommande de remplacer le filtre à eau de l'InfinitySpring tous les 6 mois.

Remarque

Vous pouvez vous procurer le filtre à eau dans la boutique Liebherr-Hausgeräte à l'adresse home.liebherr.com/shop/de/deu/zubehor.html.

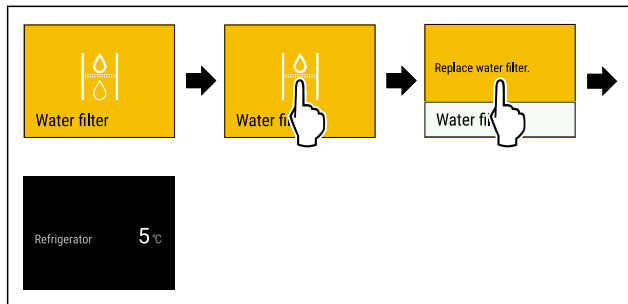

Fig. 78 Représentation à titre d'exemple

- ▶ Appuyer brièvement sur l'écran.
- ▶ L'écran affiche des informations concernant le rappel.
- ▶ Appuyer brièvement sur l'écran.
- ▶ Remplacer le filtre à eau. (voir 9.3 Filtre à eau*)
- ▶ Le filtre à eau garantit une qualité d'eau optimale.
- ▶ Le rappel réapparaît au bout de 6 mois.

Si vous ne souhaitez plus recevoir ce rappel, vous pouvez le désactiver. (voir Désactivation de la fonction rappel)

Remplacement du filtre à charbon actif FreshAir

Liebherr recommande de remplacer le filtre à charbon actif FreshAir tous les 6 mois.

Remarque

Vous pouvez vous procurer le filtre à charbon actif FreshAir dans la boutique Liebherr-Hausgeräte à l'adresse home.liebherr.com/shop/de/deu/zubehor.html.

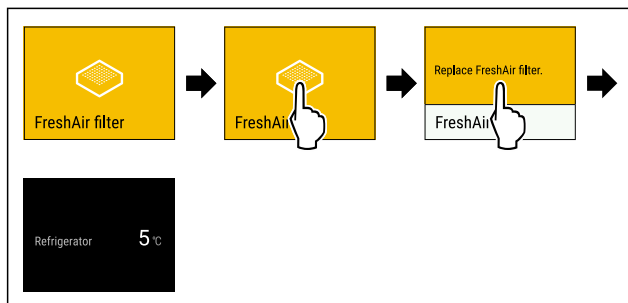

Fig. 79 Représentation à titre d'exemple

- ▶ Appuyer brièvement sur l'écran.
- ▶ L'écran affiche des informations concernant le rappel.
- ▶ Appuyer brièvement sur l'écran.
- ▶ Remplacer le filtre à charbon actif. (voir 9.1 Filtre à charbon actif FreshAir)
- ▶ Le filtre à charbon actif garantit une qualité d'air optimale dans le réfrigérateur.
- ▶ Le rappel réapparaît au bout de 6 mois.

Si vous ne souhaitez plus recevoir ce rappel, vous pouvez le désactiver. (voir Désactivation de la fonction rappel)

8 Équipement

8.1 Balconnets de contre-porte

Les balconnets de contre-porte sont adaptés au stockage de boissons et d'aliments. Vous pouvez démonter les balconnets de contre-porte pour une utilisation individuelle et pour le nettoyage. Liebherr recommande cependant d'utiliser les balconnets de contre-porte dans la porte et dans la position définie en usine.

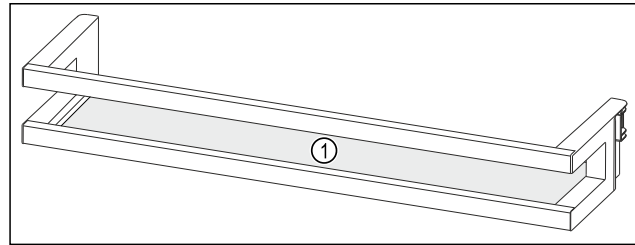

Fig. 80 Représentation à titre d'exemple d'un balconnet de contre-porte

(1) Tablette de rangement

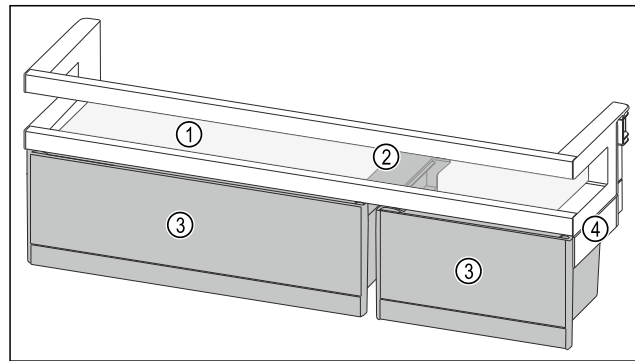

Fig. 81 Représentation à titre d'exemple d'un balconnet de contre-porte avec VarioBoxes

(1) Tablette de rangement (3) VarioBoxes
(2) Dispositif de maintien (4) Partie latérale des VarioBoxes

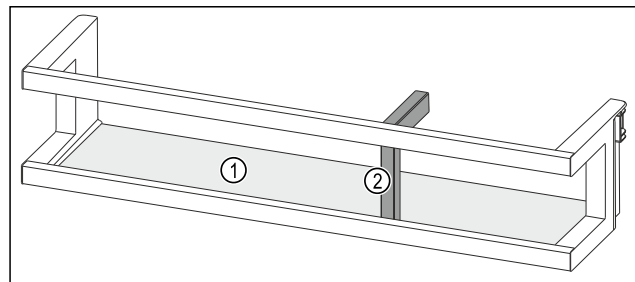

Fig. 82 Représentation à titre d'exemple d'un balconnet de contre-porte avec porte-bouteilles

(1) Tablette de rangement (2) Porte-bouteilles

Le tableau suivant donne des exemples d'objets pouvant être stockés dans le balconnet de contre-porte correspondant. Ne pas dépasser le poids de chargement maximal de la porte.

| | |
|--|-----------------------------------|
| Balconnet de contre-porte | Aliments |
| Balconnet de contre-porte (voir Fig. 80) | Beurre, fromage, conserves, tubes |

Équipement

| | |
|--|--|
| Balconnet de contre-porte | Aliments |
| Balconnet de contre-porte avec porte-bouteilles (voir Fig. 82) | Bouteilles Le porte-bouteilles modulable vous permet de sécuriser les bouteilles dans le balconnet de contre-porte. |
| Balconnet de contre-porte avec VarioBoxes (voir Fig. 81) | Petits aliments |

8.1.1 Retirer les VarioBoxes

Vous pouvez utiliser une des VarioBoxes ou les deux. Si vous souhaitez placer des bouteilles très hautes dans le balconnet de contre-porte sous le balconnet de contre-porte avec VarioBoxes, vous pouvez retirer l'une des VarioBoxes ou les deux.

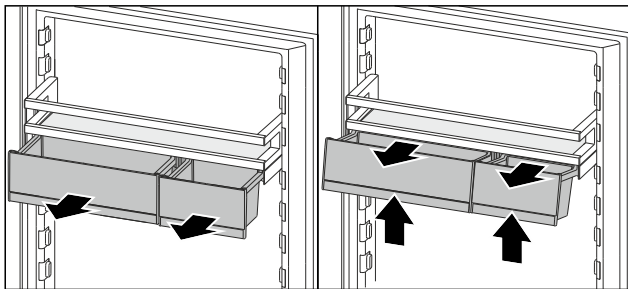

Fig. 83

- ▶ Tirer les VarioBoxes jusqu'en butée.
- ▶ Soulever les VarioBoxes par l'avant.
- ▶ Retirer les VarioBoxes par l'avant.

8.1.2 Retirer les balconnets de contre-porte

S'assurer que les conditions suivantes sont bien respectées :

- Les VarioBoxes ont été retirées. (voir 8.1.1 Retirer les VarioBoxes)

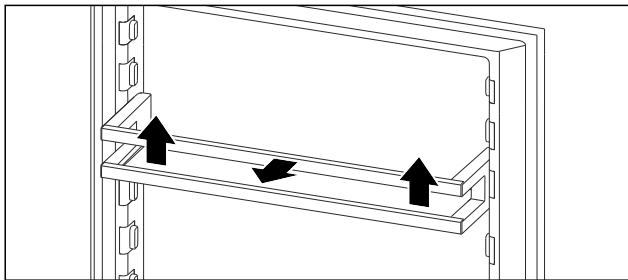

Fig. 84 Représentation à titre d'exemple

- ▶ Pousser le balconnet de contre-porte vers le haut.
- ▶ Retirer le balconnet de contre-porte par l'avant.

8.1.3 Installer les balconnets de contre-porte

S'assurer que les conditions suivantes sont bien respectées :

- Les VarioBoxes ont été retirées. (voir 8.1.1 Retirer les VarioBoxes)

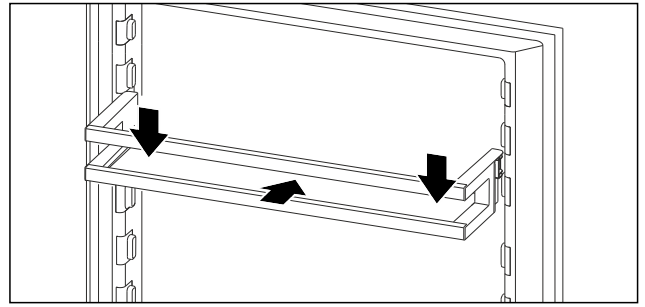

Fig. 85 Représentation à titre d'exemple

- ▶ Insérer le balconnet de contre-porte.
- ▶ Pousser le balconnet de contre-porte vers le bas.

8.1.4 Installer les VarioBoxes

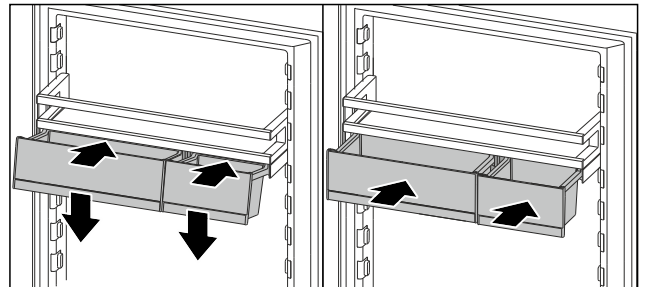

Fig. 86

- ▶ Insérer les VarioBoxes inclinées sur la nervure du balconnet de contre-porte.
- ▶ Abaisser les VarioBoxes.
- ▶ Insérer les VarioBoxes.

8.1.5 Déplacer les VarioBoxes

S'assurer que les conditions suivantes sont bien respectées :

- Les VarioBoxes ont été retirées. (voir 8.1.1 Retirer les VarioBoxes)
- Le balconnet de contre-porte a été retiré. (voir 8.1.2 Retirer les balconnets de contre-porte)

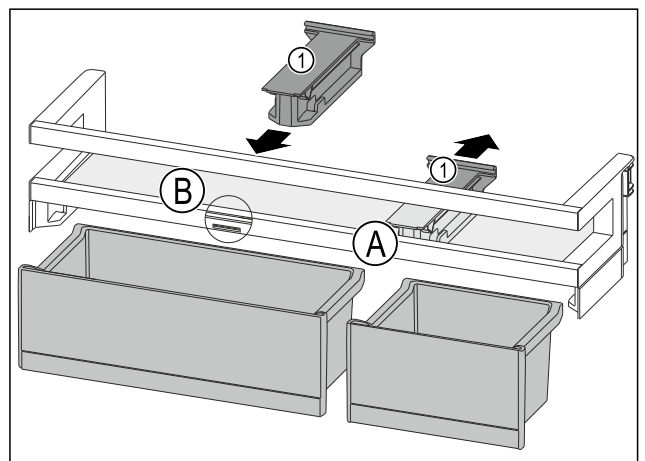

Fig. 87

- ▶ Retirer la pièce de retenue Fig. 87 (1) en position Fig. 87 (A) vers l'arrière.
- ▶ Mettre la pièce de retenue Fig. 87 (1) en position Fig. 87 (B).
- ▶ Installer le balconnet de contre-porte. (voir 8.1.3 Installer les balconnets de contre-porte)

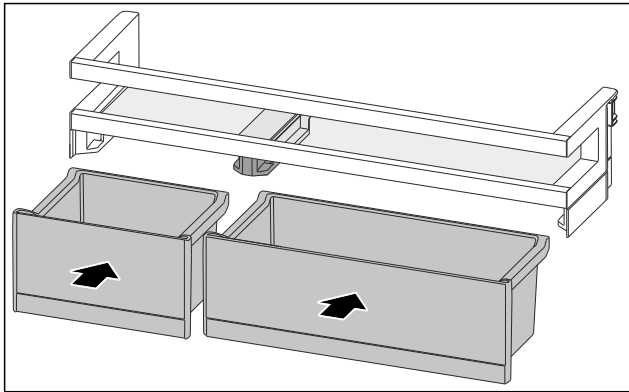

Fig. 88

- Installer les VarioBoxes dans l'agencement inverse. (voir Fig. 88)

8.1.6 Démontez les balconnets de contre-porte

Vous pouvez démonter certains balconnets de contre-porte pour les nettoyer ou pour monter/démonter des pièces détachées.

Démontez les balconnets de contre-porte

S'assurer que les conditions suivantes sont bien respectées :

- ☐ Le balconnet de contre-porte a été retiré. (voir 8.1.2 Retirer les balconnets de contre-porte)

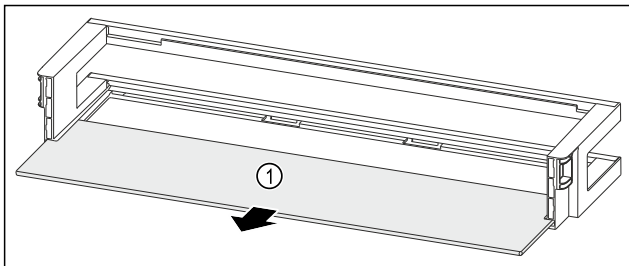

Fig. 89 Balconnet de contre-porte avec tablette de rangement

- Retirer la tablette de rangement Fig. 89 (1).

Démontez le balconnet de contre-porte avec VarioBoxes

S'assurer que les conditions suivantes sont bien respectées :

- ☐ Le balconnet de contre-porte a été retiré. (voir 8.1.2 Retirer les balconnets de contre-porte)

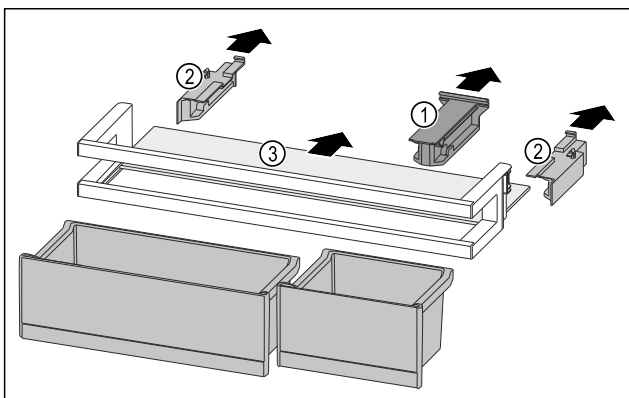

Fig. 90

- Retrait des VarioBoxes. (voir 8.1.1 Retirer les VarioBoxes)
- Retirer la pièce de retenue Fig. 90 (1).
- Retirer les parties latérales Fig. 90 (2).
- Retirer la tablette de rangement Fig. 90 (3).

Démontez le balconnet de contre-porte avec porte-bouteilles

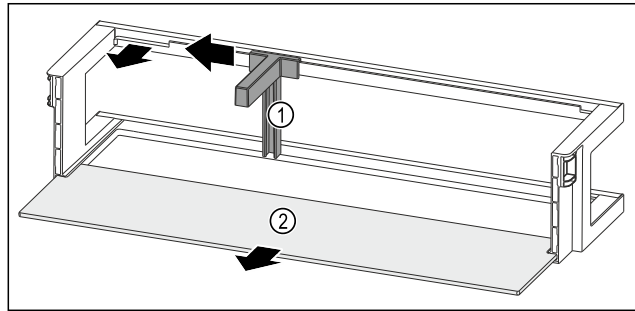

Fig. 91 Balconnet de contre-porte avec porte-bouteilles et tablette de rangement

- Pousser le porte-bouteilles Fig. 91 (1) sur le côté jusqu'à l'évidement.
- Retirer le porte-bouteilles Fig. 91 (1).
- Retirer la tablette de rangement Fig. 91 (2).

8.1.7 Assemblez les balconnets de contre-porte

Assemblez les balconnets de contre-porte

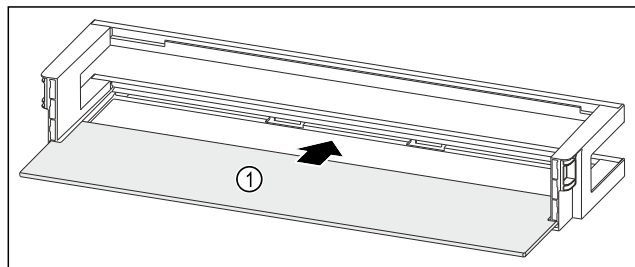

Fig. 92 Balconnet de contre-porte avec tablette de rangement

- Insérer la tablette de rangement Fig. 92 (1) dans les évidements latéraux.

Assemblez le balconnet de contre-porte avec VarioBoxes

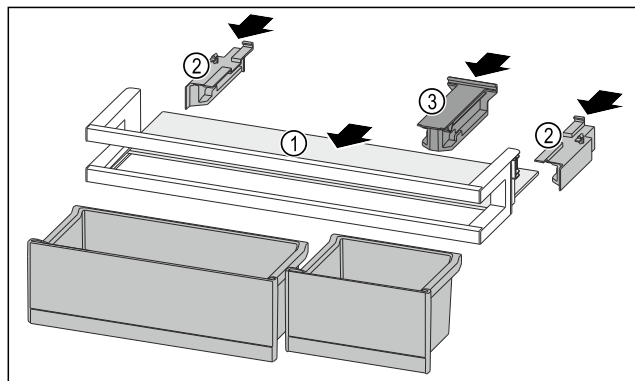

Fig. 93

- Insérer la tablette de rangement Fig. 93 (1) dans les évidements latéraux.
- Installer les parties latérales Fig. 93 (2).
- Installer la pièce de retenue Fig. 93 (3).
- Installer les VarioBoxes. (voir 8.1.4 Installer les VarioBoxes)

Assembler le balconnet de contre-porte avec porte-bouteilles

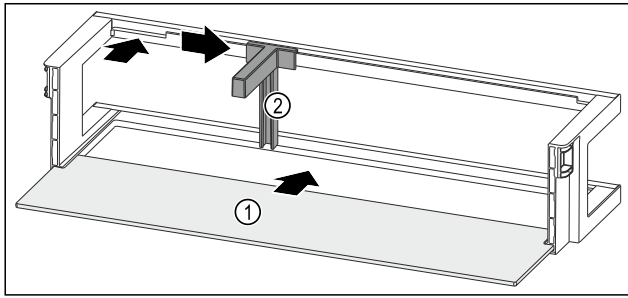

Fig. 94 Balconnet de contre-porte avec tablette de rangement

- ▶ Insérer la tablette de rangement Fig. 94 (1) dans les évidements latéraux.
- ▶ Insérer le porte-bouteilles Fig. 94 (2) dans l'évidement.
- ▶ Pousser le porte-bouteilles Fig. 94 (2) sur le côté en position souhaitée.

8.2 Tablettes de rangement

8.2.1 Déplacer/sortir les tablettes de rangement

Les tablettes de rangement sont sécurisées au moyen de butées pour éviter leur retrait par inadvertance.

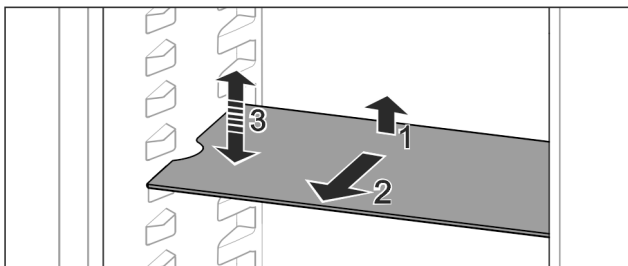

Fig. 95

- ▶ Soulever la tablette de rangement et la tirer vers l'avant.
- ▶ Évidement latéral sur position support.
- ▶ Déplacer la tablette de rangement : la soulever ou l'abaisser jusqu'à la hauteur souhaitée puis la réinsérer.

-ou-



Fig. 96

- ▶ Extraire complètement la tablette de rangement : la sortir par l'avant.
- ▶ Extraction facilitée : en positionnant la tablette de rangement à l'oblique.
- ▶ Remise en place de la tablette de rangement : la réinsérer jusqu'en butée.
- ▶ Les butées sont tournées vers le bas.
- ▶ Les butées se trouvent derrière la tablette de rangement avant.

8.3 Tablette de rangement divisible

8.3.1 Utiliser une tablette de rangement divisible

Les tablettes de rangement sont sécurisées au moyen de butées pour éviter leur retrait par inadvertance.

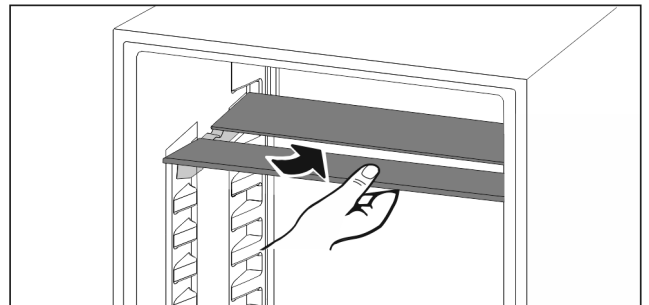

Fig. 97

- ▶ Glisser la tablette de rangement divisible comme illustré sur la figure.

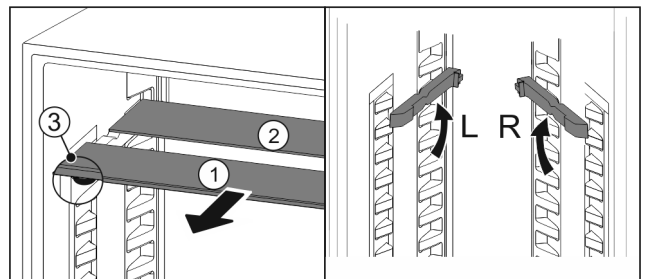

Fig. 98

Régler en hauteur :

- ▶ Sortir les tablettes par l'avant Fig. 98 (1).
- ▶ Extraire les rails d'appui de leurs crans et les enclencher à la hauteur souhaitée.
- ▶ Insérer les tablettes individuellement l'une après l'autre.
- ▶ Butées plates à l'avant juste derrière le rail d'appui.
- ▶ Butées hautes à l'arrière.

Utiliser les deux tablettes de rangement :

- ▶ Saisir la tablette en verre inférieure d'une main et la tirer vers l'avant.
- ▶ La tablette en verre Fig. 98 (1) avec bordure décorative est située à l'avant.
- ▶ Les butées Fig. 98 (3) sont orientées vers le bas.

8.4 VarioSafe

Le VarioSafe offre de la place dans la partie réfrigérateur pour, par exemple, des aliments, des emballages, des tubes et des bocaux de petite taille.

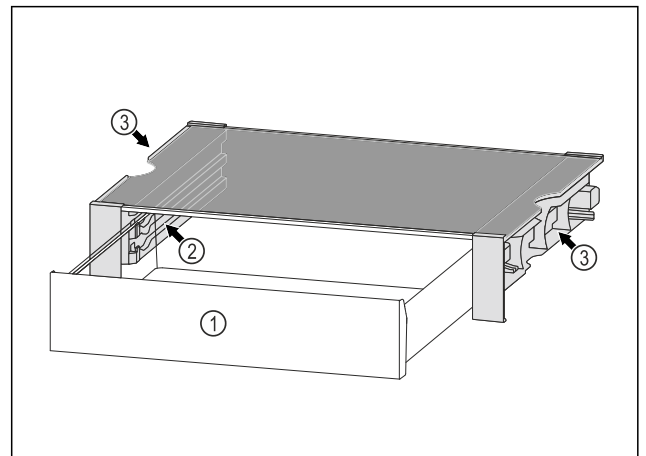

Fig. 99

- (1) Tiroir VarioSafe
- (2) Parois latérales avec nervures pour tiroir VarioSafe
- (3) Encoches sur les parois latérales gauche et droite

8.4.1 Insérer le VarioSafe

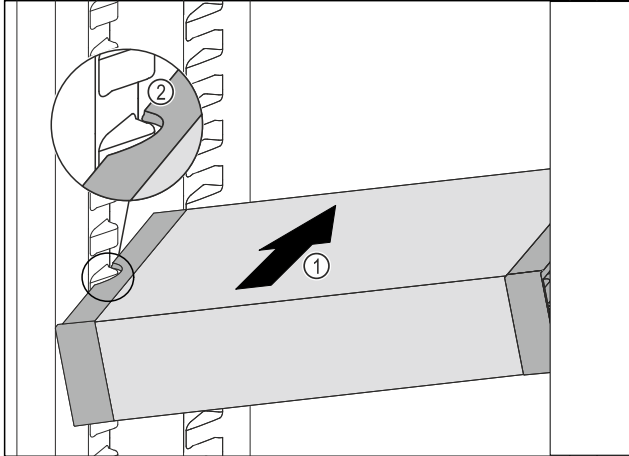

Fig. 100

- Insérer le VarioSafe en biais dans la partie réfrigérateur Fig. 100 (1) jusqu'à ce que les encoches latérales Fig. 100 (2) du VarioSafe se trouvent à la hauteur de la nervure du bac dans la partie réfrigérateur.

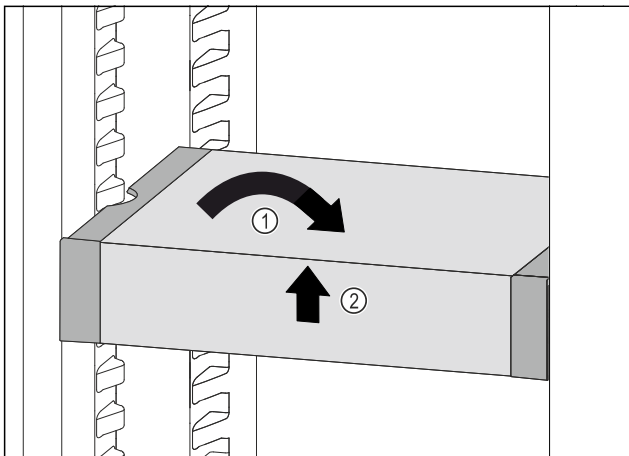

Fig. 101

- Remettre le VarioSafe droit. Fig. 101 (1)
- Soulever la partie avant du VarioSafe. Fig. 101 (2)

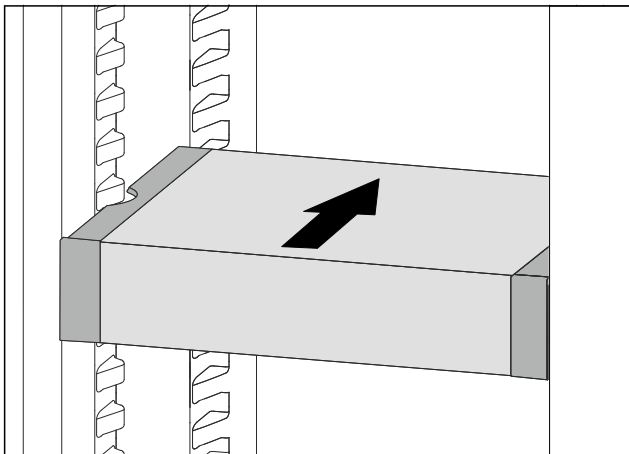

Fig. 102

- Soulever le VarioSafe vers l'avant.
- Pousser le VarioSafe vers l'arrière.
- Abaisser le VarioSafe.
- Le VarioSafe s'enclenche de manière audible à l'avant.
- Le VarioSafe est inséré.

8.4.2 Décaler le VarioSafe

Vous pouvez déplacer le VarioSafe en entier dans la partie réfrigérateur.

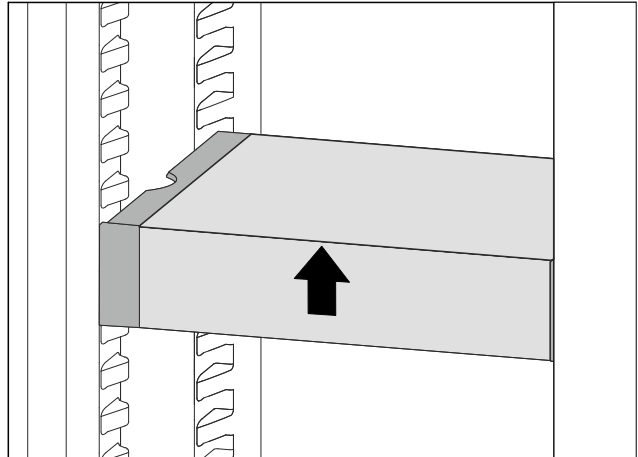

Fig. 103

- Soulever la partie avant du VarioSafe.

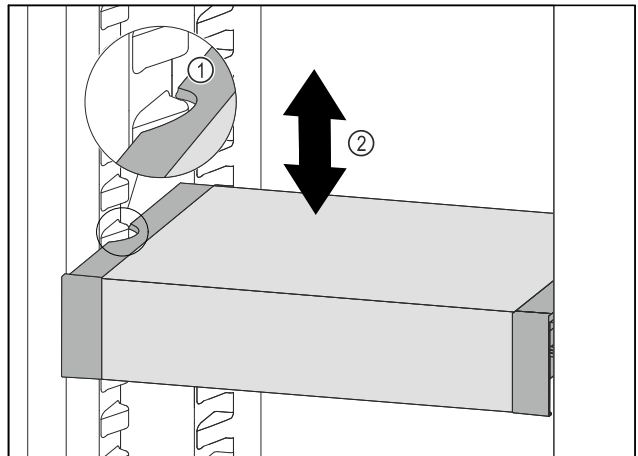

Fig. 104

- Tirer le VarioSafe vers l'avant jusqu'à ce que les encoches latérales du VarioSafe soient à la hauteur de la nervure du bac dans la partie réfrigérateur. Fig. 104 (1)
- Déplacer le VarioSafe vers le haut ou vers le bas dans la partie réfrigérateur jusqu'à ce que la hauteur souhaitée soit atteinte. Fig. 104 (2)

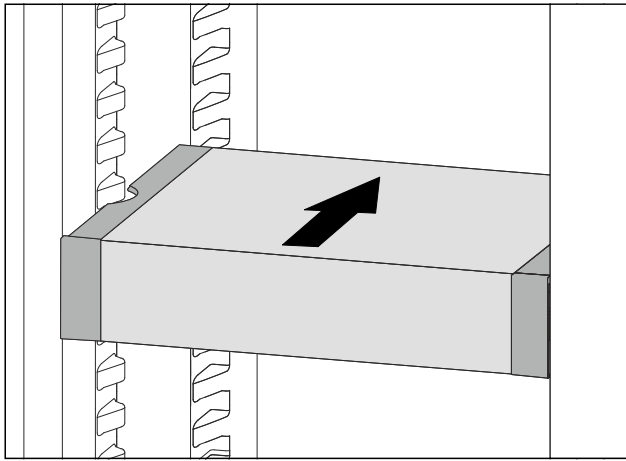

Fig. 105

- ▶ Soulever la partie avant du VarioSafe.
- ▶ Pousser le VarioSafe vers l'arrière.
- ▶ Le VarioSafe s'enclenche de manière audible à l'avant.
- ▶ VarioSafe est décalé en hauteur.

8.4.3 Déplacer le tiroir VarioSafe

Vous pouvez insérer le tiroir VarioSafe à deux hauteurs différentes. Si vous souhaitez stocker des aliments plus hauts dans le tiroir VarioSafe, insérez le tiroir VarioSafe sur la nervure inférieure. Si vous souhaitez stocker des aliments plus bas dans le tiroir VarioSafe, insérez le tiroir VarioSafe sur la nervure supérieure.

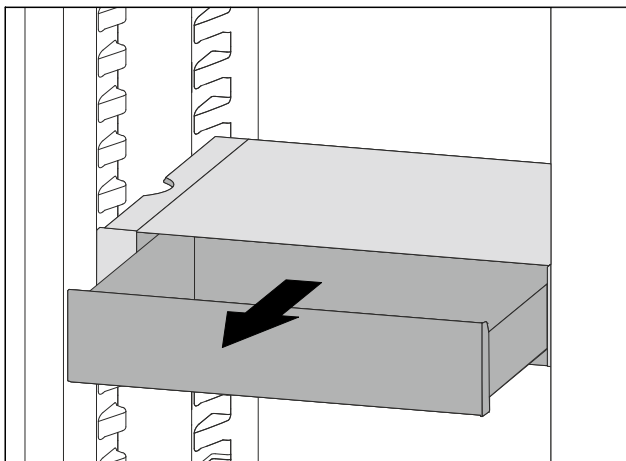

Fig. 106

- ▶ Tirer le tiroir VarioSafe jusqu'en butée.
- ▶ Soulever la partie avant du tiroir VarioSafe.
- ▶ Retirer le tiroir VarioSafe par l'avant.

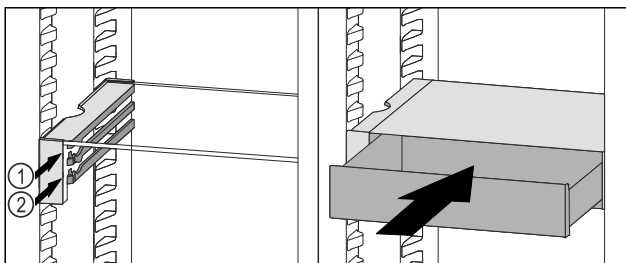

Fig. 107

- ▶ Soulever la partie avant du tiroir VarioSafe.
- ▶ Placer le tiroir VarioSafe derrière les butées sur la nervure désirée Fig. 107 (1) ou Fig. 107 (2).
- ▶ Le tiroir VarioSafe est décalé en hauteur.

8.4.4 Retirer le VarioSafe

Vous pouvez retirer le VarioSafe dans son ensemble.

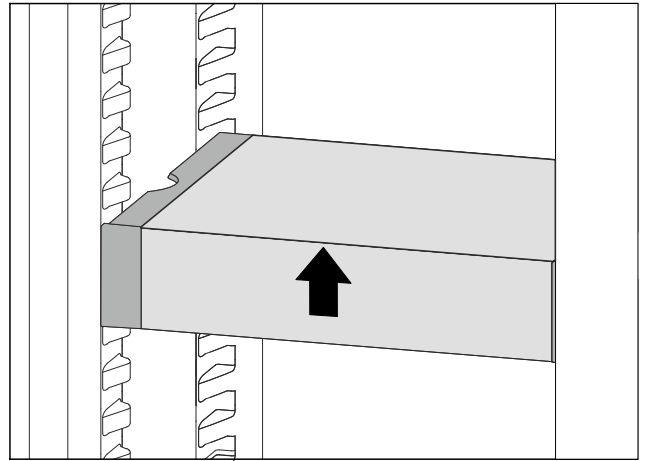

Fig. 108

- ▶ Soulever la partie avant du VarioSafe.

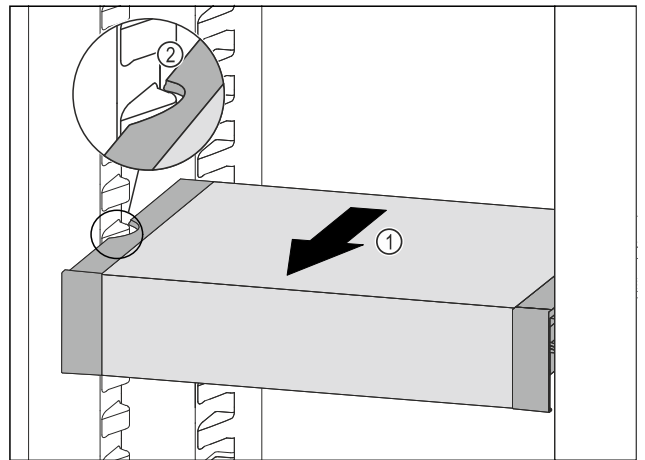

Fig. 109

- ▶ Tirer le VarioSafe vers l'avant Fig. 109 (1) jusqu'à ce que les encoches latérales du VarioSafe se trouvent au niveau de la nervure du bac dans la partie réfrigérateur. Fig. 109 (2)

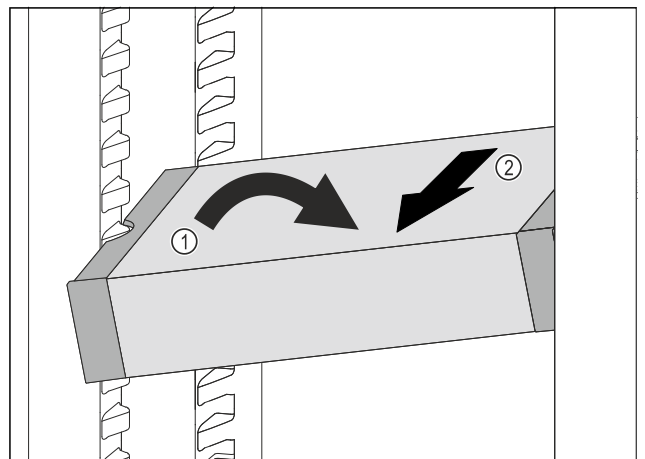

Fig. 110

- ▶ Incliner le VarioSafe dans la partie réfrigérateur. Fig. 110 (1)
- ▶ Sortir le tiroir VarioSafe par l'avant. Fig. 110 (2)
- ▶ Le VarioSafe est retiré.

8.4.5 Démonter le VarioSafe

Vous pouvez démonter le VarioSafe en pièces détachées si vous souhaitez nettoyer le VarioSafe ou installer ou retirer des pièces.

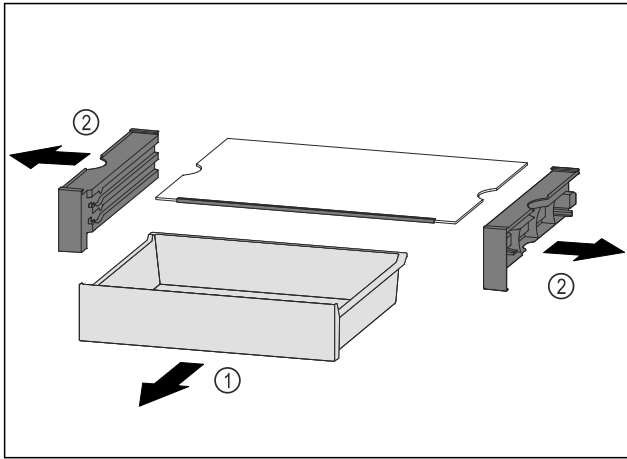

Fig. 111

- ▶ Retirer le VarioSafe dans son ensemble. (voir 8.4.4 Retirer le VarioSafe)
- ▶ Démonter le VarioSafe comme illustré.

8.5 InfinitySpring*

Le distributeur d'eau intégré est pratique pour tirer de l'eau potable. La température de l'eau dépend de la température dans le compartiment réfrigérateur.

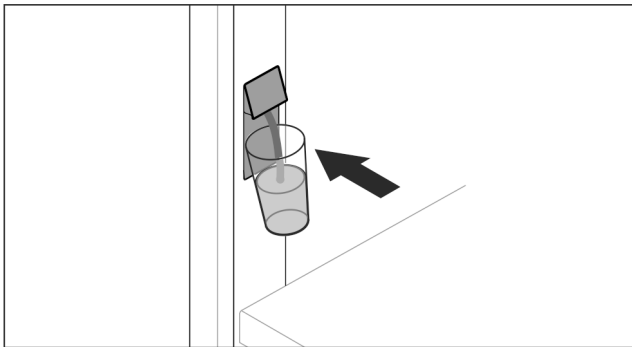

Fig. 112

- ▶ Appuyer le verre contre le bouton-pression inférieur du distributeur.
- ▶ L'unité de distribution sort : De l'eau coule dans le verre.
- ▶ Éviter les éclaboussures : sortir le verre lentement. Tirer une grande quantité d'eau :
- ▶ Une fois qu'il ne coule plus d'eau, sortir le réservoir d'eau et appuyer à nouveau sur le bouton-pression inférieur du distributeur.

8.6 Balconnet à bouteilles variable

Au fond du réfrigérateur, vous pouvez utiliser la plaque de verre ou le porte-bouteilles amovible. À la livraison, la plaque de verre est installée.

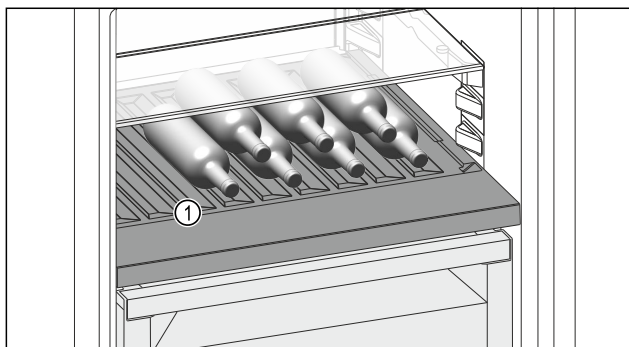

Fig. 113 Représentation à titre d'exemple

(1) Porte-bouteilles amovible

8.6.1 Utiliser le porte-bouteilles amovible

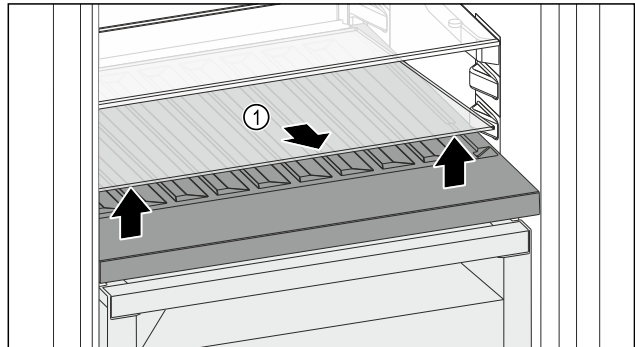

Fig. 114

- ▶ Soulever la plaque de verre Fig. 114 (1) au niveau de l'évidement avant et la retirer.
- ▶ Entreposer la plaque de verre Fig. 114 (1) dans un endroit sûr hors de l'appareil.

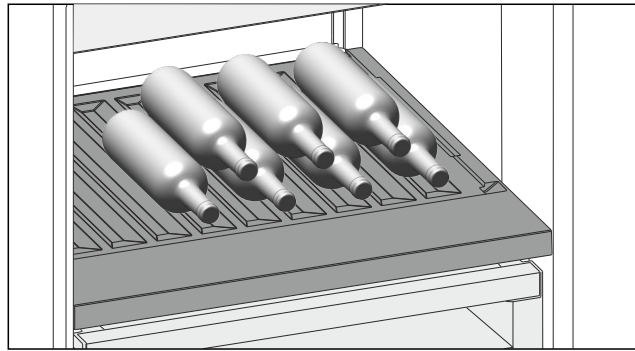

Fig. 115

- ▶ Placer les bouteilles avec le fond orienté vers la paroi arrière de l'appareil. (voir Fig. 115)

Remarque

- Si les bouteilles dépassent du porte-bouteilles amovible :
- ▶ Relever le balconnet de contre-porte inférieur d'un cran.

8.6.2 Utiliser la plaque de verre

S'assurer que les conditions suivantes sont bien respectées :

- Les bouteilles ont été retirées.
- Le porte-bouteilles amovible est nettoyé. (voir 9.5 Retirer / installer le porte-bouteilles amovible) (voir 9.8.4 Nettoyer l'équipement)

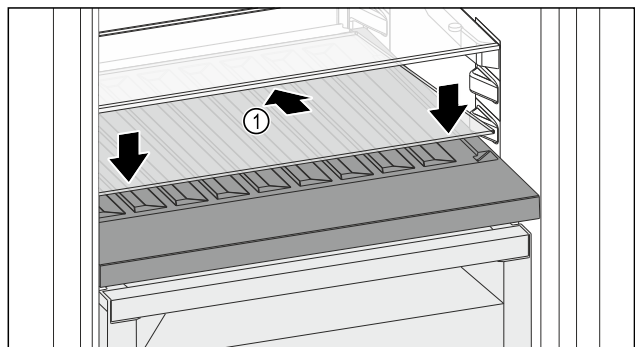

Fig. 116

- ▶ Placer la plaque de verre Fig. 116 (1) en biais et inclinée vers le bas.
- ▶ Abaisser l'avant de la plaque de verre Fig. 116 (1).

Équipement

8.7 Tiroirs

Vous pouvez retirer les tiroirs pour les nettoyer.

L'extraction et l'insertion des tiroirs sont différentes en fonction du système télescopique. L'appareil peut contenir différents systèmes télescopiques.

Remarque

La consommation d'énergie augmente et la puissance frigorifique diminue si la ventilation est insuffisante.

► Ne pas obstruer les fentes d'aération du ventilateur au dos de l'appareil !

8.7.1 Tiroir sur rails télescopiques

Le tiroir est monté sur des rails coulissants (rails télescopiques). Il existe des rails télescopiques à extraction complète et des rails télescopiques à extraction partielle. Les tiroirs à extraction complète peuvent être entièrement retirés de l'appareil. Les tiroirs à extraction partielle ne peuvent pas être entièrement retirés de l'appareil. C'est le type d'appareil qui détermine le système se trouvant dans votre appareil.

Extraction complète

Le système à extraction complète se reconnaît à la présence de brides situées à l'arrière de part et d'autre du rail.

Retirer le tiroir

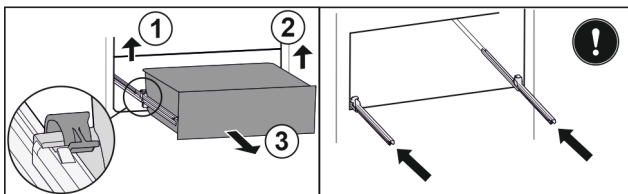

Fig. 117

- Tirer le tiroir jusqu'en butée.
- Soulever la bride gauche et tirer dans le même temps la partie gauche du tiroir vers l'avant. Fig. 117 (1)
- Soulever la bride droite et tirer dans le même temps la partie droite du tiroir vers l'avant. Fig. 117 (2)
- Retirer le tiroir par l'avant. Fig. 117 (3)
- Rentrer les rails.

Insérer le tiroir

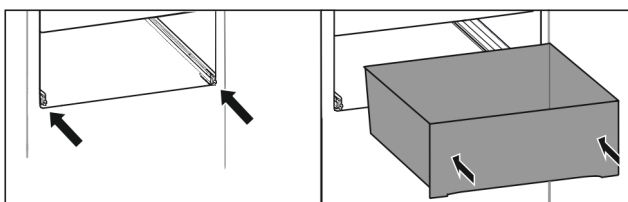

Fig. 118

- Rentrer les rails.
- Placer le tiroir sur les rails.
- Pousser le tiroir jusqu'au fond.
- Le tiroir s'enclenche à l'arrière de manière audible.

8.8 Couvercle du compartiment Fruit & Vegetable

Le couvercle du compartiment assure une humidité permanente.

Le couvercle du compartiment se trouve directement sur le tiroir et peut être recouvert par des tablettes de rangement ou d'autres tiroirs.

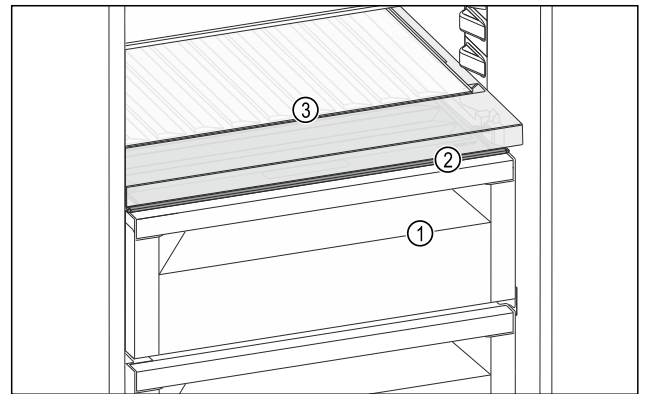

Fig. 119 Exemple illustré du couvercle du compartiment Fruit & Vegetable

- (1) Compartiment Fruit & Vegetable
- (2) Couvercle du compartiment Fruit & Vegetable
- (3) Porte-bouteilles amovible

8.8.1 Réduire l'humidité de l'air dans le tiroir

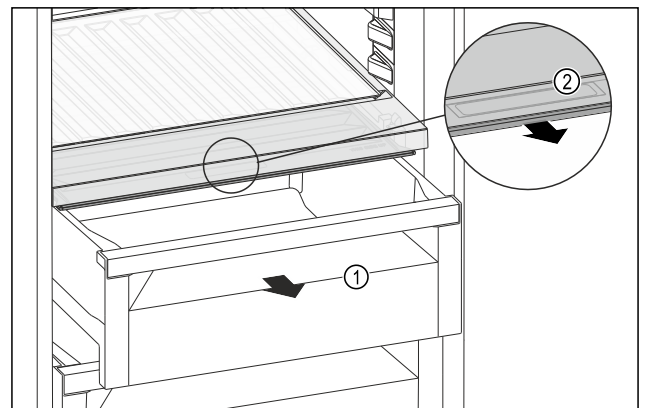

Fig. 120

- Retirer le tiroir Fig. 120 (1).
- Saisir la poignée encastrée Fig. 120 (2) du couvercle du compartiment et tirer le couvercle du compartiment par l'avant.
- Lorsque le tiroir est fermé, il y a un petit espace entre le couvercle du compartiment et le tiroir.
- L'utilisation d'HydroBreeze n'est pas possible. (voir 8.9 HydroBreeze*) *

8.8.2 Augmenter l'humidité de l'air dans le tiroir

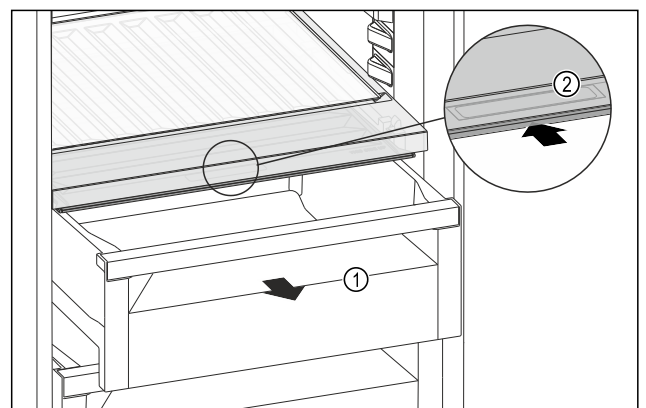

Fig. 121

- Retirer le tiroir Fig. 121 (1).

- ▶ Saisir la poignée encastrée *Fig. 121 (2)* du couvercle du compartiment et pousser le couvercle du compartiment vers l'arrière.
- ▶ Lorsque le tiroir est fermé, le couvercle du compartiment ferme hermétiquement le tiroir.
- ▶ L'utilisation d'HydroBreeze est possible. (voir 8.9 HydroBreeze*) *

8.8.3 Utiliser le compartiment Fruit & Vegetable comme compartiment Meat & Dairy

Vous pouvez utiliser le compartiment Fruit & Vegetable comme compartiment Meat & Dairy. Pour ce faire, vous devez réduire l'humidité du tiroir. (voir 8.8.1 Réduire l'humidité de l'air dans le tiroir)

8.8.4 Utiliser le compartiment Fruit & Vegetable avec HydroBreeze*

Vous pouvez utiliser le compartiment Fruit & Vegetable avec HydroBreeze. Pour ce faire, vous devez augmenter l'humidité du tiroir. (voir 8.8.2 Augmenter l'humidité de l'air dans le tiroir)

8.9 HydroBreeze*

L'HydroBreeze nébulise les produits réfrigérés et garantit l'humidité dans le compartiment.

L'HydroBreeze et le réservoir d'eau correspondant se trouvent dans le balconnet à bouteilles variable.

S'assurer que les conditions suivantes sont bien respectées :

- Le réservoir d'eau est nettoyé. (voir 9.8.4 Nettoyer l'équipement)
- Le réservoir d'eau est correctement enclenché.
- L'humidité du tiroir est réglée sur humidité élevée. (voir 8.8.2 Augmenter l'humidité de l'air dans le tiroir)
- L'HydroBreeze est activé. (voir HydroBreeze*)

8.9.1 Remplir le réservoir d'eau



AVERTISSEMENT

Eau souillée !

Toxines.

- ▶ Remplir exclusivement avec de l'eau potable.
- ▶ L'HydroBreeze est désactivé : vider le réservoir d'eau
- ▶ L'HydroBreeze sera inutilisé pendant un certain temps : Vider le réservoir d'eau

ATTENTION

Liquides contenant du sucre !

Détérioration de l'HydroBreeze.

- ▶ Remplir exclusivement avec de l'eau potable.

Remarque

En utilisant de l'eau filtrée et décarbonisée, on obtient une eau potable de la meilleure qualité gustative pour un fonctionnement sans problème de l'HydroBreeze.

Cette qualité d'eau peut être obtenue avec un filtre à eau de table disponible dans les magasins spécialisés.

- ▶ Remplissez le réservoir d'eau uniquement avec de l'eau potable filtrée et décarbonisée.

Le réservoir d'eau est intégré dans le balconnet à bouteilles variable (voir 1.2 Vue d'ensemble de l'appareil et de l'équipement) .

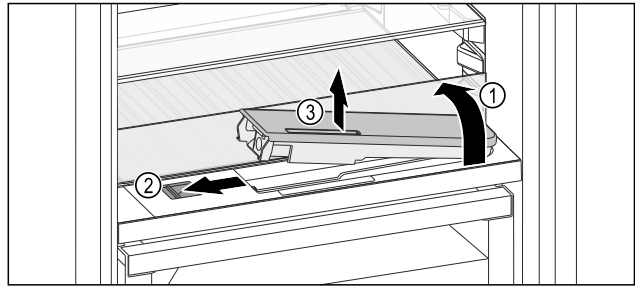

Fig. 122

- ▶ Appuyer sur le coin arrière gauche de la plaque en verre avant.
 - ▶ La tablette se relève à l'avant.
 - ▶ Soulever la tablette et la rabattre vers l'arrière jusqu'à la butée *Fig. 122 (1)*.
 - ▶ La tablette est redressée.
 - ▶ Pousser le curseur *Fig. 122 (2)* vers la gauche.
 - ▶ Le réservoir d'eau sort de la cavité.
 - ▶ Sortir le filtre à eau *Fig. 122 (3)*.
 - ▶ Nettoyer le réservoir d'eau (voir 9.8.4 Nettoyer l'équipement) .
- Ouverture carrée :
- ▶ Remplir d'eau potable jusqu'au marquage.
 - ▶ Rentrer le réservoir d'eau par le fond dans la cavité.
 - ▶ Descendre lentement la partie avant et enfoncer le réservoir.
 - ▶ Le réservoir d'eau est enclenché.

8.9.2 Démonter le réservoir d'eau

Vous pouvez démonter le réservoir d'eau du HydroBreeze pour le nettoyage.

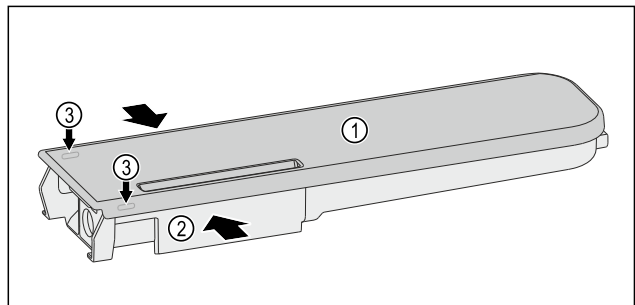

Fig. 123

- ▶ Presser le réservoir d'eau *Fig. 123 (2)* et faire lever pour lever précautionneusement le couvercle *Fig. 123 (1)* par les ergots *Fig. 123 (3)*.
- ▶ Le couvercle est détaché.

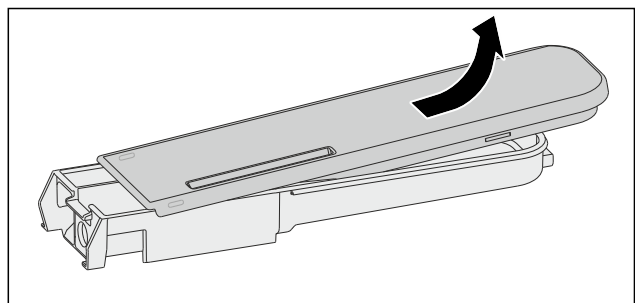

Fig. 124

- ▶ Faire légèrement bouger le couvercle *Fig. 123 (1)* de l'avant vers l'arrière puis le retirer par le haut.
- ▶ Le réservoir d'eau est démonté.

Équipement

8.10 Beurrier

8.10.1 Ouvrir / fermer le beurrier

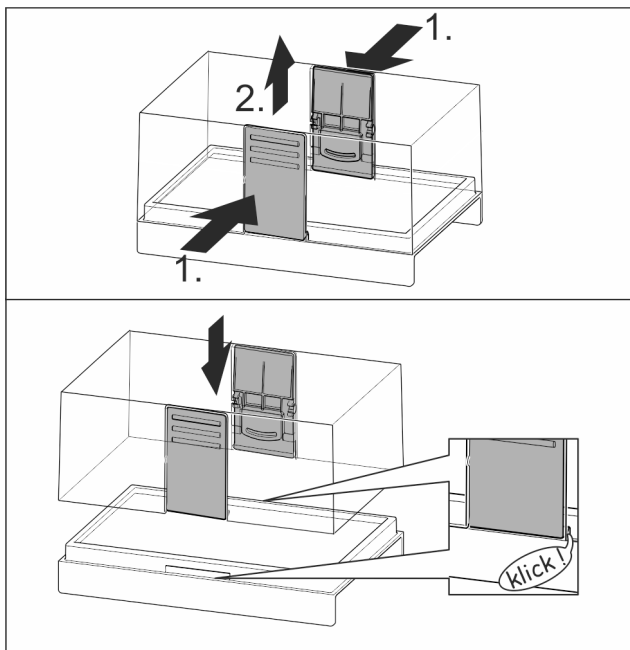

Fig. 125

8.10.2 Démonteur le beurrier

Le beurrier peut être démonté pour le nettoyer.

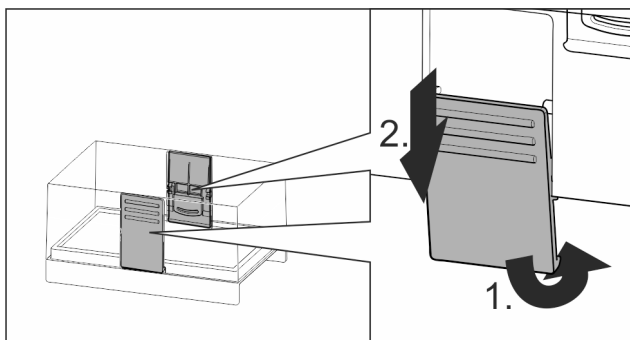

Fig. 126

- Démonteur le beurrier

8.11 Casier à œufs

Le casier à œufs peut être retiré et retourné. Les deux parties du casier à œufs peuvent être utilisées pour signaler des différences, comme la date d'achat par exemple.

8.11.1 Utiliser le casier à œufs

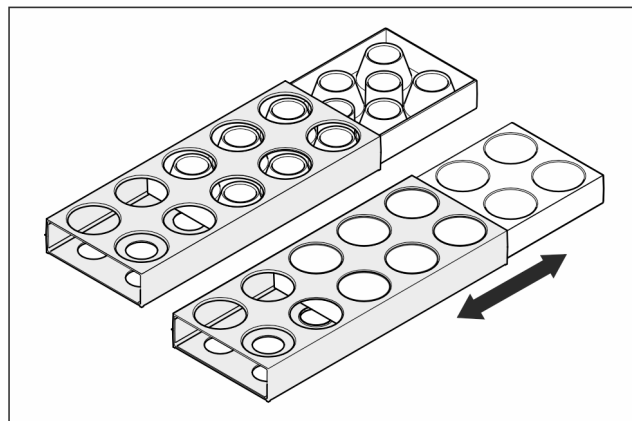

Fig. 127

- Face supérieure : Y mettre les œufs de poule.
- Face inférieure : Y mettre les œufs de caille.

8.12 Porte-bouteilles

8.12.1 Utiliser le porte-bouteilles

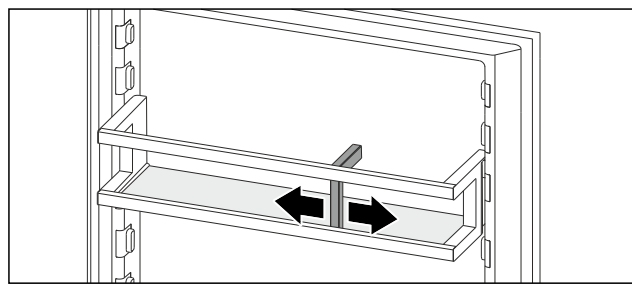

Fig. 128

- Pousser le porte-bouteilles vers les bouteilles.
- Les bouteilles ne basculent pas.

8.13 FlexSystem*

8.13.1 Utiliser le FlexSystem

Le FlexSystem à permet le stockage et le tri synoptique et flexible des aliments. Il permet, par exemple, une séparation nette entre fruits, légumes ou date d'expiration.

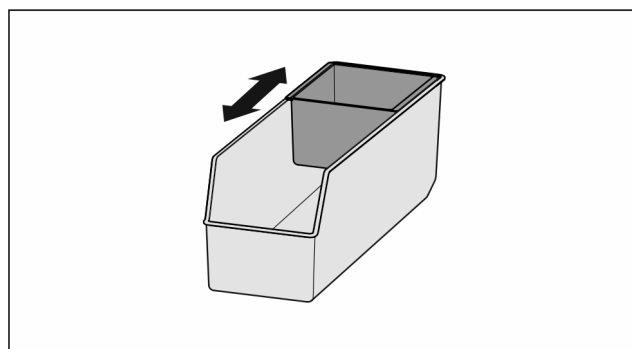

Fig. 129

- Décaler le bac intérieur.

8.13.2 sortir le FlexSystem

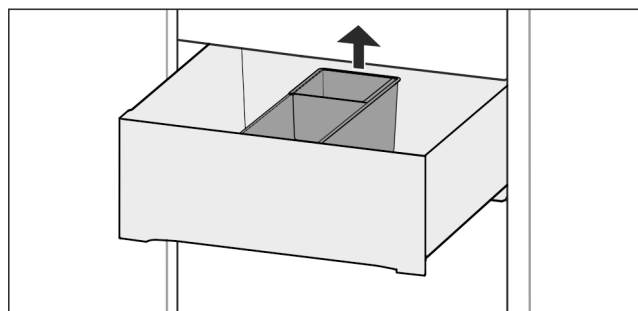

Fig. 130

- ▶ Soulever le FlexSystem par l'arrière.
- ▶ Le sortir par le haut.

8.13.3 Insérer le FlexSystem

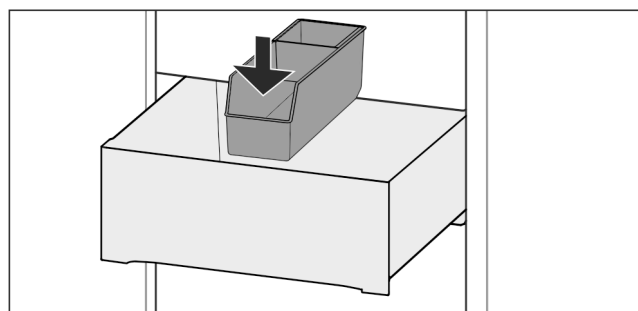

Fig. 131

- ▶ Insérer d'abord le FlexSystem à l'avant.
- ▶ Descendre la partie arrière.

8.13.4 Démontez le FlexSystem

Le FlexSystem peut être démonté pour le nettoyer.

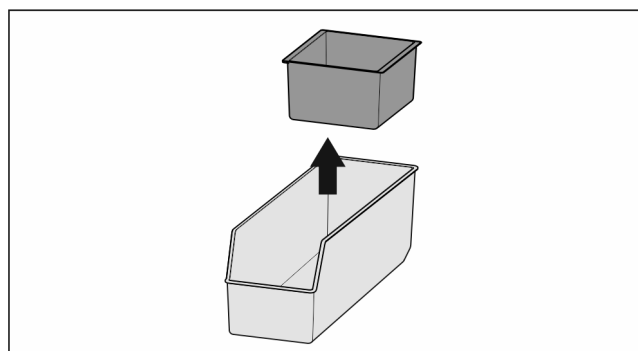

Fig. 132

- ▶ Démontez le FlexSystem

8.14 FlexCube*

Le FlexCube a des ouvertures de tailles différentes, permettant d'y stocker des petites pièces comme des tubes, des pots de yaourt ouverts ou des œufs de caille. Le FlexCube est par exemple adapté à tous les balconnets de contre-porte Liebherr. Au besoin, vous pouvez également monter plusieurs FlexCube les uns à côté des autres.

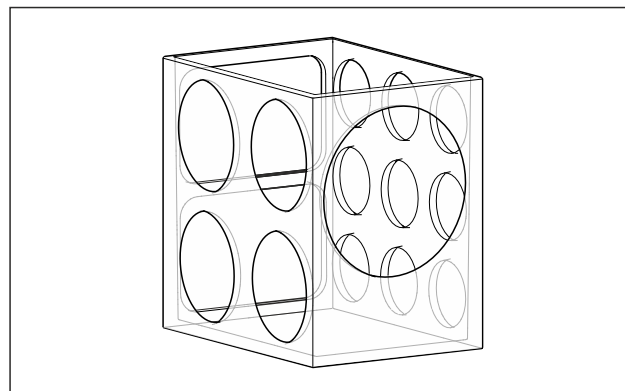

Fig. 133 Représentation à titre d'exemple

Remarque

Vous pouvez vous procurer cet accessoire dans la boutique Liebherr-Hausgeräte à l'adresse home.liebherr.com/shop/de/deu/zubehor.html.

8.14.1 Utiliser le FlexCube

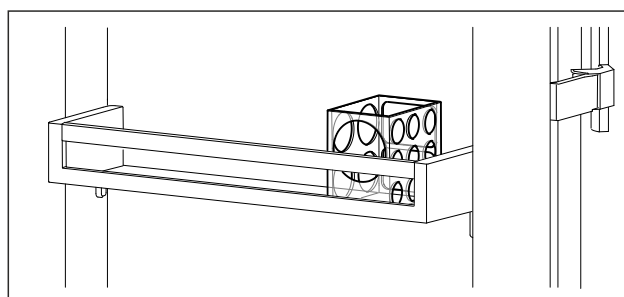

Fig. 134 Représentation à titre d'exemple

- ▶ Installer le FlexCube dans le balconnet de contre-porte.

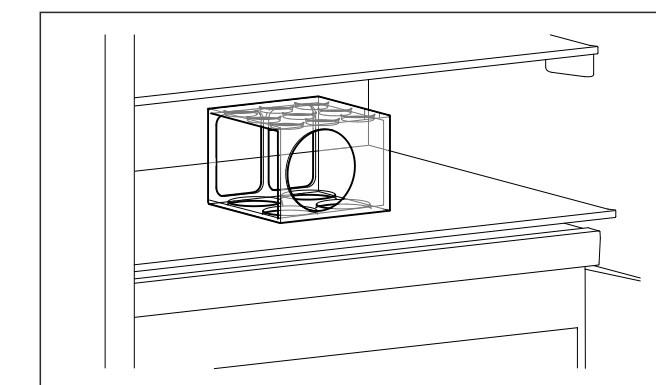

Fig. 135 Représentation à titre d'exemple

- ▶ Poser le FlexCube sur la tablette de rangement.
- ▶ Trier les petites pièces à conserver dans le FlexCube.

9 Entretien

9.1 Filtre à charbon actif FreshAir

Le filtre à charbon actif FreshAir se trouve dans le compartiment situé au-dessus du ventilateur.

Il garantit une qualité optimale de l'air.

- ❑ Changer le filtre à charbon actif tous les 6 mois. Lorsque le rappel est activé, un message à l'écran invite à procéder au remplacement.
- ❑ Le filtre à charbon actif peut être jeté avec les ordures ménagères.

Remarque

Vous pouvez vous procurer le filtre à charbon actif FreshAir dans la boutique Liebherr-Hausgeräte à l'adresse home.liebherr.com/shop/de/deu/zubehor.html.

9.1.1 Retirer le filtre à charbon actif FreshAir

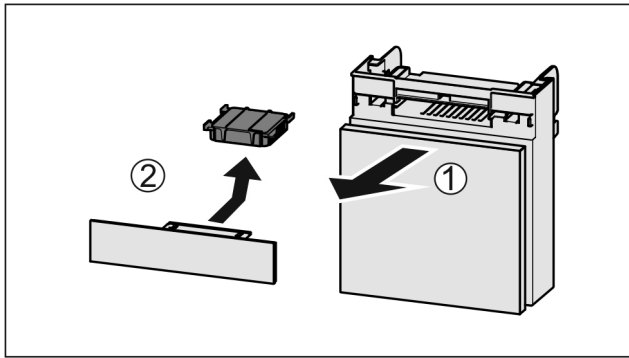

Fig. 136

- ▶ Extraire le compartiment par l'avant Fig. 136 (1).
- ▶ Sortir le filtre à charbon actif Fig. 136 (2).

9.1.2 Insertion du filtre à charbon actif FreshAir

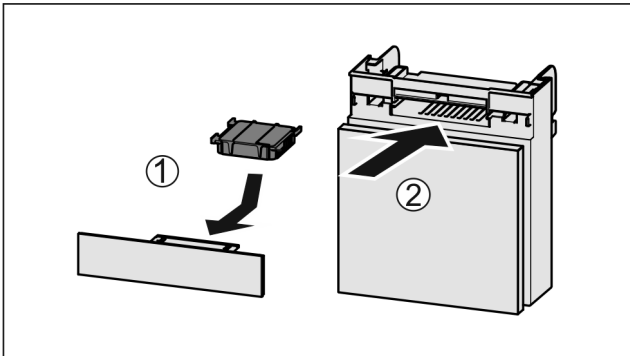

Fig. 137

- ▶ Insérer le filtre à charbon actif d'après le schéma Fig. 137 (1).
- ▶ Le filtre à charbon actif s'enclenche. Une fois que le filtre à charbon actif est tourné vers le bas :
- ▶ Insérer le compartiment Fig. 137 (2).
- ▶ Le filtre à charbon actif est désormais opérationnel.

9.2 Réservoir d'eau*

Le réservoir d'eau InfinitySpring se trouve derrière le tiroir du bas.*

9.2.1 Sortir le réservoir d'eau

- ▶ Fermer le robinet d'eau.
- ▶ Laisser couler l'InfinitySpring pendant 30 s et récupérer l'eau résiduelle dans un verre.*
- ▶ Sortir le tiroir.
- ▶ Tourner le réservoir d'eau vers la gauche jusqu'à la butée et l'extraire.
- ▶ L'eau qui s'écoule est réceptionnée dans le bac de récupération.
- ▶ Vider l'eau du bac de récupération d'eau.*
- ▶ Nettoyer le bac de récupération d'eau avec un chiffon ou dans le lave-vaisselle.*

9.2.2 Insérer le réservoir d'eau

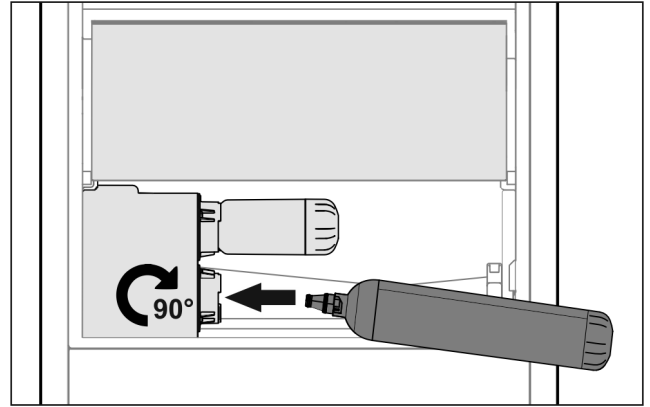

Fig. 138

- ▶ Sortir le tiroir.
- ▶ Insérer le réservoir d'eau et le tourner vers la droite d'environ 90° jusqu'à la butée.
- ▶ Vérifier que le réservoir d'eau est étanche et qu'il n'y a pas de fuite d'eau.
- ▶ Insérer le tiroir.
- ▶ Ouvrir le robinet d'eau.
- ▶ Purger le système d'approvisionnement en eau. (voir 4.2.1 Purger le système d'approvisionnement en eau)*

À la place du filtre à eau, on peut insérer un réservoir d'eau supplémentaire.*

Remarque

Le réservoir d'eau est disponible en pièce détachée.

9.2.3 Retrait/insertion du bac de récupération d'eau*

Le bac de récupération d'eau peut être retiré pour être nettoyé.

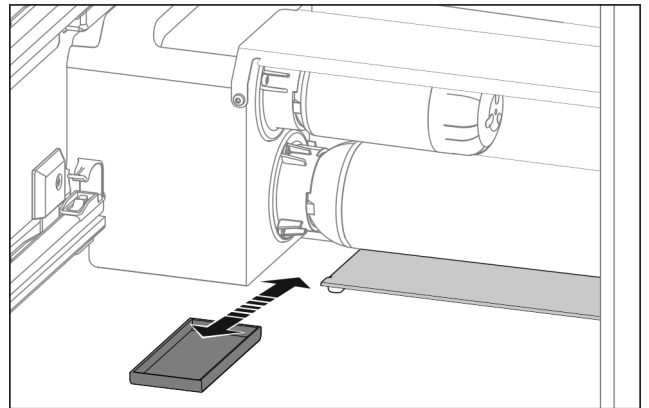

Fig. 139

- ▶ Enlever le bac de récupération d'eau par l'avant.

9.3 Filtre à eau*

Le filtre à eau se trouve derrière le tiroir du bas.

Absorbe les dépôts de l'eau et atténue le goût de chlore.

- ❑ Changer le filtre à eau suivant la capacité prédéfinie au plus tard tous les 6 mois ou si une nette diminution de débit se produit.
- ❑ Le filtre à eau contient du charbon actif et peut être jeté avec les ordures ménagères ordinaires.

Remarque

Vous pouvez vous procurer le filtre à eau dans la boutique Liebherr-Hausgeräte à l'adresse home.liebherr.com/shop/de/deu/zubehor.html.

9.3.1 Sortir le filtre à eau

- ▶ Sortir le tiroir.
- ▶ Tourner le filtre à eau vers la gauche jusqu'à la butée et l'extraire.
- ▶ L'eau qui s'écoule est réceptionnée dans le bac de récupération.
- ▶ Nettoyer le bac de récupération d'eau avec un chiffon ou dans le lave-vaisselle.*

9.3.2 Insérer le filtre à eau

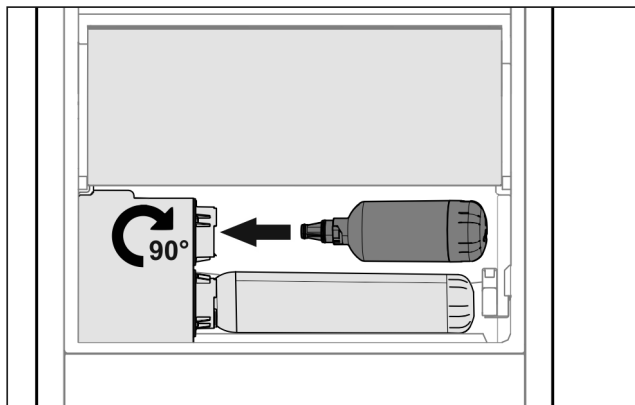

Fig. 140

- ▶ Sortir le tiroir.
- ▶ Insérer le filtre à eau et le tourner d'environ 90° vers la droite jusqu'à la butée.
- ▶ Vérifier que le filtre est étanche et qu'il n'y a pas de fuite d'eau.
- ▶ Insérer le tiroir.



ATTENTION

Risque d'infection dû aux éventuelles matières en suspension dans les nouveaux filtres à eau !*
Nausée et vomissement.

- ▶ Après avoir remplacé le filtre : puiser 3 l d'eau de l'InfinitySpring et les jeter.

- ▶ Le filtre à eau est maintenant opérationnel.

9.4 Démontable/monter les systèmes télescopiques

9.4.1 Remarques relatives au démontage

Vous pouvez démonter certains systèmes de télescope pour les nettoyer. L'appareil peut contenir différents systèmes télescopiques.

La liste des systèmes télescopiques suivants indique ceux qui sont démontables ou ceux qui ne le sont pas :

| Système télescopique | démontable/ non démontable |
|----------------------|-------------------------------|
| Extraction complète | non démontable |

9.5 Retirer / installer le porte-bouteilles amovible

Vous pouvez retirer le porte-bouteilles amovible pour le nettoyage.

9.5.1 Retirer le porte-bouteilles amovible

S'assurer que les conditions suivantes sont bien respectées :

- Les bouteilles ont été retirées.
- La plaque de verre a été retirée. (voir 8.6.1 Utiliser le porte-bouteilles amovible)

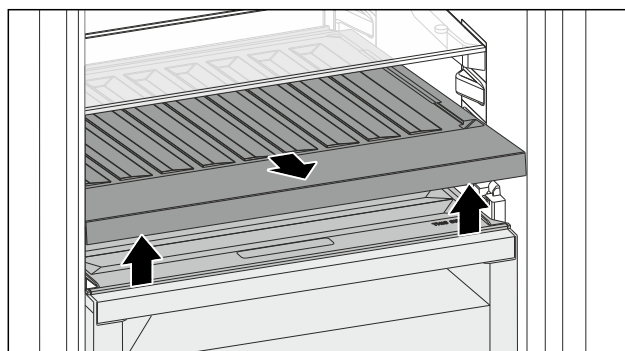

Fig. 141

- ▶ Soulever et retirer le porte-bouteilles par l'avant.
- ▶ Le couvercle du compartiment est visible.

Remarque

Liebherr recommande :

De ne pas déposer de produits sur le couvercle du compartiment situé en dessous.

9.5.2 Installer le porte-bouteilles amovible

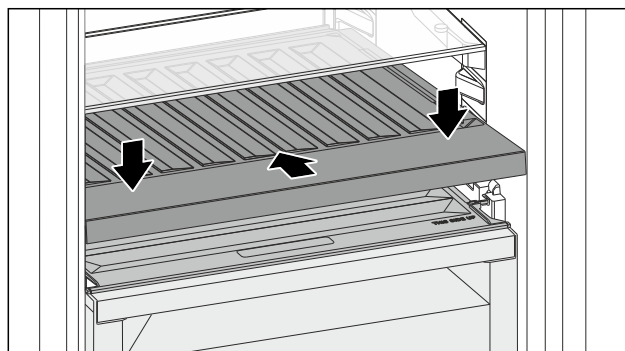

Fig. 142

- ▶ Pousser le porte-bouteilles amovible jusqu'en butée puis vers le bas.
- ▶ Les connecteurs situés à l'arrière du porte-bouteilles amovible s'enclenchent automatiquement.
- ▶ La DEL s'allume.
- ▶ Installer la plaque de verre. (voir 8.6.2 Utiliser la plaque de verre)

-ou-

- ▶ Utiliser le porte-bouteilles amovible pour des bouteilles.

9.6 Couvercle du compartiment Fruit & Vegetable

Vous pouvez retirer le couvercle du compartiment pour le nettoyage.

Entretien

9.6.1 Retirer le couvercle du compartiment

S'assurer que les conditions suivantes sont bien respectées :

- ❑ La plaque de verre située juste au-dessus du porte-bouteilles amovible est retirée.
- ❑ Le porte-bouteilles amovible est retiré.
- ❑ Le tiroir situé juste en dessous du couvercle du compartiment est retiré. (voir 8.7 Tiroirs)

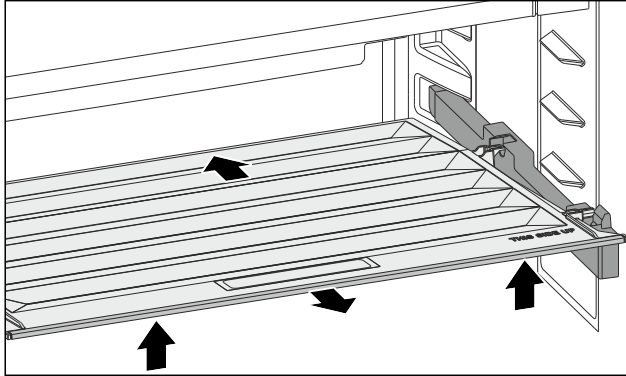

Fig. 143

- ▶ Pousser le couvercle du compartiment vers l'arrière.
- ▶ Soulever le couvercle du compartiment par l'avant.
- ▶ Retirer le couvercle du compartiment par l'avant et par le haut en l'inclinant.

9.6.2 Installer le couvercle du compartiment

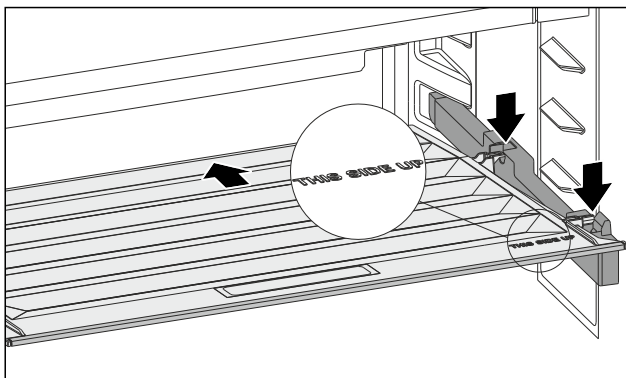

Fig. 144

Si le marquage THIS SIDE UP se trouve en haut :

- ▶ Insérer les pièces de retenue arrière dans les ouvertures arrière correspondantes.
- ▶ Pousser le couvercle du compartiment vers l'arrière.
- ▶ Abaisser le couvercle du compartiment par l'avant et enclencher les pièces de retenue avant dans les ouvertures.
- ▶ Mettre le couvercle du compartiment dans la position souhaitée.

9.7 Dégivrer l'appareil



AVERTISSEMENT

Dégivrage incorrect de l'appareil !

Lésions corporelles et dommages matériels.

- ▶ Pour accélérer le dégivrage, ne pas utiliser d'autres dispositifs mécaniques ou d'autres moyens que ceux recommandés par le fabricant.
- ▶ Pas d'appareil de chauffage, de nettoyeur à vapeur, de flamme nue ni de spray dégivrant pour dégivrer l'appareil.
- ▶ Ne pas retirer le givre avec des objets pointus.

Le dégivrage s'effectue automatiquement. L'eau de dégivrage s'écoule par l'orifice d'évacuation et s'évapore.

- ▶ Nettoyer régulièrement l'orifice d'évacuation. (voir 9.8 Nettoyer l'appareil)

9.8 Nettoyer l'appareil

9.8.1 Préparer



AVERTISSEMENT

Risque d'électrocution !

- ▶ Débranchez la prise du réfrigérateur ou débranchez le câble d'alimentation.



AVERTISSEMENT

Risque d'incendie

- ▶ Ne pas endommager le circuit frigorigène.

- ▶ Vider l'appareil.

- ▶ Débrancher la prise d'alimentation..

-ou-

- ▶ Activer CleaningMode. (voir CleaningMode)

9.8.2 Nettoyer le boîtier

ATTENTION

Nettoyage incorrect !

Détérioration de l'appareil.

- ▶ Utiliser exclusivement des chiffons doux et des détergents polyvalents à pH neutre.
- ▶ Ne pas utiliser d'éponge ou de laine d'acier abrasive.
- ▶ Ne pas utiliser de produit nettoyant agressif, abrasif ou contenant du sable, du chlore ou de l'acide.



AVERTISSEMENT

Risque de blessures et d'endommagement émanant de la vapeur très chaude !

La vapeur chaude peut provoquer des brûlures et endommager les surfaces.

- ▶ Ne pas utiliser d'appareils de nettoyage à la vapeur !

- ▶ Essuyer le boîtier avec un chiffon doux et propre. En cas de salissures tenaces, utiliser de l'eau tiède avec un produit nettoyant neutre. Les surfaces en verre peuvent par ailleurs être nettoyées avec un nettoyant pour vitres.

9.8.3 Nettoyer l'intérieur

ATTENTION

Nettoyage incorrect !

Détérioration de l'appareil.

- ▶ Utiliser exclusivement des chiffons doux et des détergents polyvalents à pH neutre.
- ▶ Ne pas utiliser d'éponge ou de laine d'acier abrasive.
- ▶ Ne pas utiliser de produit nettoyant agressif, abrasif ou contenant du sable, du chlore ou de l'acide.

- ▶ Surfaces en plastique : Nettoyer à la main avec un chiffon propre et doux, de l'eau tiède et un peu de liquide vaisselle.

- ▶ Surfaces en métal : Nettoyer à la main avec un chiffon propre et doux, de l'eau tiède et un peu de liquide vaisselle.

- ▶ Orifice d'évacuation : Éliminer les dépôts avec un objet fin, par exemple un coton-tige.

9.8.4 Nettoyer l'équipement

ATTENTION

Nettoyage incorrect !

Détérioration de l'appareil.

- ▶ Utiliser exclusivement des chiffons doux et des détergents polyvalents à pH neutre.
- ▶ Ne pas utiliser d'éponge ou de laine d'acier abrasive.
- ▶ Ne pas utiliser de produit nettoyant agressif, abrasif ou contenant du sable, du chlore ou de l'acide.

Nettoyage avec un chiffon propre et doux, de l'eau tiède et un peu de liquide vaisselle:

- Tablette de rangement divisible
- VarioSafe
- Couvercle du compartiment Fruit & Vegetable
- Tiroir
- Porte-bouteilles amovible
- FlexSystem*

Nettoyage avec un chiffon doux :

- Rails télescopiques
Attention : la graisse qui se trouve dans les pistes de roulement sert de lubrifiant et ne doit pas être enlevée !

Lavage au lave-vaisselle jusqu'à 60 °C:

- Balconnets de contre-porte
- VarioBox
- Range-bouteilles
- Pièce de retenue tablette de rangement divisible
- Réservoir d'eau et couvercle de réservoir d'eau HydroBreeze*
- Bac de récupération d'eau*
- Bac à œufs
- Beurrier
- FlexCube*
- ▶ Démontez l'équipement : voir chapitre concerné.
- ▶ Nettoyer l'équipement

9.8.5 Nettoyer l'InfinitySpring *

La sortie de l'InfinitySpring et la zone autour peuvent être nettoyées sans débrancher l'appareil de l'alimentation électrique.

Le nettoyage doit être effectué à :

- la première mise en service
- en cas de non-utilisation pendant plus de 5 jours.
- ▶ Appuyez sur le bouton-pression inférieur du distributeur
- ▶ L'unité de distribution sort.
- ▶ Nettoyer la sortie d'eau la zone autour avec un chiffon propre et doux, de l'eau tiède et un peu de liquide vaisselle.
- ▶ Relâcher le bouton-pression inférieur.
- ▶ Puiser 2 l d'eau sur l'InfinitySpring et les jeter.

9.8.6 Nettoyer l'HydroBreeze*

Le nettoyage doit être effectué à :

- la première mise en service
- L'HydroBreeze est désactivé pendant plus de 48 heures.
- Remplissage du réservoir d'eau.

S'assurer que les conditions suivantes sont bien respectées :

- L'HydroBreeze est désactivé (voir HydroBreeze*).
- Le réservoir d'eau est retiré et lavé au lave-vaisselle.
- ▶ Essuyer la cavité avec un chiffon humide.
- ▶ Insérer le réservoir d'eau.
- ▶ Activer l'HydroBreeze.

9.8.7 Après le nettoyage

- ▶ Essuyer l'appareil et les pièces d'équipement pour les sécher.
- ▶ Brancher l'appareil et le mettre en marche.
Une fois que la température est assez froide :
- ▶ Mettre les aliments à l'intérieur.
- ▶ Répéter régulièrement le nettoyage.

10 Aide clients

10.1 Données techniques

| Plage de température | |
|----------------------|--|
| Réfrigération | 3 °C à 9 °C |
| BioFresh | 0 °C à 3 °C |
| Fish & SeaFood* | -2 °C à 0 °C* Réglages possibles : * 0 °C 0 °C* -2 °C 0 °C* -2 °C -2 °C* |

| Éclairage | |
|--|------------------|
| Classe d'efficacité énergétique ¹ | Source lumineuse |
| Ce produit contient une ou plusieurs sources lumineuses de la classe d'efficacité énergétique G. | LED |

¹ L'appareil peut contenir des sources lumineuses de différentes classes d'efficacité énergétique. La classe d'efficacité énergétique la plus basse est indiquée.

Pour les appareils avec connexion Wi-Fi :

| Spécification de fréquence | |
|--------------------------------|---|
| Bande de fréquences | de 2,4 GHz |
| Puissance rayonnée maximale | < 100 mW |
| Fonction de l'équipement radio | Intégration dans le réseau Wi-Fi local pour la communication de données |

10.2 Bruits de fonctionnement

L'appareil émet différents bruits de fonctionnement quand il est en marche.

- Avec une puissance de **réfrigération modérée**, l'appareil fonctionne en économisant l'énergie mais plus longtemps. Le volume sonore est **plus faible**.
- Avec une puissance de **réfrigération forte**, les aliments sont refroidis plus rapidement. Le volume sonore est **plus élevé**.

Exemples :

- Fonctions activées (voir 7.2 Fonctionnement de l'appareil)
- Ventilateur en marche
- Aliments récemment rangés
- Température ambiante élevée
- Porte longuement ouverte

| Bruit | Cause possible | Type de bruit |
|--------------------------------|--|--------------------------------|
| Bouillonnement et chuchotement | Du réfrigérant s'écoule dans le circuit frigorifique. | Bruit de fonctionnement normal |
| Sifflement et crachotement | Du réfrigérant gicle dans le circuit frigorifique. | Bruit de fonctionnement normal |
| Bourdonnement | L'appareil refroidi. Le volume sonore dépend de la puissance de réfrigération. | Bruit de fonctionnement normal |
| Bruits d'aspiration | La porte à amortisseur est ouverte et fermée. | Bruit de fonctionnement normal |
| Ronronnement et grésillement | Le ventilateur fonctionne. | Bruit de fonctionnement normal |
| Cliquetis | Les composants sont activés et désactivés. | Bruit de commutation normal |
| Pétarade ou ronflement | Les soupapes ou les clapets sont actifs. | Bruit de commutation normal |

| Bruit | Cause possible | Type de bruit | Corriger |
|-----------|-------------------------|------------------------------|---|
| Vibration | Installation incorrecte | Bruit signalant une anomalie | Aligner l'appareil horizontalement à l'aide de pieds. |

| Bruit | Cause possible | Type de bruit | Corriger |
|------------|--|------------------------------|---|
| Claquement | Équipement, objets à l'intérieur de l'appareil | Bruit signalant une anomalie | Fixer les pièces d'équipement. Laisser de l'espace entre les objets. |

10.3 Problème technique

Cet appareil a été conçu et fabriqué pour en garantir la sécurité de fonctionnement et une grande longévité. Si une anomalie devait quand même se présenter pendant son fonctionnement, vérifier d'abord si le problème ne provient pas d'une erreur de manipulation. Dans ce cas, les frais qui en résulteraient seraient à charge de l'utilisateur, même en période de garantie.

L'utilisateur peut remédier lui-même aux problèmes suivants.

10.3.1 Fonctionnement de l'appareil

| Erreur | Cause | Mesures à prendre |
|--|--|--|
| L'appareil ne fonctionne pas. | → L'appareil n'est pas allumé. | ▶ Allumer l'appareil. |
| | → La fiche n'est pas insérée correctement dans la prise. | ▶ Vérifier la fiche. |
| | → Le fusible de la prise est grillé. | ▶ Vérifier le fusible. |
| | → Panne de secteur | ▶ Laisser l'appareil fermé. |
| | → La fiche de l'appareil frigorifique n'est pas correctement insérée dans l'appareil. | ▶ Contrôler la fiche de l'appareil frigorifique. |
| La température n'est pas suffisamment basse. | → La porte de l'appareil n'est pas fermée correctement. | ▶ Fermer la porte de l'appareil. |
| | → La température ambiante est trop élevée. | ▶ Solution au problème : (voir 1.4 Domaine d'application de l'appareil) |
| | → L'appareil a été ouvert trop souvent ou trop longtemps. | ▶ Attendre que la température requise se rétablisse d'elle-même. Si cela ne fonctionne pas, s'adresser au service client. (voir 10.4 Service client) |
| | → La température est mal réglée. | ▶ Régler la température sur plus froid et vérifier au bout de 24 heures. |
| | → L'appareil est placé trop près d'une source de chaleur (cuisinière, radiateur, etc.). | ▶ Changer l'emplacement de l'appareil ou de la source de chaleur. |
| Le joint de porte est défectueux ou doit être | → Le joint de porte peut être changé. Il peut être remplacé facilement sans aucun outil. | ▶ Contacter le service client. (voir 10.4 Service client) |

| Erreur | Cause | Mesures à prendre |
|---|---|---|
| remplacé pour d'autres raisons. | | |
| L'appareil est gelé ou de l'eau de condensation se forme. | → Le joint de la porte est peut-être sorti de sa rainure. | ▶ Vérifier que le joint de porte est bien inséré dans la rainure. |
| Les surfaces extérieures de l'appareil sont chaudes.* | → La chaleur du circuit du froid est utilisée pour éviter la formation d'eau de condensation. | ▶ Ceci est normal. |

10.3.2 Équipement

| Erreur | Cause | Mesures à prendre |
|---|--|--|
| L'InfinitySpring ne fonctionne pas.* | → De l'air est présent dans le système d'eau. | ▶ Purger le système hydraulique. (voir 4.2 Mettre en service InfinitySpring*) |
| | → L'arrivée d'eau n'est pas ouverte. | ▶ Ouvrir l'arrivée d'eau. |
| Le débit d'eau à l'InfinitySpring est irrégulier.* | → Le Perlator est encrassé. | ▶ Remplacer le Perlator. Contacter le service client. (voir 10.4 Service client) |
| L'HydroBreeze n'humidifie pas les produits réfrigérés.* | → L'HydroBreeze n'est pas activé. | ▶ Activer l'HydroBreeze. |
| | → Il n'y a pas suffisamment d'eau dans le réservoir d'eau. | ▶ Remplir le réservoir d'eau. |
| | → Des saletés sont présentes devant le concentrateur. | ▶ Nettoyer l'HydroBreeze. |
| | → Le réservoir d'eau n'est pas inséré correctement à la profondeur prévue. | ▶ Encliqueter correctement le réservoir d'eau. |
| | → Le couvercle du compartiment Fruit & Vegetable est réglé sur « faible humidité de l'air ». | ▶ Régler le couvercle du compartiment Fruit & Vegetable sur « humidité de l'air élevée ». |
| L'éclairage interne ne s'allume pas. | → L'appareil n'est pas allumé. | ▶ Allumer l'appareil. |
| | → La porte est restée ouverte pendant plus de 15 minutes. | ▶ L'éclairage intérieur s'éteint automatiquement après environ 15 minutes si la porte reste ouverte. |
| | → L'éclairage LED est défectueux ou le cache est endommagé. | ▶ Contacter le service client. (voir 10.4 Service client) |

10.4 Service client

Vérifiez d'abord si vous ne pouvez pas corriger vous-même l'anomalie (voir 10 Aide clients) . Si ce n'est pas le cas, adressez-vous au service client.

Vous trouverez l'adresse dans la brochure « Liebherr-Service » fournie ou sur home.liebherr.com/service.



AVERTISSEMENT

Réparation non effectuée par du personnel qualifié ! Blessures.

- ▶ Ne faire effectuer les réparations et interventions sur l'appareil et la ligne de réseau qui ne sont pas explicitement nommés (voir 9 Entretien) que par le S.A.V.
- ▶ Faire remplacer le câble d'alimentation endommagé uniquement par le fabricant ou par son service après-vente ou toute autre personne qualifiée.
- ▶ Sur les appareils équipés d'un connecteur IEC, le remplacement peut être effectué par le client.

10.4.1 Contacter le service client

Assurez-vous que les informations suivantes sont disponibles sur l'appareil :

- Désignation de l'appareil (modèle et indice)

Mettre hors service

- N° de SAV (entretien)
- N° de série (N° S)
- ▶ Ouvrir les informations sur l'appareil sur l'écran. (voir Informations de l'appareil)
- ou-
- ▶ Relever les informations sur l'appareil sur la plaque signalétique. (voir 10.5 Plaque signalétique)
- ▶ Prendre note des informations sur l'appareil.
- ▶ Avertir le service client : communiquer les erreurs et les informations sur l'appareil.
- ▶ Ceci vous permettra de bénéficier d'un service rapide et précis.
- ▶ Suivre les instructions supplémentaires du service client.

10.5 Plaque signalétique

La plaque signalétique se trouve derrière les tiroirs à l'intérieur de l'appareil.

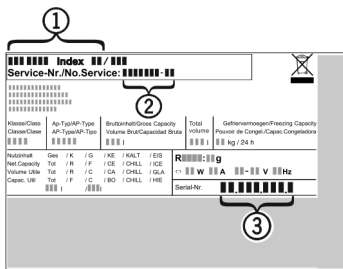

Fig. 145

- (1) Désignation de l'appareil
 - (2) N° de SAV
 - (3) N° de série
- ▶ Lire les informations de la plaque signalétique.

11 Mettre hors service

- ▶ Vider l'appareil.
- ▶ Désactiver HydroBreeze. (voir Désactiver la fonction HydroBreeze) *
- ▶ Éteindre l'appareil. (voir Activation et désactivation de l'appareil)
- ▶ Débrancher la fiche secteur de la prise.
- ▶ Si nécessaire, retirer la fiche de l'appareil frigorifique : retirer la fiche de l'appareil frigorifique du connecteur de l'appareil tout en la faisant bouger de gauche à droite.
- ▶ Nettoyer l'appareil. (voir 9.8 Nettoyer l'appareil)
- ▶ Laissez la porte ouverte pour éviter les mauvaises odeurs.

12 Élimination

12.1 Préparer l'appareil pour l'élimination



Liebherr utilise des piles dans certains appareils. Au sein de l'UE, le législateur oblige l'utilisateur final à retirer les batteries avant l'élimination des appareils usagés afin de protéger l'environnement. Si votre appareil contient des piles, une notice correspondante est jointe à l'appareil.

Lampes Si vous pouvez retirer les lampes vous-même sans les endommager, retirez-les également avant l'élimination.

- ▶ Mise hors service de l'appareil.
- ▶ Si possible : retirez les lampes sans les endommager.

12.2 Éliminer l'appareil dans le respect de l'environnement



L'appareil contient encore des matériaux de valeur et doit être collecté séparément des déchets non triés.



Éliminez les piles séparément de l'appareil usagé. Les batteries peuvent être collectées gratuitement dans un point de vente ou un centre de recyclage.

Lampes

Éliminez les lampes retirées via les systèmes de collecte appropriés.

En Allemagne :

Vous pouvez éliminer gratuitement l'appareil dans l'un des conteneurs de collecte de classe 1 de vos centres de recyclage locaux. En cas d'achat d'un réfrigérateur/congélateur neuf dans un point de vente dont la surface de vente est supérieure à 400 m², celui-ci reprend également gratuitement l'appareil usagé.



AVERTISSEMENT

Fuite de réfrigérant et d'huile !

Incendie. Le réfrigérant est écologique mais inflammable. L'huile est également inflammable. En cas de fuite, le réfrigérant et l'huile peuvent s'enflammer en cas de concentration élevée et de contact avec une source de chaleur externe.

- ▶ Ne pas endommager la tuyauterie du circuit réfrigérant et le compresseur.

- ▶ Respecter les conseils relatifs au transport de l'appareil.
- ▶ Veillez à ne pas endommager l'appareil pendant le transport.
- ▶ Éliminez les piles, les lampes et l'appareil conformément aux directives susmentionnées.

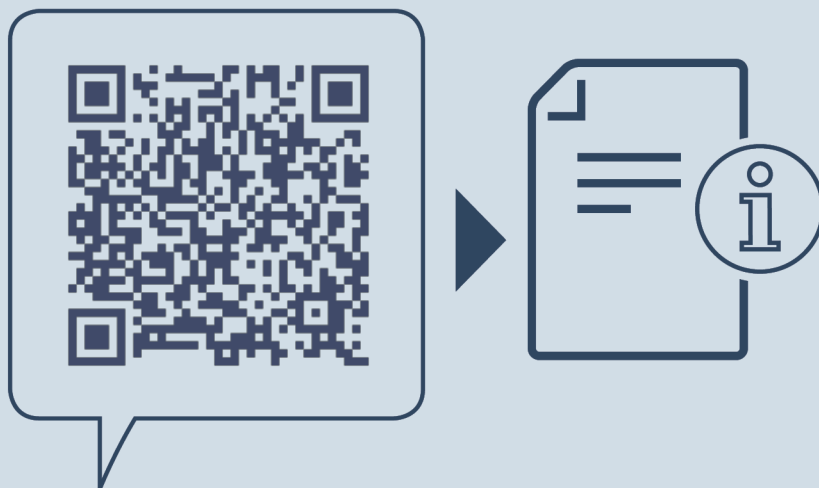

home.liebherr.com/fridge-manuals

FR

Date de publication : 20250527

Index des réf. : 7083566-00

Liebherr-Hausgeräte Marica EOOD
Bezirk Plovdiv
4202 Radinovo
Bulgarien